

证券代码：300619

证券简称：金银河

公告编号：2019-016

佛山市金银河智能装备股份有限公司 关于调整公司组织架构的公告

本公司及董事会全体成员保证公告内容的真实、准确和完整，没有虚假记载、误导性陈述或重大遗漏。

佛山市金银河智能装备股份有限公司（以下简称“公司”）于2019年1月18日第二届董事会第二十五次会议审议通过了《关于调整公司组织架构的议案》。为适应公司业务的发展，进一步完善公司治理结构，提高公司运营效率，增强公司抗风险能力及持续盈利能力，结合公司未来长远发展的规划，对公司现行的组织架构进行调整。调整前和调整后的组织架构图附后。

特此公告。

佛山市金银河智能装备股份有限公司董事会

二〇一九年一月二十一日

附：公司组织架构图（调整前）

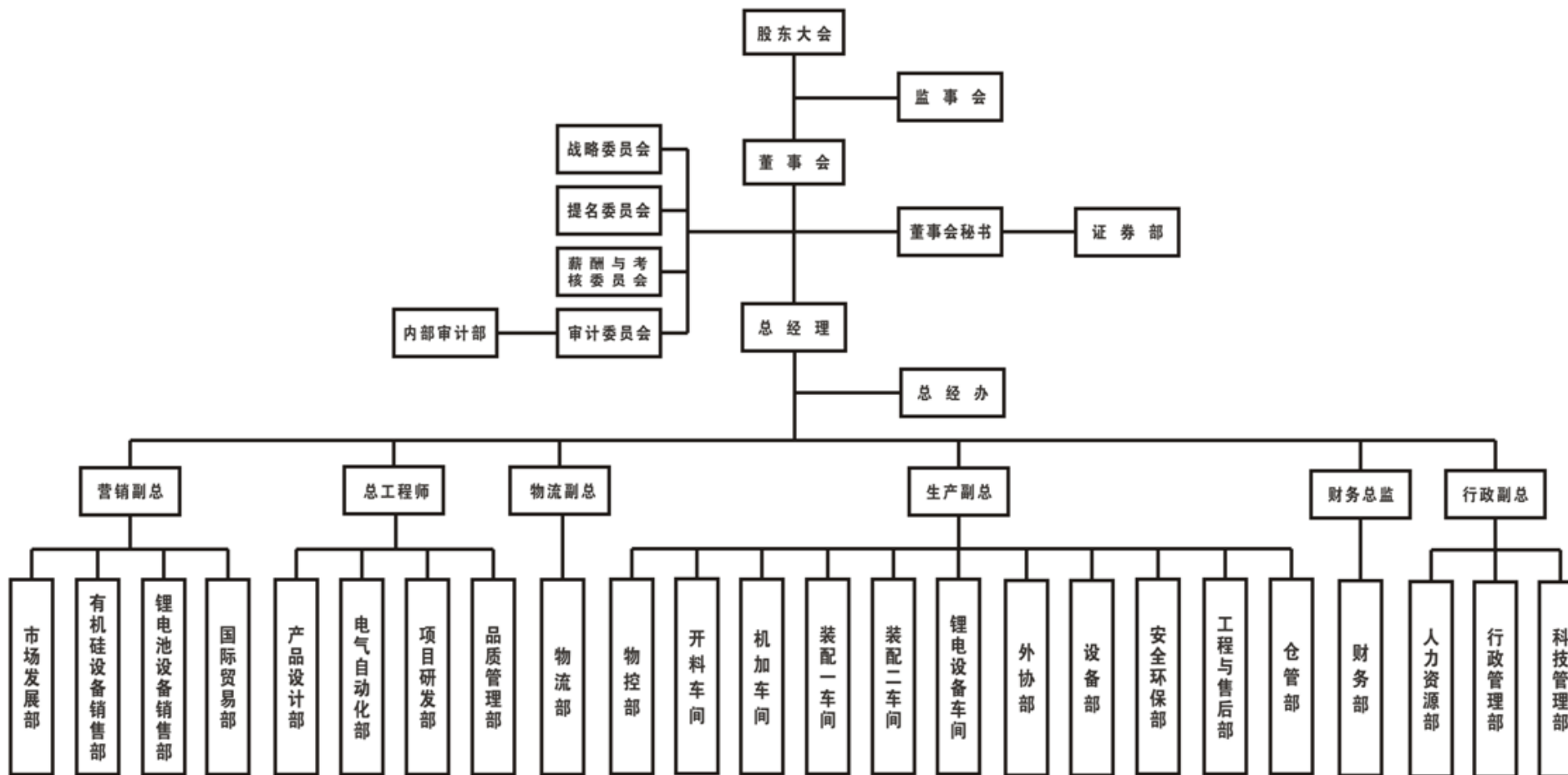

附：公司组织架构图（调整后）

