

北大青鸟环宇消防设备股份有限公司

内部控制鉴证报告

瑞华核字[2019] 01500005 号

目 录

1、	内部控制鉴证报告.....	1
2、	关于内部控制有关事项的说明.....	3



通讯地址：北京市东城区永定门西滨河路 8 号院 7 号楼中海地产广场西塔 9 层

Postal Address: 9/F, West Tower of China Overseas Property Plaza, Building 7, NO.8, Yongdingmen Xibinhe Road, Dongcheng

District, Beijing

邮政编码 (Post Code) : 100077

电话 (Tel) : +86(10)88095588 传真 (Fax) : +86(10)88091199

内部控制鉴证报告

瑞华核字[2019] 01500005 号

北大青鸟环宇消防设备股份有限公司全体股东：

我们接受委托，审核了北大青鸟环宇消防设备股份有限公司管理层对 2018 年 12 月 31 日与财务报表相关的内部控制有效性的认定。北大青鸟环宇消防设备股份有限公司管理层的责任是建立健全内部控制并保持其有效性，同时对 2018 年 12 月 31 日与财务报表相关的内部控制有效性作出认定并确保该认定的真实性和完整性。我们的责任是对北大青鸟环宇消防设备股份有限公司截至 2018 年 12 月 31 日止与财务报表相关的内部控制的有效性发表鉴证意见。

我们按照《中国注册会计师其他鉴证业务准则第 3101 号——历史财务信息审计或审阅以外的鉴证业务》并参照《内部控制审核指导意见》的规定执行了鉴证业务。上述规定要求我们计划和执行鉴证工作，以对鉴证对象信息是否不存在重大错报获取合理保证。在鉴证过程中，我们实施了包括了解、测试和评价内部控制系统的建立和实施情况，以及我们认为必要的其他程序。我们相信，我们的鉴证工作为发表意见提供了合理的基础。

内部控制具有固有限制，存在由于错误或舞弊导致错报发生和未被发现的可能性。此外，由于情况的变化可能导致内部控制变得不恰当，或降低对控制政策、程序遵循的程度，因此，于 2018 年 12 月 31 日有效的内部控制，并不保证在未来也必然有效，根据内部控制评价结果推测未来内部控制有效性具有一定的风险。

我们认为，北大青鸟环宇消防设备股份有限公司于 2018 年 12 月 31 日在所有重大方面保持了与财务报表相关的有效的内部控制。



本鉴证报告仅供北大青鸟环宇消防设备股份有限公司首次公开发行股票时使用，不得用作任何其他用途。我们同意本鉴证报告作为北大青鸟环宇消防设备股份有限公司首次公开发行股票的必备文件，随其他申报材料一起上报中国证券监督管理委员会。

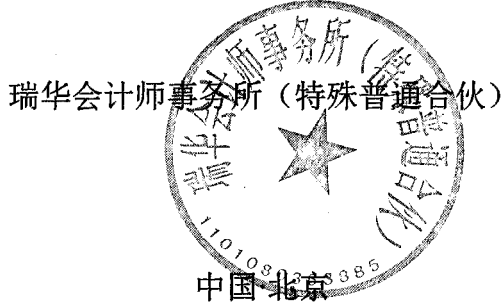

中国注册会计师:



徐超玉

中国注册会计师:



李建长

2019年3月8日

北大青鸟环宇消防设备股份有限公司 关于内部控制有关事项的说明

一、公司的基本情况

北大青鸟环宇消防设备股份有限公司（以下简称“公司”或“本公司”）原名为河北北大青鸟环宇消防设备有限公司，是由北京北大青鸟环宇科技股份有限公司及各位自然人出资注册成立的有限责任公司，成立于2001年6月15日，注册资本为1,000.00万元，实收资本1,000.00万元。首次出资由涿鹿轩辕会计师事务所有限责任公司出具了涿会检字[2001]第10号《验资报告》。

2007年1月23日，经股东会决议通过，本公司的注册资本由人民币1,000.00万元增资到人民币1,150.00万元。本次增资由北京中永勤会计师事务所审验并出具了中永勤验字[2007]第X002号《验资报告》。

2010年11月29日，经股东会决议通过，本公司的注册资本由人民币1,150.00万元增资到人民币1,470.00万元，本次增资由北京兴润诚会计师事务所审验并出具了兴润诚验字[2010]第021号《验资报告》。

2012年11月21日，经股东会决议通过，公司股东李广增以每1.00元注册资本6.00元的价格分别转让35,000.00元、35,000.00元、35,000.00元、20,000.00元注册资本给常征、高俊艳、王国强、张明伟；公司股东杜青山以每1.00元注册资本6.00元的价格分别转让15,000.00元、35,000.00元注册资本给张明伟、周子安。

2012年11月27日，经股东会决议通过，公司股东辜竹竺、曾德生、王欣、杨玮、王玉河、勾利金、章钧以每1.00元注册资本6.00元的价格分别转让41,160.00元、189,630.00元、166,110.00元、133,770.00元、66,150.00元、49,980.00元、33,810.00元注册资本给蔡为民。

2012年12月21日，经股东会决议通过，本公司以2012年11月30日为基准日改制为股份有限公司，2013年1月更为现名北大青鸟环宇消防设备股份有限公司。

2016年6月13日，经股东会决议通过，本公司增加股本人民币12,000.00万元。其中：由资本公积转增股本人民币8,400.00万元，由未分配利润转增股本人民币3,600.00万元。本次增资由瑞华会计师事务所（特殊普通合伙）审验并出具瑞华验字[2016]01500015号验资报告。

截至2018年12月31日，本公司法定代表人：蔡为民；企业住所：河北涿鹿涿下路工业园；注册资本18,000.00万元，实收资本18,000.00万元；本公司经营范围：消防设备研发、生产销售、代理；自营进出口业务；普通货运（仅限分

支机构经营)。

二、公司建立内部会计控制制度的目标和遵循的原则

(一) 公司建立内部会计控制制度的目标

- 1、建立和完善符合现代公司管理要求的内部组织结构，形成科学的决策机制、执行机制和监督机制保证公司经营管理目标的实现；
- 2、建立行之有效的风险控制系统，强化风险管理，保证公司各项经营活动的正常有序运行；
- 3、建立良好的公司内部控制环境，堵塞漏洞、消除隐患，防止并及时发现和纠正错误及舞弊行为，保护公司资产的安全、完整；
- 4、规范本公司会计行为，保证会计资料真实、完整，提高会计信息质量；
- 5、确保国家有关法律法规和本公司内部规章制度的贯彻执行。

(二) 公司建立内部会计控制制度应遵循的原则

- 1、内部会计控制符合国家有关法律法规、财政部颁布的《内部会计控制规范》及相关具体规范以及本公司的实际情况；
- 2、内部会计控制能够约束本公司内部涉及会计工作的所有人员，任何个人都不得拥有超越内部会计控制的权力；
- 3、内部会计控制能够涵盖本公司内部涉及会计工作的各项经济业务及相关岗位，并针对业务处理过程中的关键控制点，落实到决策、执行、监督、反馈等各个环节；
- 4、内部会计控制能够保证本公司内部涉及会计工作的机构、岗位的合理设置及其职责权限的合理划分，坚持不相容职务相互分离，确保不同机构和岗位之间权责分明、相互制约、相互监督；
- 5、本公司建立内部会计控制时遵循成本效益原则，以合理的控制成本达到最佳的控制效果；
- 6、内部会计控制能够随着外部环境的变化、本公司业务职能的调整和管理要求的提高，不断修订和完善。

三、公司的内部控制结构

(一) 控制环境

本公司的控制环境反映了管理治理层和管理层对于控制的重要性的态度，控制环境的好坏直接决定着内部控制制度能否顺利实施及实施的效果。本公司本着规范运作的基本理念，正积极努力地营造良好的控制环境，主要体现在以下几个方面：

1、对诚信和道德价值观念的沟通与落实

诚信和道德价值观念是控制环境的重要组成部分，影响到公司重要业务流程的设计和运行。本公司一贯重视这方面氛围的营造和保持，建立了《员工行为规范》、《员工工作手册》等一系列的内部规范，并通过严厉的处罚制度和高层管理人员的身体力行将这些多渠道、全方位地得到有效落实。

2、对胜任能力的重视

本公司管理层高度重视特定工作岗位所需的用途能力水平的设定，以及对达到该水平所必需的知识能力的要求。截至 2018 年 12 月 31 日，公司在职员工 2,135 人，按专业构成划分，其中：管理人员 140 人，技术人员 319 人，营销人员 764 人，生产人员 912 人；按教育程度划分，其中大专及以上学历 1281 人，中专、高中及高中以下 854 人。公司还根据实际工作的需要，针对不同岗位展开多种形式的后期培训教育，使员工们都能胜任目前所处的工作岗位。

3、治理层的参与程度

本公司治理层的职责在公司的章程和政策中已经予以了明确规定。治理层通过其自身的活动并在审计委员会的支持下，监督公司会计政策以及内部、外部的审计工作和结果。治理层的职责还包括了监督用于复核内部控制有效性的政策和程序设计是否合理，执行是否有效。

4、管理层的理念和经营风格

公司秉承以不懈的努力，打造中国的航母级消防企业的经营目标，充分利用消防行业需求快速增长的难得机遇，快速发展火灾自动报警及联动控制系统、电气火灾监控系统、自动气体灭火系统及气体检测监控系统四个消防业务板块，稳固及扩大国内市场份额的同时，开发国际市场，把公司建成具备国际领先的新产品研发能力、制造体系和运营管理模式，具有较强整体解决方案能力的现代化消防产业集团。

公司实现企业的“一站式”经营，利用公司能够生产消防报警系统和消防灭火系统以及工业领域安全产品完整的产业优势，为客户提供从消防报警到自动灭火的消防系统整体解决方案，借此实现公司消防报警产品、消防灭火产品以及工业领域安全产品的相互补充和相互促进，在进一步提高现有产品质量水平的基础上，实施已有产品技术的外延和拓展，成为行业里产业链最为完整的企业之一。

5、组织结构

公司为有效地计划、协调和控制经营活动，已合理地确定了组织单位的形式和性质，并贯彻不相容职务相分离的原则，比较科学地划分了每个组织单位内部的责任权限，形成相互制衡机制。

公司已按照《公司法》、《证券法》和有关监管要求及《公司章程》设立了股

东大会、董事会、监事会、董事会各专业委员会，在公司内部建立了与业务性质和规模相适应的组织结构，各部门有明确的管理职能，部门之间建立了适当的职责分工与报告关系，以确保各项经济业务的授权、执行、记录及资产的维护与保管由不同的部门或人员互相牵制监督。

股东大会：股东大会是公司最高权力机构，通过董事会对公司进行日常管理和监督，其权利符合《公司法》、《证券法》的规定。按照《公司法》、《证券法》及《公司章程》的规定，股东大会决定公司的发展战略方针、审议公司资本的变动事宜、审议公司的重大交易事项、选举和更换非由职工代表担任的董事及监事。股东大会定期举行，在《公司章程》规定的情况下可召开临时股东大会。公司已制定《股东大会议事规则》，并严格按照规定运作。

董事会：董事会是公司的常设决策机构，由股东大会授权全面负责公司的经营和管理，制定公司的总方针，总目标和年度综合计划，是公司的经营决策中心。董事会对股东大会负责并报告工作。公司董事会下设了战略与投资委员会、提名委员会、审计委员会、薪酬与考核委员会四个专门委员会。公司已制定了《董事会议事规则》、《独立董事制度》及各委员会实施细则等制度，并严格按照规定运作。公司董事会现由7名董事组成，其中独立董事3名，职工代表董事1名；其中，职工代表董事由公司职工民主选举产生，其他董事由股东大会选举产生，符合公司法的有关规定。各位董事在公司重大决策及投资方面都能很好的发挥其专业作用，提出专业的意见和建议，切实保护公司和投资者利益。

监事会：监事会是公司的监督机构，现由3名监事组成，其中职工代表监事1名由公司职工民主选举产生，其他监事由股东大会选举产生。监事会由股东大会授权，负责保障股东权益，公司利益、员工合法权益不受侵犯，监督公司合法运作，监督公司董事、高级管理人员的行为。监事会对股东大会负责并报告工作。公司已制定了《监事会议事规则》，并严格按照规定运作。

公司下设法务部、证券部、财务部、总经办、人力资源部、商务部、计划经营部等33个部门。下属控制四川久远智能监控有限责任公司等12家二级子公司、7家三级子公司。33个部门制定了相应的岗位职责，各职能部门之间职责明确，相互牵制。

公司的各个控股子公司根据母公司要求也建立了各自的法人治理结构，并且建立了完备的决策系统、执行系统和监督反馈系统，并按照相互制衡的原则设置了内部机构和生产部门。

公司组织架构图

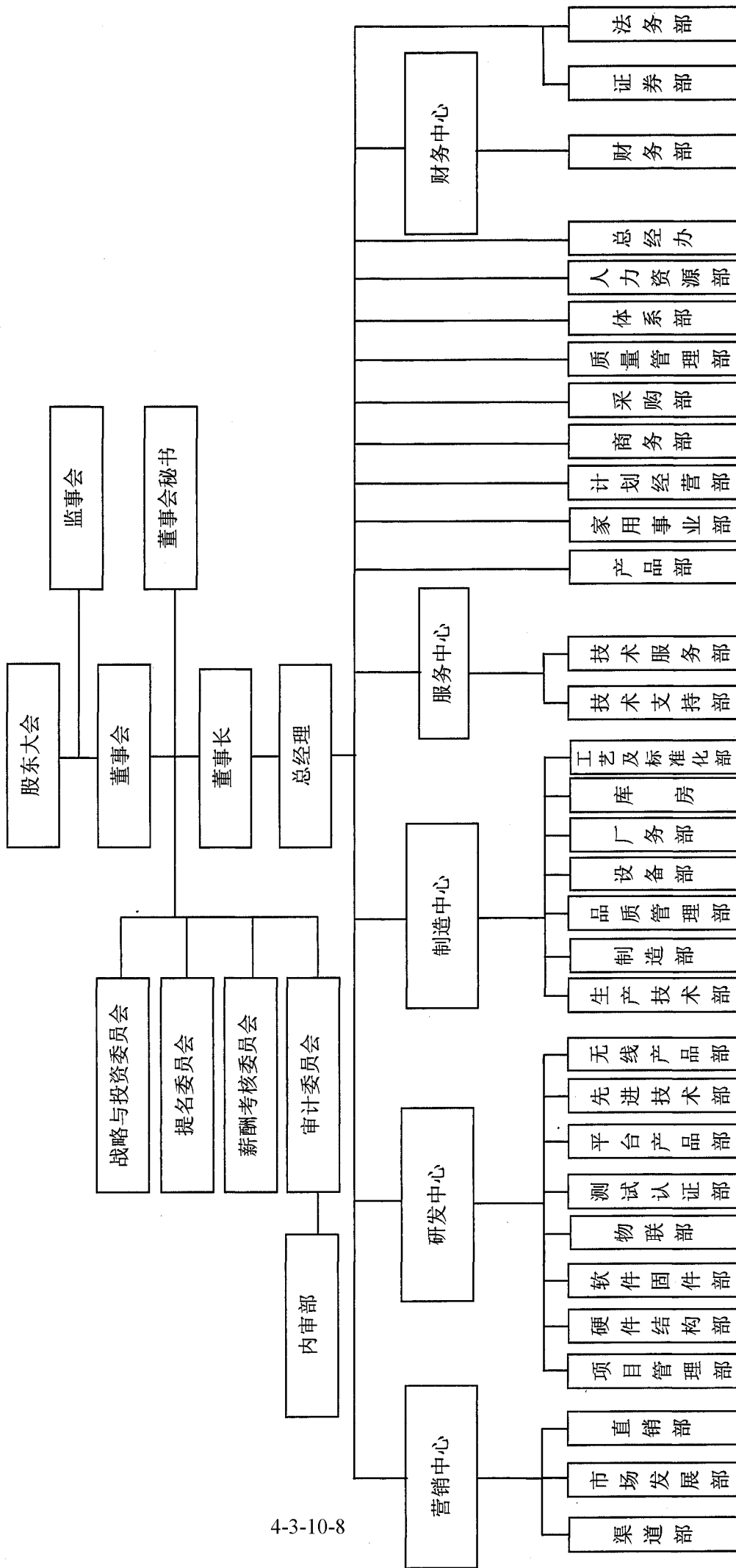

4-3-10-8

6、职权与责任的分配

本公司采用向个人分配控制职责的方法，建立了一整套执行特定职能（包括交易授权）的授权机制，并确保每个人都清楚地了解报告关系和责任。为对授权使用情况进行有效控制及对公司的活动实行监督，公司逐步建立了预算控制制度，能较及时地按照情况的变化修改会计系统的控制政策。财务部门通过各种措施较合理地保证业务活动按照适当的授权进行；较合理地保证交易和事项能以正确的金额，在恰当的会计期间，较及时地记录于适当的账户，使财务报表的编制符合企业会计准则的相关要求。

7、人力资源政策与实务

本公司已建立和实施了较科学的聘用、培训、轮岗、考核、奖惩、晋升和淘汰等人事管理制度，并聘用足够的人员，使其能完成所分配的任务。

（二）风险评估过程

公司在未来三年内将大力拓展国内外市场，进一步扩大市场份额，推广北大青鸟品牌的认知度和满意度，争取在主要地区市场取得领先地位，进一步加快高端火灾自动报警及联动控制系统的研发和上市，同时加大电气火灾监控系统、自动气体灭火系统与气体检测监控系统的研发、扩产及营销力度，完善公司在消防领域的完整产业链布局。公司业务发展计划的顺利实施将使公司实现全国化乃至国际化的布局，形成规模化采购、生产、销售的效应，进一步降低成本，并在产品开发、技术创新、人力资源扩充、市场开发等方面得到极大的发展，从而在总体上提高公司的经营管理水平和核心竞争力，进一步巩固和加强公司在本行业的领先地位，并辅以具体策略和业务流程层面的计划将公司经营目标明确地传达到每一位员工。本公司建立了有效的风险评估过程，通过设置内审部等部门以识别和应对对公司可能遇到的包括经营风险、环境风险、财务风险等重大且普遍影响的变化。

（三）信息系统与沟通

本公司为向管理层及时有效地提供业绩报告建立了比较强大的信息系统，信息系统人员（包括财务会计人员）恪尽职守、勤勉工作，能够有效地履行赋予的职责。本公司管理层也提供了适当的人力、财力以保障整个信息系统的正常、有效运行。本公司针对可疑的不恰当事项和行为建立了有效地沟通渠道和机制，使管理层就员工职责和控制责任能够进行有效沟通。组织内部沟通的充分性使员工能够有效地履行其职责，与客户、供应商、监管者和其他外部人士的有效沟通，使管理层面对各种变化能够及时采取适当的进一步行动。

（四）控制活动

本公司主要经营活动都有必要的控制政策和程序。管理层在预算、利润和其

他财务和经营业绩都有清晰的目标，公司内部对这些目标都有清晰的记录和沟通，并且积极地对其加以监控。本公司财务部按照《公司法》、《会计法》和《企业会计准则》等法律法规及其补充规定，制订了财务管理制度，包括《全面预算管理制度》、《公司财务管理制度》等规定，并明确了会计凭证、会计账簿和财务报告的处理程序，以保证：

- (1) 业务活动按照适当的授权进行；
- (2) 交易和事项能以正确的金额，在恰当的会计期间，较及时地记录于适当的账户，使财务报表的编制符合企业会计准则的相关要求；
- (3) 对资产的记录和记录的接触、处理均经过适当的授权；
- (4) 账面资产与实存资产定期核对；
- (5) 实行会计人员岗位责任制，聘用适当的会计人员，使其能够完成分配的任务。这些任务包括：

- ①记录所有有效的经济业务；
- ②适时地对经济业务的细节进行充分记录；
- ③经济业务的价值用货币进行正确的反映；
- ④经济业务记录和反映在正确的会计期间
- ⑤财务报表及其相关说明能够恰当反映公司的财务状况、经营成果和现金流量情况。

本公司建立的相关控制程序，主要包括：交易授权控制、责任分工控制、凭证与记录控制、资产接触与记录使用控制、独立稽查控制、电子信息系统控制等。

(1) 交易授权控制：明确了授权批准的范围、权限、程序、责任等相关内容，公司内部的各级管理层必须在授权范围内行使相应的职权，经办人员也必须在授权范围内办理经济业务。本公司在交易授权上区分交易的不同性质采用两种层次的授权即一般授权和特别授权。对一般性交易如购销业务、费用报销等业务采用各职能部门和分管领导审批制度；对于非常规性交易，如收购、兼并、投资、增发股票等重大交易需经董事会或股东大会审批。

(2) 责任分工控制：合理设置分工，科学划分职责权限，贯彻不相容职务相分离及每一个人工作能自动检查另一个人或更多人工作的原则，形成相互制衡机制。不相容的职务主要包括：授权批准与业务经办、业务经办与会计记录、会计记录与财产保管、业务经办与业务稽核、授权批准与监督检查等。

(3) 凭证与记录控制：合理制定了凭证流转程序，经营人员在执行交易时能及时编制有关凭证，编妥的凭证及早送交会计部门以便记录，已登账凭证依序归档。各种交易必须作相关记录（如：员工工资记录、永续存货记录、销售发票等），并且将记录同相应的分录独立比较。

(4) 资产接触与记录使用控制：本公司严格限制未经授权的人员对财产的直接接触，防止各种实物资产被盗、毁损和流失。采取定期盘点、财产记录、账实核对、财产保险等措施，以使各种财产安全完整。

(5) 独立稽查控制：本公司专门设立内审机构，对货币资金、有价证券、凭证和账簿记录、物资采购、消耗定额、付款、工资管理、委托加工材料、账实相符的真实性、准确性、手续的完备程度进行审查、考核。

(6) 公司已制定了较为严格的电子信息系统控制制度，在电子信息系统开发与维护、数据输入与输出、文件储存与保管等方面做了较多的工作。

(五) 对控制的监督

本公司定期对各项内部控制进行评价，同时一方面建立各种机制使相关人员在履行正常岗位职责时，就能够在相当程度上获得内部控制有效运行的证据；另一方面通过外部沟通来证实内部产生的信息或者指出存在的问题。本公司管理层高度重视内部控制的各职能部门和监管机构的报告及建议，并采取各种措施及时纠正控制运行中产生的偏差。

四、公司主要内部控制制度的执行情况和存在的问题

本公司已对内部会计控制制度设计和执行的有效性进行自我评估，现对公司主要内部会计控制制度的执行情况和存在的问题一并说明如下：

(一) 基本控制制度

1、公司治理方面

公司已建立较为完善的法人治理结构，并制定了《股东大会议事规则》、《董事会议事规则》和《监事会议事规则》等议事规则来指导工作，三会相关会议均形成记录。总经理按《总经理工作细则》主持公司的日常经营。形成了比较完善的治理框架，为规范公司治理、提高决策水平、维护股东权益提供了制度保障。

2、日常管理方面

在日常管理中，公司以内部控制制度为基础，制订并实施包括但不限于销售管理、生产管理、采购管理、财务管理等一系列涵盖整个生产经营过程的制度，以保证公司各项工作均有规可循，管理有序，力求形成一整套规范的管理体系。这些制度是现代企业管理的重要组成部分，是提高工作效率和质量的基础条件。

3、人力资源方面

为充分调动各级管理人员关注企业效益和发挥管理职能及做好本职工作的积极性，公司制定了《招聘制度》、《人力资源控制、管理、分析制度》、《员工职业生涯发展规划管理办法》。为建立和完善人力资源绩效考核体系和激励与约束机制，对员工进行客观、公正地评价，并合理地进行价值分配，公司制定了《绩

效考核制度》、《员工晋升与选拔管理制度》，规范了员工聘用与解聘、考核与晋升、劳动纪律、奖惩制度、员工培训制度、分配与福利制度等。这些制度的制订和执行极大调动了员工的劳动积极性和主观能动性，为公司今后的进一步发展提供了人力资源方面的保障。公司严格执行国家社会保障制度的各项政策、法规，全面建立了科学的激励机制和约束机制，通过人力资源管理充分调动公司员工的积极性，发挥团队精神。

4、信息系统方面

为促进公司内部运营和管理信息在内部各管理层级之间的有效沟通和充分利用，公司制定了《信息与沟通管理制度》。公司规定了各部门在信息收集、传递、沟通等方面的职责和权限，各部门要严格执行信息采集、审核和发布制度，完善保密审查制度，分级管理，严格把关，加强了公司基础业务信息和财务信息的及时传递，保证公司的制度更新、业务信息、企业文化信息等及时、有效传递，帮助提高公司管理效率。

（二）业务控制制度

1、基础管理方面

本公司的《公司章程》、《董事会议事规则》等制度，对决策层、经营层的职权、办公会议、报告制度、职责分工等做出了明确的规定。制定了相关经理层工作细则、实施细则等管理办法，对日常基本业务行为进行了规范。

2、采购供应管理方面

公司已规划并设立了采购与付款业务的机构和岗位，公司制定并完善了相应制度，对物资计划、物资采购、物资的验收、保管和发放、呆滞物资处理等方面做出明确规定。采购时为维护公司及股东利益，制定了《采购控制程序》、《采购工作流程》等制度。

为加强物资采购工作的管理，使采购工作规范化、制度化，并能对采购物资的质量、价格、供货周期进行严格控制，公司对供货方严格选择，制定了《供方选择、评价与重新评价的准则》、《供方质量保证能力调查表》。

公司采购主要由采购部负责，依据制造中心《物料需求清单》制定采购相关计划；开发产品或原物料性价比较高的供应商进行替换现有供应商或作为备用供应商，持续降低采购成本及打造顺应公司发展需求的供应链。

3、生产管理方面

生产管理是公司经营管理的重点，是企业经营目标实现的重要途径。

为了对生产过程进行有效控制，使影响生产过程的诸多因素（人员、设备、材料、工艺参数、加工和测试方法、工作环境等）处于受控状态，确保产品质量符合要求，制定了相关的《自制产品生产过程控制程序》以及《监视和测量设备

控制程序》，对生产计划及生产过程全程控制。

生产计划的制定：由公司向生产基地提出年度销售目标，生产基地根据去年的销售发货情况、市场销售预测情况、生产产能状况及公司发展的总体要求等对该生产目标进行分解，得出各种产品的生产数量，进而编制年度生产目标。根据计划经营部下发的月度需求预测和实际生产产能制作月度生产目标和周生产目标。

生产计划的执行：各车间接到周生产目标后，根据本车间的现有情况以及年度需完成的任务情况对本车间进行规划，该规划需要落实到每个车间的工位。各车间主任于上一年的12月31日前向生产副总提交年车间下一年度生产任务规划，需包含人员规划、设备规划和空间规划等。设备部、厂务部、技术部等部门持续配合各车间落实各项规划内容，明确各项规划的落实时间。各车间需根据现有情况得出各种产品的效率工时。

生产进度控制：生产制造部及各车间主任随时了解和掌握生产过程的实际情况及生产进度。如发现生产进度延误时，督促相关部门改善并及时通报，以确保生产计划按时完成。

4、质量管理方面

公司建立了质量目标考核制度，加强质量目标的测量、分析和改进，推行全面的质量管理体系。

为了不断提高本公司质量管理水平，确保向顾客提供尽善尽美的产品和服务，本公司依据 GB/T 19001-2016 /ISO9001: 2015《质量管理体系要求》标准和相关法律法规，结合本公司实际情况，制定了《质量手册》，并建立了质量管理体系，严格加强质量管理，明确质量管理职责，确保产品质量。

质量管理方面主要由品质管理部负责，对产品的检测，制定并执行《产品的监视和测量控制程序》；为对本公司售出产品的调试、维修等技术支持服务过程进行有效控制，制定了《技术支持服务过程控制程序》；为通过对顾客满意信息的监视来测量公司质量管理体系业绩，用以评价建立的质量管理体系的有效性，制定了《顾客满意的监视和测量控制程序》。

5、销售管理方面

公司已建立了较为科学的价格体系，制定了可行的销售政策，明确了定价原则、信用标准和条件、收款方式以及涉及销售业务的机构和人员的职责权限等相关内容。执行《客户信用管理制度》的相关规定，加强货款回收管理，严格执行结算制度。

公司的销售由市场部、商务部、渠道部等部门负责，制定了《客户信用管理制度》、《退换货管理规定》等制度，以促进公司的销售活动规范、有序、顺畅的

运作。公司市场部、渠道部根据公司年度市场规划及年度市场任务要求，制订市场发展细则，开展市场宣传推广工作，对全国经销商提供市场支持及服务工作，保障公司营销目标顺利完成。商务部定期对公司的合同管理情况进行总结和评估，持续改进，以确保制度的有效性；负责全国经销商销售订单制作、合同签订、发货执行、柜图设计及领料；负责全国经销商信用额度审核、年度业绩核算、返利结算负责定期与经销商对帐，并催收货款、欠款；为经销商开具发票、检验报告发放等日常工作。

公司的销售回款，对于经销商客户，存在部分回款通过第三方支付的情形，主要原因是经销商希望公司能够及时发货，为了支付的方便、快捷，由第三方直接汇款给公司。

（三）资产管理控制制度

1、货币资金管理环节：公司财务管理符合相关规定，制定了《货币资金管理制度》等制度，对与财务相关的内控环节进行了严格规定，从整体上控制公司的财务风险。上述制度基本得到了有效的执行，资金支出基本按照层级审批，对授权、签章情况也有较完整的记录。

公司通过完善的内部稽核和授权制度保证货币资金的管理，根据公司的实际情况，制定了会计系统的内部牵制制度；设有会计稽核岗位，负责对原始凭证、记账凭证、会计账簿等的各项业务的稽核工作；会计人员离职或轮换必须办理交接手续。

2、存货的资产管理环节：本公司结合实际情况已建立起对存货的授权购买、付款、验收入库、领用发出、保管及处置、成本结算等一套完善的内部控制制度，保证了存货的安全完整。对存货管理采用了职责分工、定期盘点、财产记录、账实核对、财产保险等措施，以防止各种存货的偷盗、丢失和毁损等盘亏情况。

3、固定资产管理环节：本公司在设备设施购置环节中采取了比价采购，设备部组织评审，生产部门协同验收，保证固定资产的购建、使用的规范合理。通过对机构职责划分、实物资产购置、使用、维护、处置各个环节的明确规定，对固定资产进行了有效的管理，制定了《设备设施管理制度》、《设备设施保养、维修制度》，加强和规范固定资产的管理工作，控制和维护固定资产的管理成本，保障固定资产的高效运行，实现效益最大化。

4、无形资产管理环节：为了规范公司知识产权的管理，维护公司的权益，制定了《研发知识产权管理规定》；为对新产品开发、升级、设计变更过程进行规范，制定了《设计开发控制程序》。

（四）对外投资管理、对外担保、关联交易控制制度

本公司在《公司章程》、《股东大会议事规则》、《董事会议事规则》、《对外投

资管理制度》、《对外担保管理制度》中规定了公司对外投资、资产抵押、对外担保等事项，建立严格的审查和决策程序。重大投资项目组织有关专家、专业人员进行评审，并报董事会或股东大会批准。

本公司为保证与各关联方发生的关联交易符合公平、公正、公开的原则，确保公司的关联交易行为不损害公司和非关联股东的合法权益，根据《公司法》等法律法规，结合公司生产、经营的实际情况，制定了《关联交易管理制度》。

（五）工资费用控制制度

公司制定了员工绩效考核与目标责任，依法加强劳动合同管理及员工关系管理。为了有效地控制公司的成本、费用支出，公司组织各部门编制年度和月度预算，对预算编制要求、组织落实等均有具体的规定。制定《绩效考核制度》等内部控制制度，进一步完善和健全了公司的激励机制，实现人才资源的优化配置，促进了本公司的效益增长。

（六）内部监督控制制度

公司不断完善法人治理结构，确保监事会、独立董事能够行使董事、高级管理人员的监督职权。根据已制订的《内部审计管理制度》，内审部作为公司审计委员会日常工作机构，按照有利于事前、事中、事后监督的原则，专门负责对公司经营活动、资金使用及管理情况和内部控制执行情况进行监督和检查，对高管人员履行职务情况进行审计监督。公司监事会、独立董事作为监督机构，向股东大会负责，对公司日常经营活动、财务状况、董事和高级管理人员履行职责情况进行监督。监事会专门对公司高层管理人员的各项工作是否符合法律的规定进行监督，对高层管理人员各项工作是否损害公司的利益进行监督，并撰写工作报告。

五、公司对内部控制的自我评估意见

本公司现有内部控制制度基本能够适应公司管理的要求，能够为编制真实、完整、公允的财务报表提供合理保证，能够为公司各项业务活动的健康运行及国家有关法律、法规和公司内部规章制度的贯彻执行提供保证，能够保护公司资产的安全、完整。

综上所述，本公司管理层认为，本公司于 2018 年 12 月 31 日在所有重大方面保持了按照财政部颁布的《内部会计控制规范》的有关规范标准中与财务报表相关的有效的内部控制。



北大青鸟环宇消防设备股份有限公司

2019年3月8日

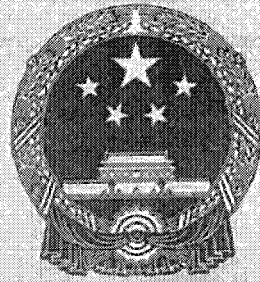

营业执照

(副本) (5-1)

统一社会信用代码 9111010856949923XD

名称 瑞华会计师事务所(特殊普通合伙)

类型 特殊普通合伙企业

主要经营场所 北京市海淀区西四环中路16号院2号楼4层

执行事务合伙人 其他股东(委派杨荣华, 刘贵彬, 冯忠为代表)

成立日期 2011年02月22日

合伙期限 2011年02月22日至2061年02月21日

经营范围 审计企业会计报表, 出具审计报告; 验证企业资本, 出具验资报告; 办理企业合并、分立、清算事宜中的审计业务, 出具有关报告; 基本建设年度财务决算审计; 代理记账; 会计咨询、税务咨询、管理咨询、会计培训; 法律、法规规定的其他业务。(企业依法自主选择经营项目, 开展经营活动; 依法须经批准的项目, 经相关部门批准后依批准的内容开展经营活动; 不得从事本市产业政策禁止和限制类项目的经营活动。)

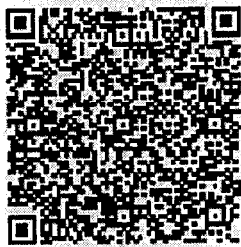

在线扫码获取详细信息

登记机关



2018年 12月 13日

提示: 每年1月1日至6月30日通过企业信用信息公示系统报送上一年度年度报告并公示。

证书序号: 0000146

说明

- 1、《会计师事务所执业证书》是证明持有人经财政部门依法审批，准予执行注册会计师法定业务的凭证。
- 2、《会计师事务所执业证书》记载事项发生变动的，应当向财政部门申请换发。
- 3、《会计师事务所执业证书》不得伪造、涂改、出租、出借、转让。
- 4、会计师事务所终止或执业许可注销的，应当向财政部门交回《会计师事务所执业证书》。



发证机关: 北京市财政局
二〇一八年三月三日
中华人民共和国财政部制

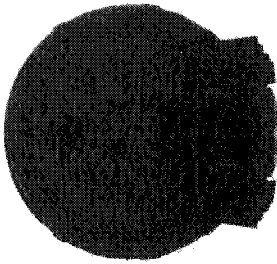

会计师事务所

执业证书

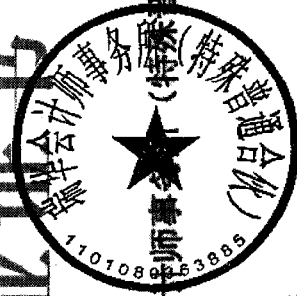

名称: 瑞华会计师事务所(特殊普通合伙)

首席合伙人: 刘贵彬

主任会计师:

经营场所:

北京市海淀区西四环中路16号院2号楼4层



组织形式: 特殊普通合伙

执业证书编号: 11010130

批准执业文号: 京财会许可[2011]0022号

批准执业日期: 2011年02月14日

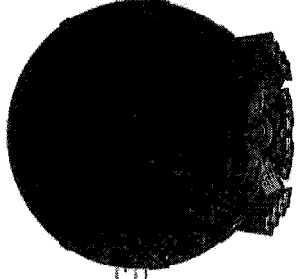

证书序号: 000417

会计师事务所 证券、期货相关业务许可证

经财政部、中国证券监督管理委员会审查，批准
瑞华会计师事务所（特殊普通合伙） 执行证券、期货相关业务。

首席合伙人 刘贵彬

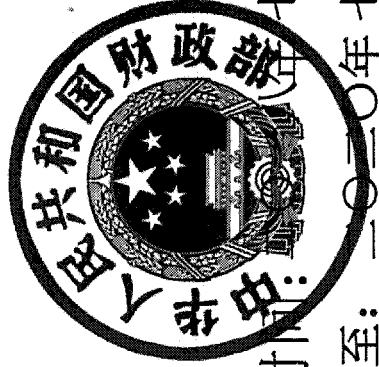
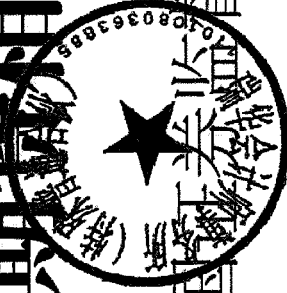

证书号: 17 发证时间: 二〇二〇年七月 五日
证书有效期至: 二〇二〇年七月 五日

注册会计师工作单位变更事项登记
Registration of the Change of Working Unit by a CPA

同意调出
Agree the holder to be transferred from

同意调入
Agree the holder to be transferred to

注意事项

- 一、注册会计师执行业务，必要时应向委托方出示本证书。
- 二、本证书只限于本人使用，不得转让、涂改。
- 三、注册会计师停止执行业务时，应将本证书缴还主管注册会计师协会。
- 四、本证书遗失，应立即向主管注册会计师协会报告，登报声明作废后，办理补办手续。

NOTES

1. When practising, the CPA shall show the client this certificate when necessary.
2. This certificate shall be exclusively used by the holder. No transfer or alteration shall be allowed.
3. The CPA shall return the certificate to the competent Institute of CPAs when the CPA stops conducting statutory business.
4. In case of loss, the CPA shall report to the competent Institute of CPAs immediately and go through the procedure of reissue after making an announcement of loss on the newspaper.

转出协会盖章
Stamp of the transfer-out Institute of CPAs
2013年9月29日

转入协会盖章
Stamp of the transfer-in Institute of CPAs
2013年9月29日



姓名: 徐振玉
Sex: 男
出生日期: 1971-11-17
身份证号: 330724197111170610
工作单位: 中瑞华恒会计师事务所有限公司
Identity card No.:

THE CHINESE INSTITUTE OF CERTIFIED PUBLIC ACCOUNTANTS

证书编号: 110001680086
No. of Certificate:

北京注册会计师协会
Authorized Institute of CPAs

发证日期: 2005-6-15
Date of Issuance:

年度检验合格
This certificate is valid for another year after this renewal.

2014

2016

2017

2006年5月1日

年度检验
Annual Renewal

年度检验登记
Annual Renewal Registration

证书编号: 110001680086
This certificate is valid for another year after this renewal.

2013

2010

2011

2012

2006年5月1日

年度检验登记
Annual Renewal Registration

本证书经检验合格，继续有效一年。
This certificate is valid for another year after this renewal.

姓名: 徐振玉
证书编号: 110001680086

2008年3月20日

注册会计师工作单位变更事项登记
Registration of the Change of Working Unit by a CPA

同意调出
Agree the holder to be transferred from

同意调入
Agree the holder to be transferred to

转出协会盖章
Stamp of the transfer-out Institute of CPAs
2006年6月21日

转入协会盖章
Stamp of the transfer-in Institute of CPAs
2006年6月21日

