

远光软件股份有限公司

2023

环境、社会责任及治理 (ESG) 报告

数创未来
智行致远



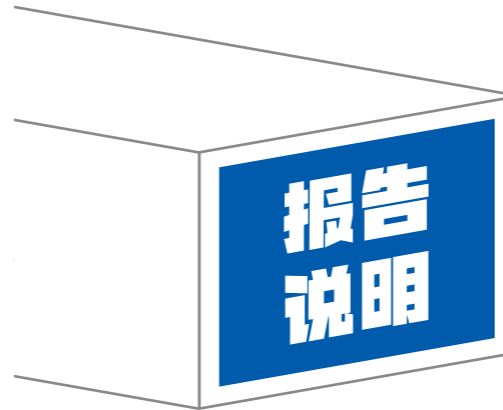

报告简介

本报告是远光软件股份有限公司（SZ：002063）对外公开发布的第三份环境、社会责任及治理（ESG）报告（以下简称“本报告”或“ESG 报告”），旨在全面客观地阐述公司 2023 年度在环境、社会责任及公司治理方面的管理机制和实践成效，向利益相关方呈现公司在践行可持续发展理念方面的积极举措，以期得到社会各界更广泛的了解、支持与帮助。

发布周期

本报告为年度报告，是远光软件股份有限公司连续第 15 年以报告形式向各界展现有关公司可持续发展的履责实践情况，是公司连续第 3 年发布 ESG 报告。

时间范围

本报告以 2023 年 1 月 1 日 -2023 年 12 月 31 日为主，必要时追溯到远光软件发展历程中的重要年份。

称谓说明

为了便于表述和方便阅读，远光软件股份有限公司在本报告中以“远光软件”“公司”“我们”表示。

组织范围

以“远光软件股份有限公司”为主体，包括所属分、子公司及直属机构。

参照标准

联合国《2030 年可持续发展议程》；
全球可持续发展标准委员会《GRI 可持续发展报告标准》（GRI Standards）；
国际标准化组织《ISO 26000：社会责任指南》（2010）；
国家标准 GB/T36000-2015《社会责任指南》、GB/T 36001-2015《社会责任报告编写指南》、GB/T36002-2015《社会责任绩效分类指引》；
国务院国资委《关于中央企业履行社会责任的指导意见》《关于国有企业更好履行社会责任的指导意见》；
《国家电网公司履行社会责任指南》；
《深圳证券交易所上市公司规范运作指引》；
《深圳证券交易所上市公司自律监管指引第 17 号——可持续发展报告（试行）（征求意见稿）》等。

数据说明

本报告数据来自远光软件股份有限公司 2023 年年报、正式文件、统计报告与财务报告。报告中经营效率数据包含所属分、子公司及直属机构，其余数据均来源于远光软件总部。远光软件将不断完善数据指标统计系统，以保证提供更加全面的信息。

报告获取

本报告以纸质印刷版和电子版两种形式发布。请联系我们获取纸质版报告。同时，您也可以登录远光软件股份有限公司官网（www.ygsoft.com）下载电子版形式报告。

联系方式

如有任何疑问、意见或建议，请联系我们：

公司珠海总部：远光软件股份有限公司

地址：广东省珠海市科技二路 23 号远光智能产业园

邮编：519085

电话：0756-3399888

传真：0756-3399666

公司官网：www.ygsoft.com

邮箱：ygstock@ygsoft.com

目录

04 董事长致辞

06 关于我们

- 06 公司简介
- 08 发展战略
- 09 业务体系
- 10 社会认可

12 责任管理

- 12 ESG 管理理念
- 12 ESG 管理体系
- 13 实质性议题分析
- 14 利益相关方参与

16 责任专题：

**创新数字赋能
驱动管理变革**

64 未来展望

66 附录

- 66 关键绩效
- 68 意见反馈

01 卓越治理

筑稳健发展之基

- 党建引领融合发展 22
- 持续提升公司价值 26
- 依法合规稳健运作 28

02 智创革新

享数字智慧之光

- 创新引领科技赋能 32
- 注重信息安全管理 38
- 着力升级服务效能 40

03 低碳同行

寻碧水蓝天之路

- 全面助力低碳转型 44
- 牢筑低碳环保理念 46
- 营造绿色低碳氛围 48

04 人才为本

聚奋进实干之力

- 保障同事合法权益 52
- 服务同事职业发展 54
- 关爱同事身心健康 56

05 责任担当

成美美与共之乐

- 携手行业伙伴共赢 60
- 打造责任供应链 62
- 共创和谐美好社会 63

董事长 致辞



“注重生态环境保护、履行社会责任、提高治理水平，实现企业价值与社会价值相统一，这不仅是 ESG 理念，更是公司、社会发展之本。只要我们全力地发展公司，全情地投入公益，全心地创造价值，就一定能实现健康、良善、全面、优质的可持续发展，为低碳发展、为经济转型、为社会进步贡献更多力量，共创美好未来。”

远光软件
创始人、董事长

陈利浩

2023年，正值改革开放四十五周年的重要时刻，在这个充满变革与机遇的时代，全球化浪潮与科技革命共同推动着社会进步。远光软件，作为其中的一员，深知自身所肩负的社会责任。我们站在历史与未来的交汇点，以科技创新为动力，积极投身 ESG 实践，为企业的可持续发展注入新的活力，共同推动社会的进步与繁荣，为构建更加美好的未来贡献力量。

翠微舞动，绘就低碳新篇。远光积极践行绿色发展的理念，致力于自身降碳和助力客户降碳的双重目标。我们积极采取节能减排措施，打造低碳、环保的智慧园区，强化同事的环保意识，以实际行动践行对地球家园的守护。同时，我们深刻认识到，作为信息技术领域的领军企业，推动客户的低碳化转型同样责任重大。我们长期深耕集团企业数字化管理和智慧能源领域，基于实践经验沉淀及思考，构建起智慧能源产品体系，为电力央企、其他大型企业和社会组织等提供低碳化、智能化服务，助力他们实现能源与数字化的双重转型，共同为改善环境、应对气候变化贡献力量。

责任同行，共享发展荣光。远光始终坚持“真情回报社会”的理念，倡导“社会责任伴随企业发展一路同行”。我们将信息技术作为推动企业升级、行业发展和社会进步的重要工具，以创新驱动发展，推进技术研发和产品创新，实现技术与社会的和谐共生。我们坚持以客户为中心，以“每时每事都从客户角度”去考

虑、设计、研发，通过提供高效、智能的解决方案和服务，帮助他们解决实际问题，实现共同发展。我们秉承“以人为本，小河有水大河满”的企业文化，倡导“远光是全体同事同舟共济的自治体”，与同事共进共享，让每一位同事都能在远光这个大家庭中感受到温暖与关爱。我们“心怀天下事，胸存为民情”，以向善之心回馈社会，积极投身公益志愿事业，努力为各利益相关方创造多元化价值，携手前行，汇聚促进共同繁荣的磅礴力量。

精进善治，守护企业远行。远光专注大型集团企业管理信息化逾 30 年，始终秉持“科技推动进步，创新引领发展”的理念，推动企业升级、能源革命、经济增长和社会进步，公司发展理念与 ESG 理念相吻合。我们基于 ESG 理念和原则，结合自身业务特点，构建了一套科学、规范、高效的治理体系，通过优化组织架构、完善决策机制、加强风险管理等措施，不断提升公司的治理水平和综合竞争力。为深化 ESG 理念在公司治理实践中的应用，我们成立了 ESG 委员会，负责推进 ESG 各项工作的顺利开展，推动 ESG 履责实践落脚至公司各条线、各层级。同时，我们还注重与利益相关方的沟通与协作，积极回应社会关切，让远光在可持续发展的道路上走得更远、更稳、更实。

信息技术浪潮滚滚，数字经济澎湃向前。数字技术已全面融入人类经济、政治、文化、社会等各领域和全过程，其价值和意义不仅在于提升企业的自身竞争力，更在于推动社会的可持续发展和创造社会价值。我们真诚地希望利益相关方能够通过报告，更好的了解远光、理解远光。我们也会一如既往地坚持自己的理念，做一家能担当、有理想、持善念、持续推动社会价值创造的优秀企业。

最后，感谢每一位远光的同事、合作伙伴和社会各界朋友的支持与信任。正是因为有你们的支持与信任，我们才能不断前行，书写新的辉煌篇章，让我们携手共进，奋起前行，拓展数字文明边界、共建数字世界繁荣。

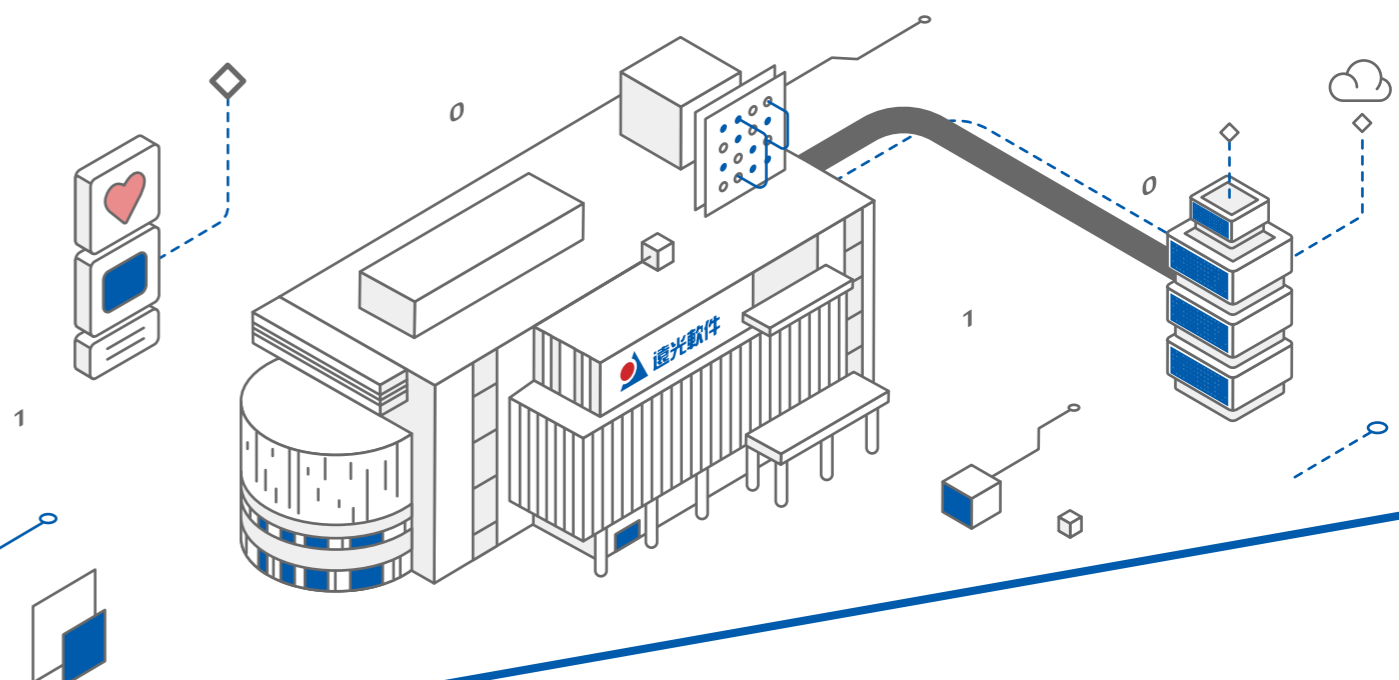
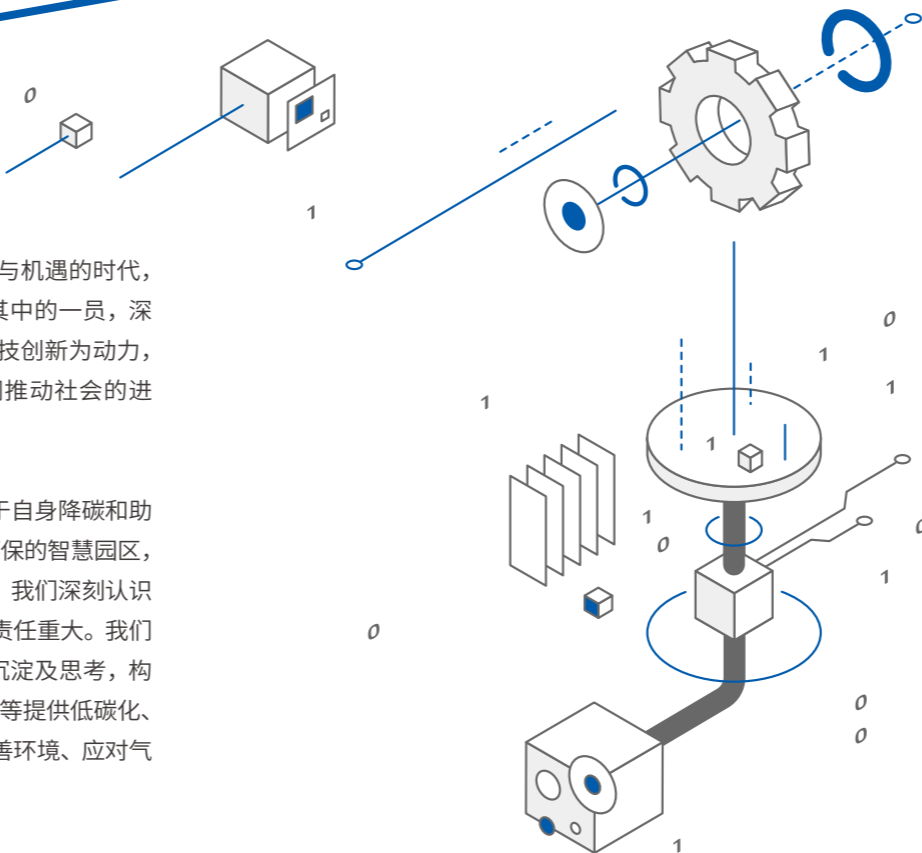
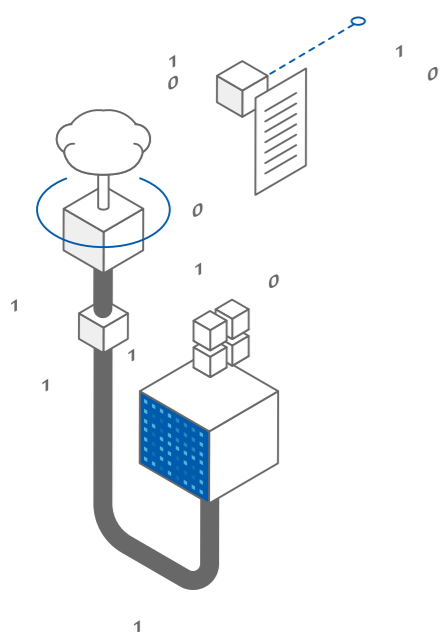

关于我们

公司简介

远光软件股份有限公司 (SZ: 002063)，是国内主流的企业管理、能源互联和社会服务信息技术、产品和服务提供商。公司控股股东为国家电网全资子公司国网数字科技控股有限公司，实际控制人为国务院国资委。

公司专注于大型集团企业管理信息化逾 30 年，致力于在数字企业、智慧能源、信创平台、社会互联等领域为广大客户提供优质的产品和服务，在能源电力行业企业管理软件领域长期处于领先地位。

公司始终坚持“自主可控软件产品”发展方向，以先进的信息技术、能源技术等核心技术为根本动力，依托 4 大研发中心、博士后科研工作站、省级技术研究中心、远光研究院及前沿技术实验室构建起完善的研发体系，协同 17 家下属公司，以及遍布全国的 36 个分支机构，为能源电力、航天航空、高端装备、冶金冶炼、医疗卫生、制造、金融、交通等行业企业提供持续创新、安全的解决方案，服务国家战略，推动企业升级、能源革命、经济增长和社会进步。

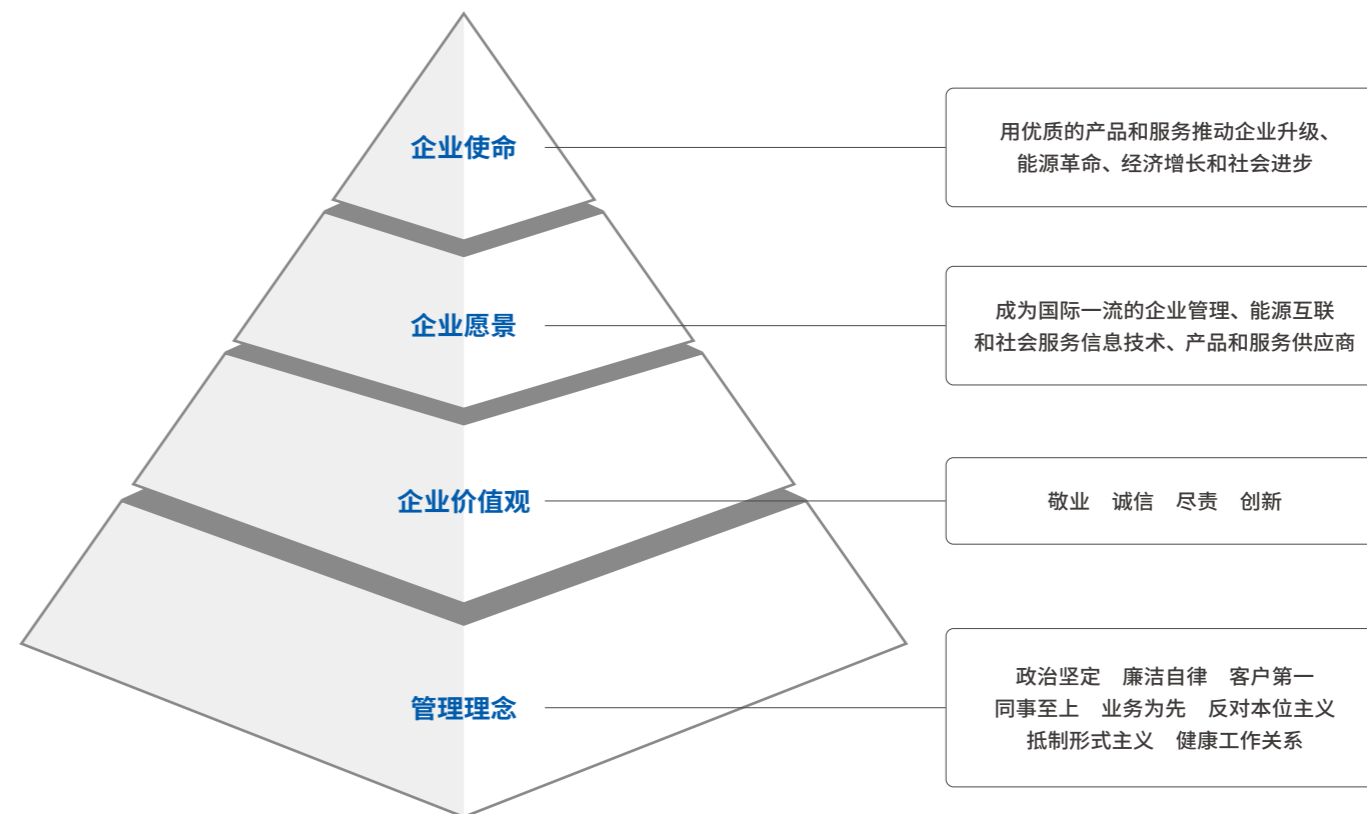

2大
总部

4大
研发中心

17家
下属公司

36个
分支机构

4302名
同事
(含主要子公司)

上市近
18年

市值
100亿+

以上数据均截至 2023 年 12 月 31 日

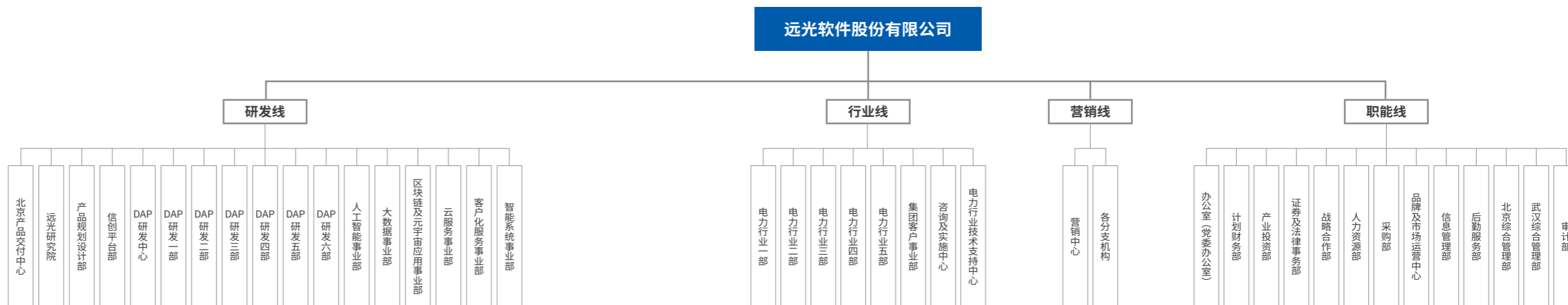

发展战略

远光软件坚持“科技推动进步、创新引领发展”的理念，始终以先进的信息技术、能源技术等核心技术为根本动力，在数字企业、智慧能源、信创平台和社会互联等各个领域为广大客户提供优质的产品和服务，推动企业升级、能源革命、经济增长和社会进步，实现公司健康、良善、全面、优质的可持续发展，向着“国际一流的企业管理、能源互联和社会服务信息技术、产品和服务提供商”的目标努力。

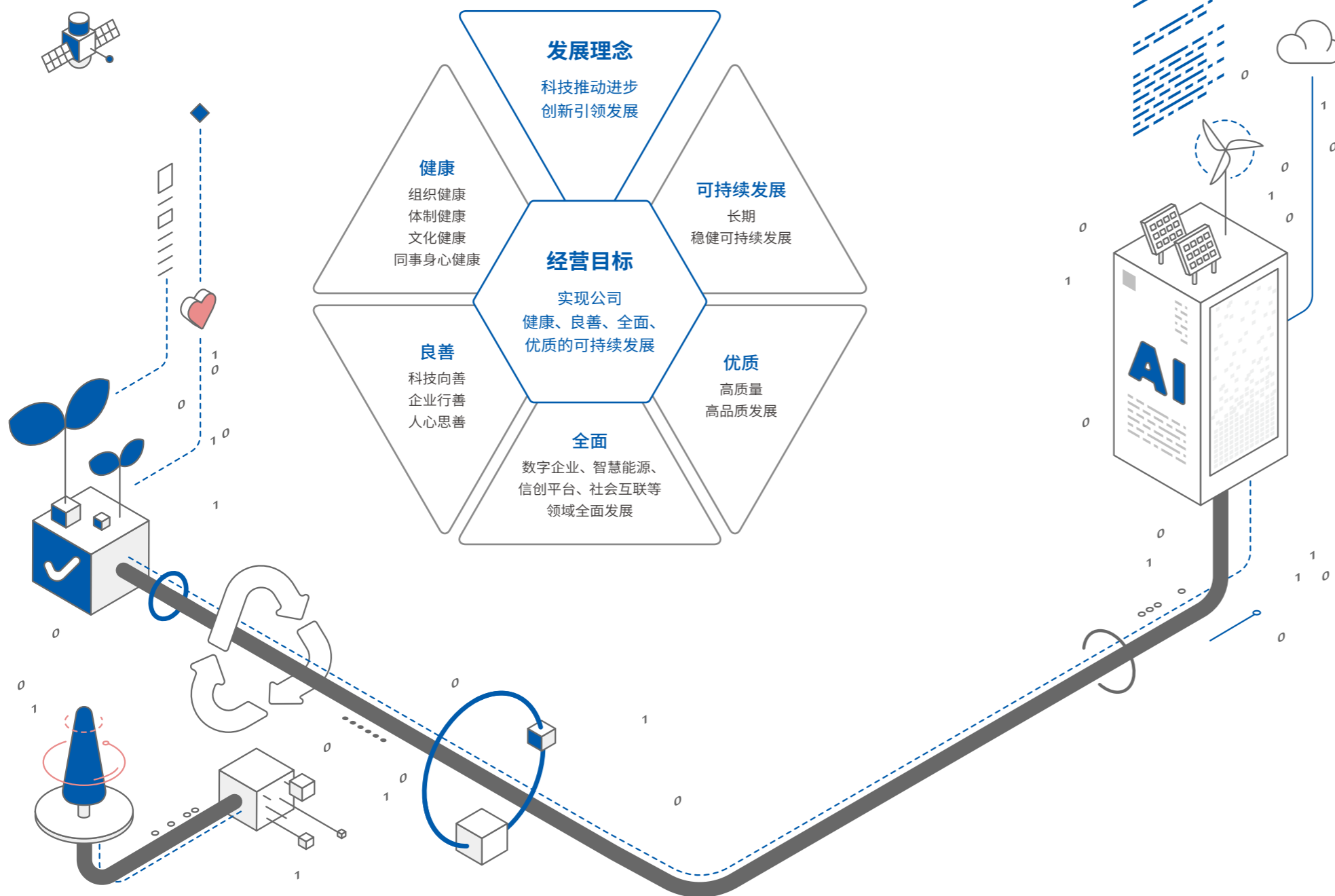

业务体系

数字企业



围绕“战略绩效、资源管理、数据运营、生产经营、共享服务、产业互联”六大核心应用，通过安全、稳定、共享的云平台对外赋能，以数据驱动业务管理，以智能支撑战略决策，为大型集团企业提供集团管控、业务创新、产业链协同、社会化互联的云化服务，支撑企业一体化、智能化的经营管理体系和能力构建，助力企业数字化转型升级。

智慧能源



深度融合信息技术与能源技术，面向能源产业链企业提供数字化、智能化的产品和解决方案，助力能源企业持续创新业务价值，实现智慧生产、智慧传输、智慧存储、智慧交易、智慧应用，最终实现能源产业链的智慧化协同，构建数字化、智能化的新型电力系统。紧扣“双碳”战略，协同能源产业链上下游的绿色低碳发展，共建共享能源互联。

信创平台



全面践行自主可控理念，基于全栈国产化技术路线，以企业架构为牵引，以智能引擎为驱动，提供覆盖云计算、大数据、人工智能、区块链的全栈数字生产力技术平台和服务，夯实企业数智创新技术底座，为企业提供全方位的自主可控数字化支撑，保障重点行业、关键领域的经济信息安全和技术安全，服务“信息技术创新”的国家战略。

社会互联



致力于以信息技术推动社会进步，基于“互联网+物联网+区块链”，以“人员”要素为基础，以“事件”管理为主线，以业务流程管理为重点，对各社会信息资源进行合理配置和组织协调，助力智慧组织、智慧城市、智慧产业的建设与发展。

社会认可

远光软件聚焦新技术应用研发，在数字企业、智慧能源、信创平台和社会互联等领域为广大客户提供了优质的产品和服务，持续为低碳发展、为经济转型、为社会进步贡献力量，获得了各界高度认可。2023年，公司共计获得各类企业荣誉10项、产品荣誉48项、人物荣誉9项、ESG相关荣誉4项。

 2023 中国软件和 信息服务业信创 自研实力企业 <small>赛迪传媒</small>	 数字企业 卓越服务商奖 <small>数字产业创新研究中心</small>	 2022 年 广东软件风云榜 “卓越企业” <small>广东省软件行业协会</small>
--	--	---

 2022 年度 综合实力型 智慧赋能名牌企业 <small>中国电力信息行业协会</small>	 2023 年度 “北极星杯” 综合能源服务平台 优秀服务商 <small>北极星电力网</small>	 “智推力” 2023 年度 广东人工智能 风云榜科技企业 <small>广东省人工智能行业协会</small>	 中国产业 区块链企业 50 强 <small>中国物流与采购联合会 南京市鼓楼区人民政府</small>
---	--	--	---

 新一代企业 数字核心系统 远光达普 (YG-DAP) 入选工信部 “2022 年工业软件 优秀产品” <small>工业和信息化部</small>	 新一代企业 数字核心系统 远光达普 (YG-DAP) 入选 2022 年软件行业 典型示范案例 <small>中国软件行业协会</small>	 新一代企业 数字核心系统 远光达普 (YG-DAP) 入选 2023 全国企业 数字化赋能十佳案例 <small>中关村数字经济产业联盟</small>	 远光九天智能 一体化云平台 入选 2022 年软件行业 典型示范案例 <small>中国软件行业协会</small>
--	--	---	---

 远光全球司库 管理系统 入选 2023 全国企业数字化转型 与赋能优秀案例 <small>中关村数字经济产业联盟</small>	 远光设备 生产成本精益管理 获 2023 年 优秀软件产品 <small>中国软件行业协会</small>	 远光知识云 获 2023 年 优秀软件产品 <small>中国软件行业协会</small>	 远光智能报账终端 获新一代电子信息类 专项赛道优秀奖 <small>广东省工业和信息化厅主办 广东工业大学</small>
---	--	--	--

 远光软件 董事长陈利浩 获中国管理年度 十大价值人物 <small>中国管理科学学会</small>	 远光软件 董事长陈利浩 获 2022 年 广东软件风云榜 “卓越企业家” <small>广东省软件行业协会</small>	 远光软件 董事长陈利浩 获 2023 年度 第十三届公益节 公益人物奖 <small>第十三届中国公益节组委会</small>
---	--	--

 荣获 “第十三届 中国公益节 上市公司社会责任 典范奖”	 荣获 “2023 年度 中国上市公司 ESG TOP50”	 荣获 “2023 年度上市公司 最佳 ESG 实践奖”	 入选 “中证国新央企 ESG 成长 100 指数”
--	---	---	---

以上为
2023 年度远光软件
获得部分奖项



ESG 管理理念

作为央企控股上市公司，我们始终坚持“真情回报社会”，倡导“社会责任伴随企业发展一路同行”，公司积极践行ESG(环境、社会责任和公司治理)发展理念，连续多年以报告形式向各界展现有关公司可持续发展的履责实践情况，持续推动公司向着健康、良善、全面、优质的可持续发展目标迈进。

- 倡导和实践低碳理念。注重环境保护，履行节能减排责任，通过践行绿色办公、倡导低碳生活，严格管理自身能耗和对环境的影响
- 促进数字化与绿色化协同发展。不断完善能源领域全产业链的产品和服务，以数字技术支持能源绿色低碳转型，促进数字化与绿色化协同发展，助力“双碳”目标落地

- 积极参与社会公益，倾情扶危济困、踊跃捐资助学，帮扶弱势群体及贫困地区建设；努力实践“用公益推动社会进步”，通过各种机制渠道为经济社会发展建言献策，为全面建成小康社会作贡献

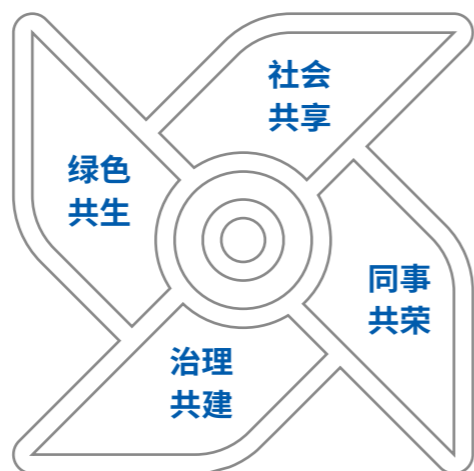

- 致力于构建透明、公正、负责任的治理机制，坚持规范运作，保持强劲稳定发展，确保所有利益相关方的权益得到充分保障。通过加强内部监管、提升信息披露质量、优化决策流程，推动公司治理的优化和升级，为实现可持续发展和创造长期价值奠定坚实的基础

- 坚持“平等、健康、高效、开放、以人为本”的管理理念，公司定位为“包括管理层在内的全体同事同舟共济的自治体”，每位远光人都是这个自治体中平等的一员，通过打造公平公开、多元共融的工作环境，实现共享共建，引领企业和同事共同成长

ESG 管理体系

为全面贯彻可持续发展理念，增强公司的可持续发展能力，提升公司环境、社会责任和公司治理(ESG)绩效，我们成立远光软件 ESG 委员会，负责为公司 ESG 事宜提出建议和意见，监督指导公司 ESG 事宜的有效实施。初步搭建形成由董事会统筹监督、ESG 委员会推进完善、ESG 工作小组及相关部门配合执行的 ESG 管理体系，立足自身业务和发展，积极探索可持续发展道路。



实质性议题分析

我们综合考虑国家宏观政策导向、资本市场关注重点以及全球可持续发展趋势等情况，基于公司经营业务范围、发展战略、行业特征、内外部利益相关方反馈和期望，多维度识别与梳理本年度重要性议题，搭建重要性议题库，综合考虑公司对内(公司本身)和对外(作出经济、社会和环境正面贡献，造成经济、社会和环境负面影响)的双重维度，在报告编制前期对公司 2023 年 ESG 实质性议题进行系统梳理，识别出重要 ESG 议题 26 项，并在报告中重点披露。

实质性议题识别维度

对内

- 影响公司环境、社会责任和治理的重要议题
- 公司重点与外部沟通的企业特色议题
- 可持续发展相关标准、指南、倡议等普遍强调的议题

对外

- 关键利益相关方高度关注的议题
- 社会普遍关注的议题
- 行业普遍关注的议题

远光软件 2023 年环境、社会责任及治理报告实质性议题分析矩阵

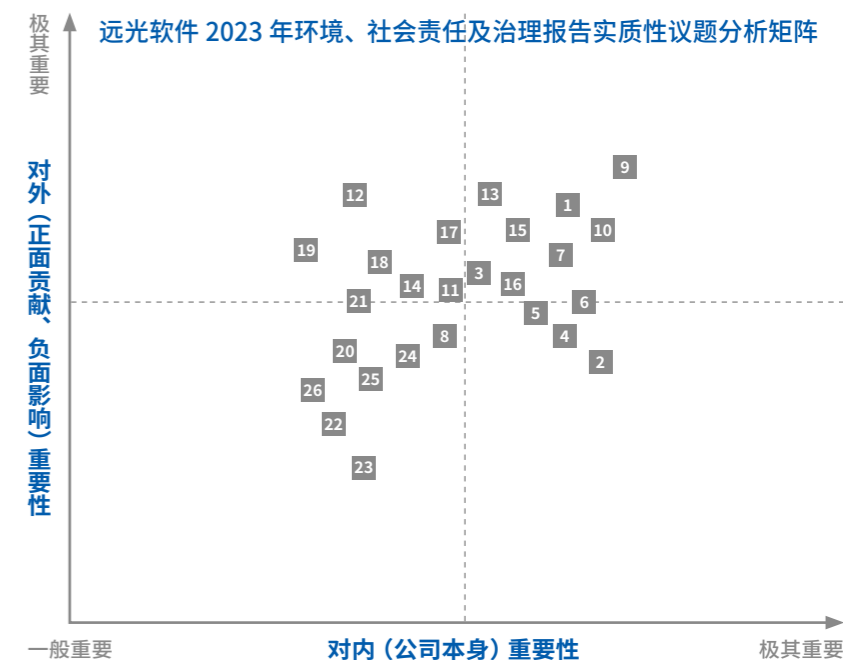

治理

1. 践行合规运营
2. 维护股东权益
3. ESG 管理提升
4. 落实依法治企
5. 加强风险防控
6. 恪守商业道德
7. 投资者关系管理
8. 党建引领强基

社会责任

9. 深化科技创新
10. 知识产权保护
11. 保障信息安全
12. 提供优质服务
13. 负责任供应链
14. 合作伙伴共赢
15. 推动行业发展
16. 同事权益保护
17. 同事职业发展
18. 同事福利保障
19. 社会公益贡献

环境

20. 服务双碳战略
21. 助力能源转型
22. 减少各类排放
23. 节约能源资源
24. 应对气候变化
25. 优化资源利用
26. 奉行绿色运营

利益相关方参与

我们积极搭建良好的内、外部沟通平台，注重与利益相关方建立畅通、透明的沟通机制，用心倾听利益相关方的声音，以多元履责实践回应利益相关方的期望与诉求，积极营造和谐发展的内外部环境。

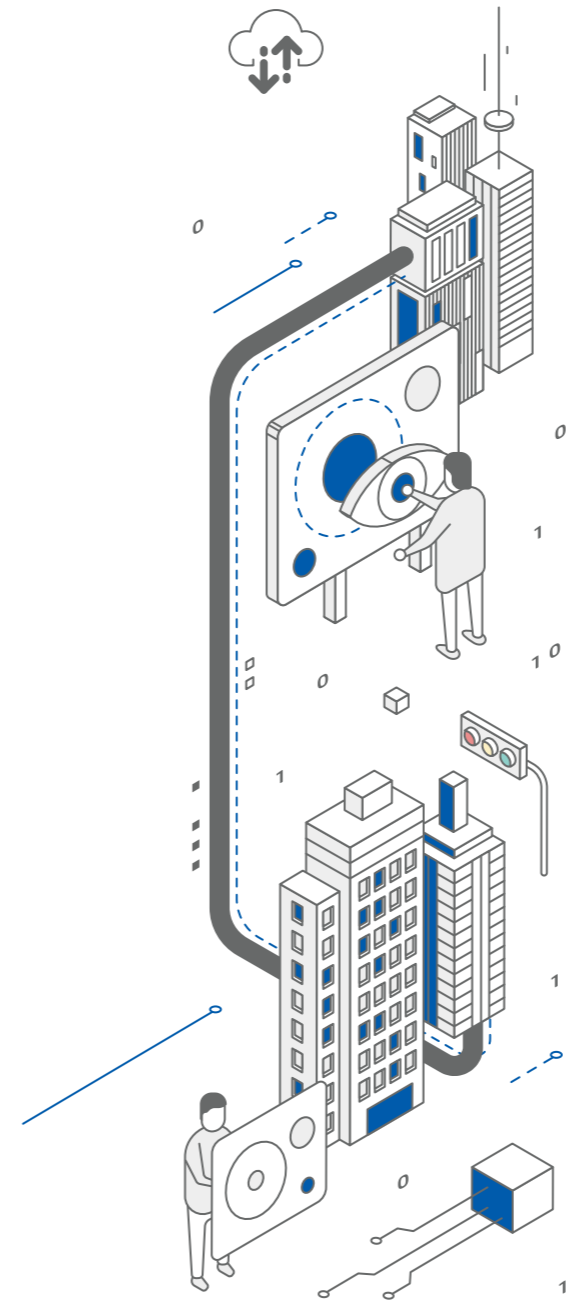
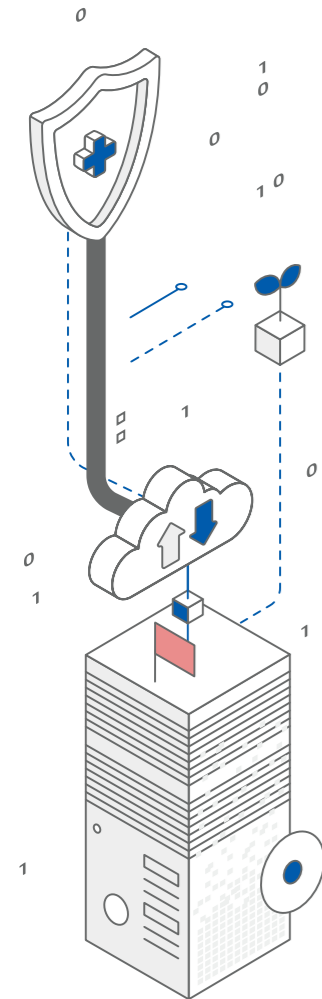

政府



期望与诉求

- 遵循国家政策法规
- 国有资产保值增值
- 促进经济发展
- 服务国家战略
- 创造就业
- 贡献税收

回应渠道与方式

- 遵守法律法规
- 执行国家政策
- 依法诚信经营
- 响应国家战略
- 公开人才招聘
- 依法足额纳税

投资者



期望与诉求

- 良好市值水平
- 避免经济风险
- 保持信息沟通

回应渠道与方式

- 股东大会
- 提高盈利能力
- 定期报告与公告
- 投资者关系管理

客户



期望与诉求

- 产品质量保障
- 提升客户体验
- 信息安全与隐私保护
- 研发与创新

回应渠道与方式

- 落实质量管理
- 完善服务体系
- 客户满意度调查
- 客户开放沟通
- 保护数据安全
- 强化科技创新

合作伙伴



期望与诉求

- 推动行业发展
- 供应链管理
- 依法合规履约
- 信息公开透明
- 交流与合作

回应渠道与方式

- 公平、公正、公开采购
- 打造责任供应链
- 开展行业交流与专项培训
- 加强政企学研战略合作

同事



期望与诉求

- 提高福利待遇
- 支持职业发展
- 实现个人价值
- 工作生活平衡

回应渠道与方式

- 保障同事权益
- 加强同事培养
- 畅通职业发展
- 丰富同事生活

环境



期望与诉求

- 落实“双碳”目标
- 关注气候变化
- 支持低碳经济
- 倡导节能减排
- 构建节约型社会

回应渠道与方式

- 赋能企业低碳发展
- 助力能源低碳转型
- 践行低碳理念
- 落实废弃物管理
- 能源与资源节约

社区



期望与诉求

- 推动社区发展
- 支持社会公益

回应渠道与方式

- 参与社区活动
- 助力数字社会建设
- 投身公益事业
- 扶助弱势群体
- 开展志愿者活动

媒体



期望与诉求

- 热点回应
- 信息披露

回应渠道与方式

- 定期、不定期新闻报道
- 官网、微博、微信媒体平台
- 举办发布会、推介会
- 参与展会、论坛

创新数字赋能 驱动管理变革

随着数字经济蓬勃发展，越来越多企业加快数字化转型步伐，驱动管理决策在线化、协同化、智能化。远光软件服务大型集团企业管理咨询与数字化服务逾三十年，持续深耕细作，不断探索实践，以推动数字化转型为核心，聚焦“科技创新+数字赋能”，通过构建数字化服务生态，为企业提供全方位的解决方案和服务，以先进的技术和服务能力助力企业数字化转型，为行业带来更多创新和变革。

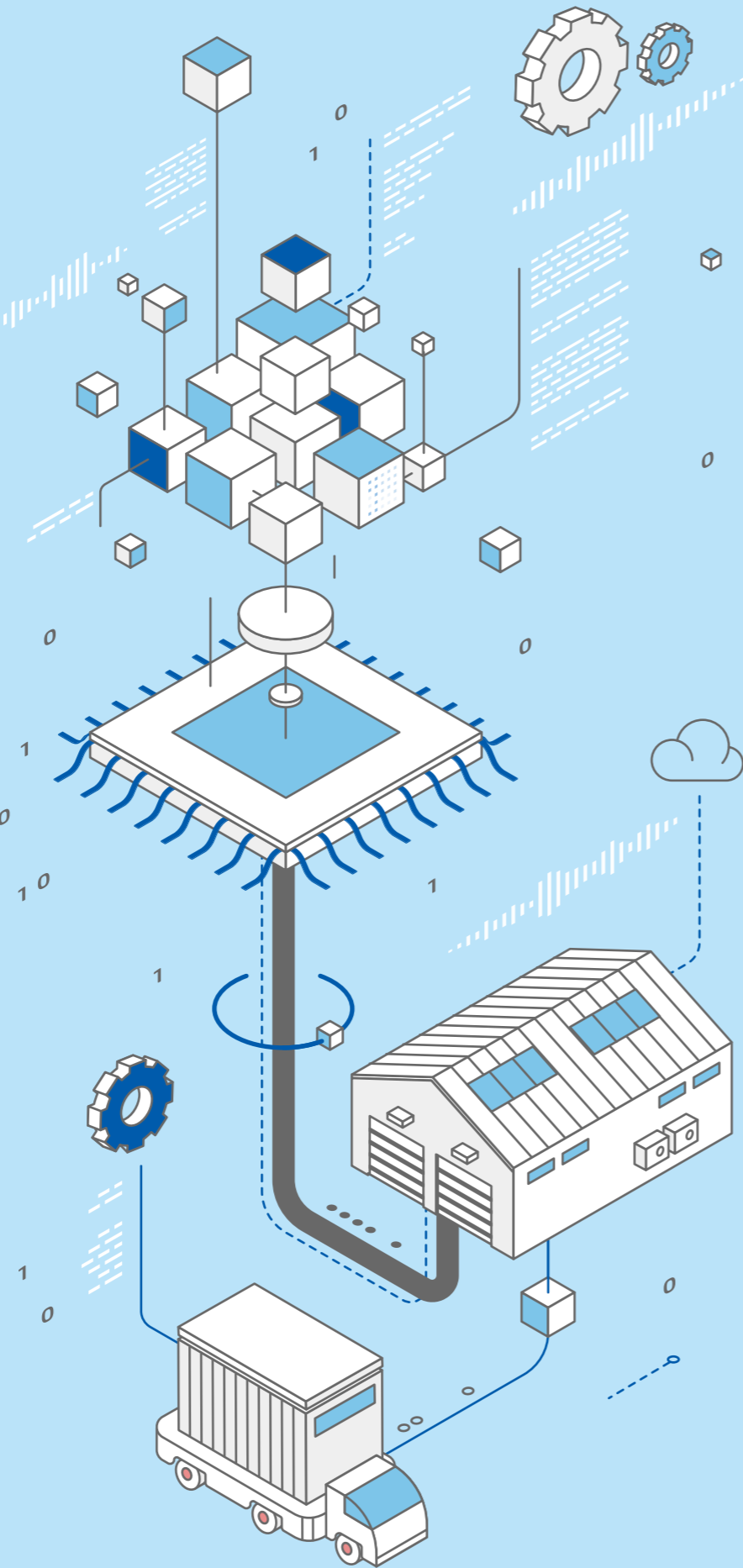

让智慧协同促管理创新

远光软件瞄准行业前沿，致力于通过智慧协同技术，助力企业实现管理创新，提升运营效率。通过不断突破技术壁垒，整合内外部资源，为企业打造高效、智能的协同管理平台，通过深度融合云计算、大数据、人工智能等先进技术，为众多客户提供量身定制的协同解决方案，有效促进了企业内部的沟通协作，提升了管理效能。

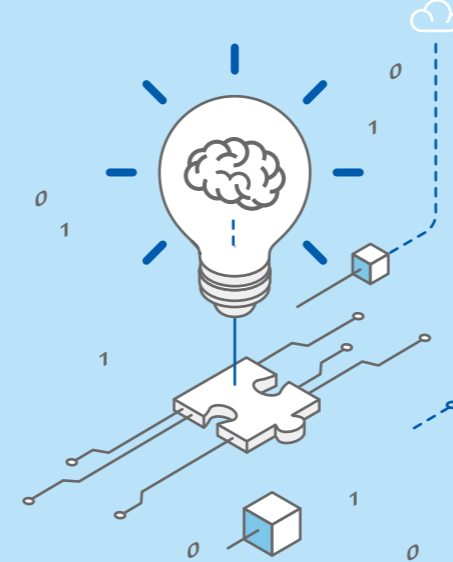

案例

远光九天助力企业数字化协同创新

远光软件自主研发九天智能一体化云平台（远光九天平台），基于全栈自主创新技术路线，采用云原生架构，以AI为核心驱动力，通过“天狮”“天鸿”“天鹿”“天骏”“天骆”“天鹤”“天骊”“天蜂”九个产品贯穿软件研发全生命周期管理，将先进的软件工程理论融入其中。通过人与人协同、人与工具协同、工具与工具协同，将企业及上下游各角色协同起来，共同激发创造力。通过技术、业务、应用的创新，实现商业模式的创新，依靠产业生态力量，成功实现企业数字化转型。

云上协同

- **人员协同。**包括需求人员、设计人员、开发人员、测试人员等所有研发角色，都能在统一平台完成各自任务。
- **过程协同。**从需求设计、架构设计、详细设计、功能开发到测试上架等研发过程全阶段都能在一个平台协同完成。
- **动静协同。**将标准化产品开发和个性化应用能力协同起来，满足企业业务不断发展变化的需要。
- **管理协同。**一站式的架构资产统一管理，包括模型的全生命周期管理、设计资产多版本管理、国际化管理等都可以在远光九天云平台进行云端线上统一管控。

协同创新

- 可协同所有应用相关方进行协同创新，包括需求、设计、开发、部署、发布、运维的整个研发环节可实现协同一体化、全过程在线可视化。
- 平台智能低代码能力以领域模型为驱动，使开发人员能快速开发复杂应用，极大降低技术门槛，缩短研发周期，提升研发效率，支撑企业业务的快速创新。

案例

新一代企业数字核心系统应用

为满足国网数科控股公司高质量发展对IT资源共享、产品研发迭代、系统信息安全等方面的需求，远光软件公司全面梳理国网数科控股公司业务痛点与难点，依托自主研发的基于云原生、微服务架构的新一代企业数字核心系统DAP，应用主数据管理、项目管理、物资管理、资产管理、财务管理、档案管理等核心模块，将企业的核心业务系统从传统的单体应用架构重构为云原生应用架构，并打通政企、银企、税企、企企融合通道，实现对原有ERP系统的替换，全面增强企业资源调控、协同运营和风险防控能力，大幅提升系统敏捷响应、研发迭代效率，提高精益化管理和自动化、智能化运营水平，降本增效成效显著。



远光软件“新一代企业数字核心系统应用”入编《电力行业工业互联网融合创新应用优秀案例集锦》

让元宇宙赋能产业革新

远光软件积极布局元宇宙领域，在顶层设计、行业发展脉络与规律、应用领域现状及趋势等方面进行积极探索与实践，打造出“元宇宙+产业”的多领域应用解决方案，助力企业深度融合应用先进技术成果，为数字社会的发展提供基础设施空间和能力支持。2023年10月，远光软件凭借强大的技术研发实力与落地应用能力，入选国家工业信息安全发展研究中心元宇宙创新发展伙伴计划首批成员单位。

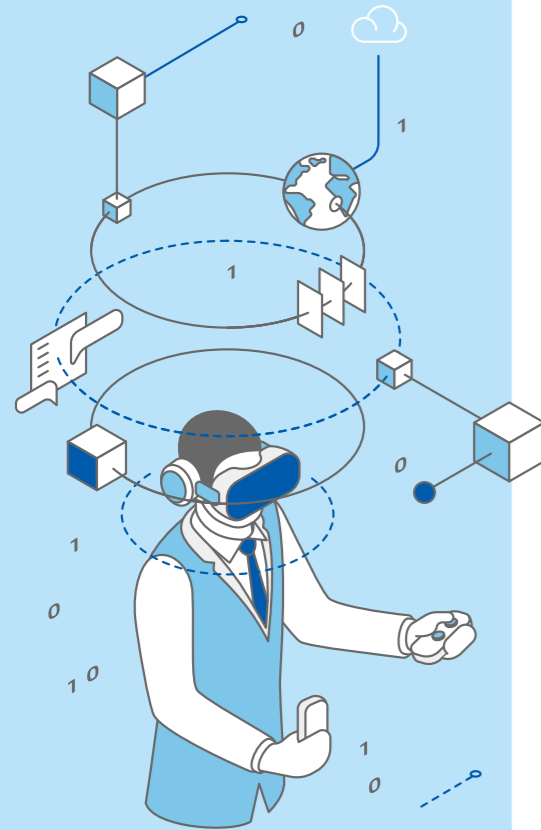

案例

远光元宇宙数智化解决方案

远光元宇宙数智化解决方案是基于底层算法，融合区块链、AI、云计算及XR等技术，打造数字创意赋能企业的多场景应用，为企业定制不同功能的元宇宙空间提供个性、精细、智能的一体化解决方案。远光元宇宙突破物理空间的局限性，充分利用无限延伸的虚拟空间为物理世界赋能，通过交互技术、物联网技术实现用户与虚拟世界的结合，为数字社会发展提供基础设施空间和能力支持。截至目前，远光软件元宇宙产品已在多个企业落地应用，涵盖电力、农业、教培等多个行业领域。

创新商业模式

将现实世界中的商业模式复制到数字世界中，为企业提供新的商业模式，减少人力投入，降低企业运营成本，助力企业的数字化转型，帮助企业创造价值。

支持同步在线

多角色同步在线，异地同台实时交流互动，以虚拟形象进行沟通，并能够对同一画面标记重点与实时共享，千里之外也如同身边。

虚实完美融合

集成业内领先3D建模与虚拟现实技术，呈现虚与实的完美融合，有效地打破时间、空间和线下场景风格的限制，为大众提供多维度的沉浸式体验。

享受VR互动

打破传统单一的对话场景，由数字人讲解员对内容进行讲解，同时可调用虚拟客服，与客服进行交流、提问，解决客户垂直场景的应答需求，让用户享受更省心、更便捷、更高效的交互体验。

“远光元宇宙数智化解决方案”入编
《电力行业工业互联网融合创新应用优秀案例汇编》

让数据成为企业生产力

数字技术已成为新一轮科技革命的主导技术，推动着生产力的跃迁，并逐步成为经济发展的核心引擎。随着企业对数字化转型的重视，提高数据分析效率、发掘数据价值、提升数字化经营能力并加速数据智慧应用的需求更加迫切。远光软件致力于企业价值信息的深度整合与挖掘，已形成企业数字技术平台EDT、企业数字化创新分析平台Realinsight、智能物联平台AIoT三大平台产品和集团经营分析、数据资产管理、模型即服务、数字创新应用四大类解决方案，助力企业释放数据价值，增强数据洞察，更好支撑企业智慧决策，加速企业数字化创新应用。

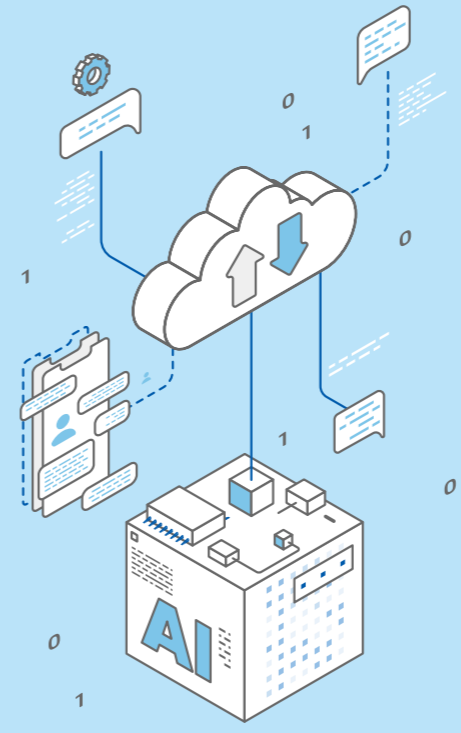

案例

集团企业经营分析项目

远光软件通过集团企业经营分析项目建设，从汇聚信息、构建体系、搭建应用、数据共享四个方面着手帮助企业海量数据无法有效利用、查询慢、处理复杂性高、共享难、价值挖掘难等问题。有效提高集团企业数据分析效率，通过发掘数据价值提升数字化经营能力。

集团企业经营分析项目依托远光软件企业智能分析平台(Realinsight)，底层基于大数据技术构建多维分析引擎，支持实时分析、多维立方体分析、实时(明细)+立方体分析多种策略，涵盖数据接入、存储、计算和应用的完整链路。同时，支持“集中部署、多级使用”的模式，为集团企业各级单位提供敏捷且开放的数据分析和共享服务，以实现集团企业运营数字化和管理精细化。

汇聚信息

汇聚各单位财务信息，实现集团财务数据统一归集和信息完整性。

构建体系

构建集团的分析指标体系和数据资产体系，推进集团内部分析的统一和规范化。

搭建应用

构建可交互的决策辅助分析应用，提供直观的数据可视化和分析工具，帮助管理层更好地理解和分析财务数据。

数据共享

通过集团企业分级分权多级管理和准确、高效的数据共享应用，促进不同部门之间的协作和信息流通，提高工作效率和决策质量。

“集团企业经营分析”入编
《电力行业工业互联网融合创新应用优秀案例汇编》

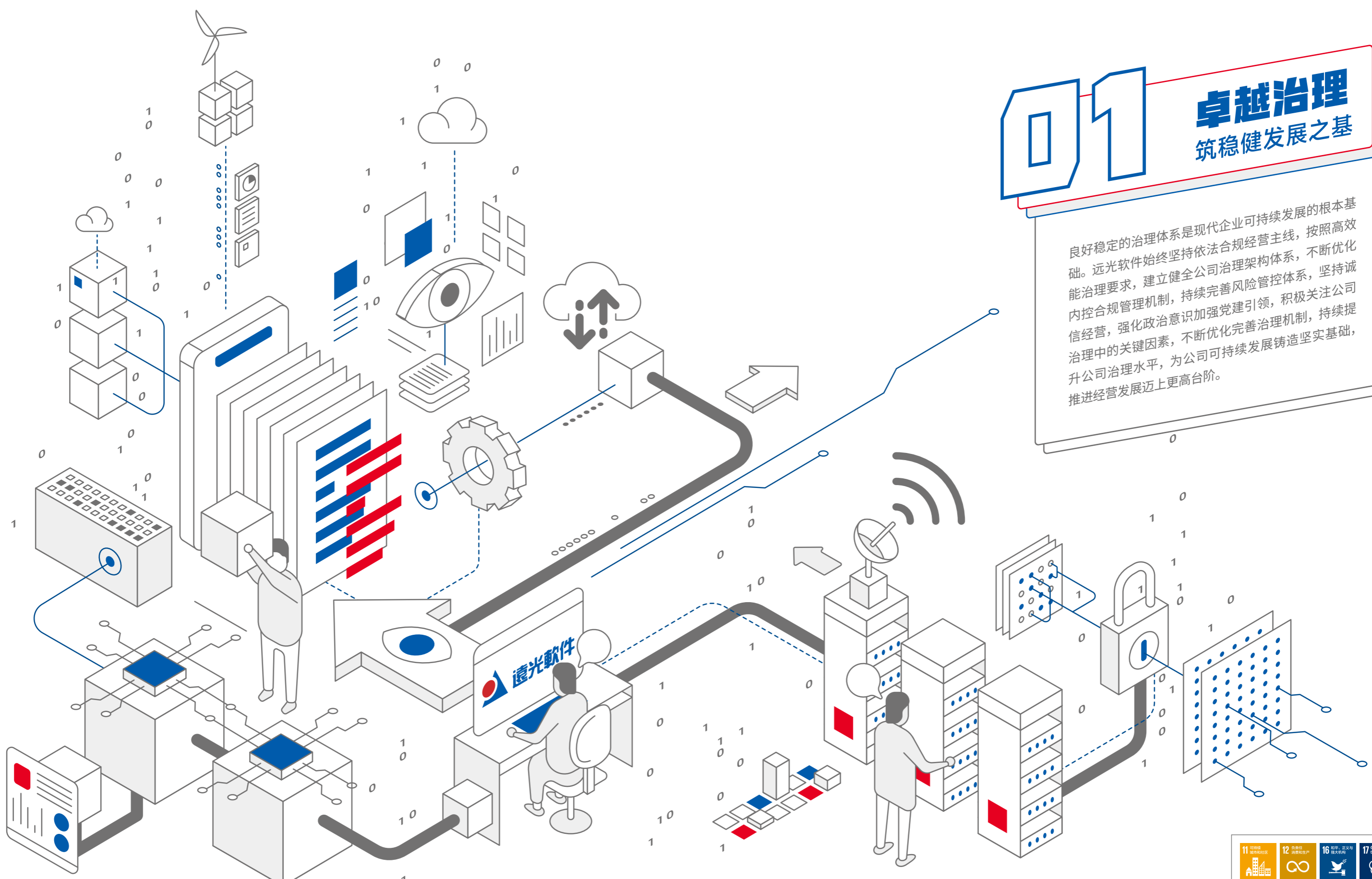

01

卓越治理 筑稳健发展之基

良好稳定的治理体系是现代企业可持续发展的根本基础。远光软件始终坚持依法合规经营主线，按照高效能治理要求，建立健全公司治理架构体系，不断优化内控合规管理机制，持续完善风险管控体系，坚持诚信经营，强化政治意识加强党建引领，积极关注公司治理中的关键因素，不断优化完善治理机制，持续提升公司治理水平，为公司可持续发展铸造坚实基础，推进经营发展迈上更高台阶。



联合国可持续发展目标 (SDGs)

党建引领 融合发展

坚持以习近平新时代中国特色社会主义思想为指导，始终将党的政治建设放在首位，深入学习宣传贯彻党的二十大精神，扎实开展学习贯彻习近平新时代中国特色社会主义思想主题教育，深刻领悟“两个确立”的决定性意义，更加自觉增强“四个意识”、坚定“四个自信”、做到“两个维护”，为企业高质量发展提供坚强政治保证。坚持围绕中心，服务大局，持续推进党建工作与生产经营深度融合，切实将企业发展融入服务“科技强国”“数字中国”建设等国家战略，以高质量党建引领保障公司高质量发展。

以主题教育为契机，提升党建工作质效

我们坚持把党的领导融入公司治理各个环节，在完善公司治理中加强党的建设，扎实开展主题教育，推动党建工作与生产经营同频共振、相融并进，切实将党建优势转化为企业的竞争优势、创新优势、发展优势。



党委班子赴革命圣地延安开展党性教育活动



庆祝中国共产党成立 102 周年
— “红心永向党 诗歌颂党恩” 诗歌朗诵活动



北京理工大学珠海学院计算机学院
中共党员与共青团员赴公司开展交流活动



赴孙中山革命烈士陵园开展志愿清扫活动

- 以党的二十大精神学习宣传贯彻为主线，持续强化党委自身建设，严格落实“第一议题”、党委理论学习中心组学习等制度规则，强化党性修养，督促基层支部扎实开展教育培训，切实用党的创新理论武装头脑、指导实践、推动工作
- 不断优化完善“123X”决策体系，严格落实“前置研究”“三重一大”决策制度规范。2023 年，组织召开党委会议 20 余次，研究决策议题 40 余项，发布党委文件 20 余份，充分发挥党委“把方向、管大局、保落实”领导作用
- 坚持围绕中心，服务大局，推动将企业发展融入服务“科技强国”“数字中国”建设等国家战略，紧抓信创、央企控股上市公司高质量发展、粤港澳大湾区建设等重大机遇，以科技自立自强为引领，以加快建设自主可控的企业数字核心系统为主线，贯彻落实党和国家决策部署与上级党组织各项工作要求

- 组织开展“红心向党，奋勇向前”主题系列活动，以学习宣传贯彻党的二十大精神为主线，在中国共产党成立 102 周年之际，组织开展“红心永向党，诗歌颂党恩”主题诗歌朗诵、“红心永向党，以赛聚动能”主题知识竞赛等 10 项专题活动，砥砺初心使命，强化责任担当
- 持续开展“三亮三比”活动，不断拓展“党员责任区”与“党员示范岗”覆盖范围，强化思想引领与政策传导，深化党员与身边群众的密切联系，努力营造比学赶帮超的浓厚氛围

- 扎实开展学习贯彻习近平新时代中国特色社会主义思想主题教育，紧扣“学思想、强党性、重实践、建新功”总要求，以企业高质量发展实绩检验主题教育成效
- 强化理论武装，组织开展专题读书班 6 期，围绕“奋进新征程，展现新作为，为建设国家电网战略性新兴产业贡献远光力量”主题，党委班子成员、支部书记讲授主题教育专题党课 10 余次，组织赴延安、中山革命烈士陵园等红色教育点开展党性教育近 10 次，不断强化理论武装与党性锤炼
- 开展专题调研，坚持问题导向，以“上市公司高质量发展”为主线，通过走访座谈、问卷调研、“同事面对面”活动等形式，广泛征集整理企业高质量发展相关意见建议 100 余条，形成专题调研报告专项推进落实
- 实施专项行动，开展“破难题，促发展”专项行动，针对企业经营管理重点任务，实行编号管理，统一“清零督办”，累计“清零督办”重点任务 200 余项，严格落实限期销号处理，有力保障各项工作部署落到实处、形成实效

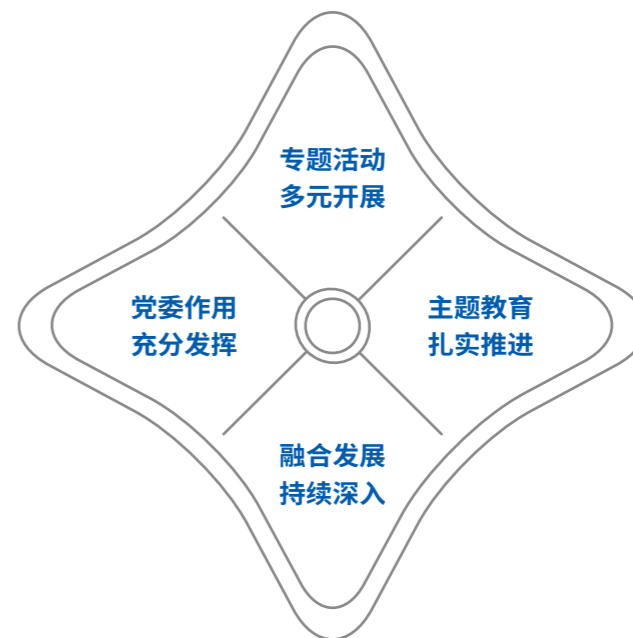

- 深入推进“党徽闪耀”工程，组建“大数据‘党徽闪耀’突击队”“全球司库管理引领‘党徽闪耀’先锋队”“设计及业务中台支撑‘党徽闪耀’服务队”等团队近 20 余支，充分发挥广大党员的先锋模范作用，全力保障重大项目落地见效，促进党建业务深度融合
- 广泛开展党建联建共建，基层党支部积极与国网天津信通公司等客户单位及招商银行、华润银行等合作伙伴党组织开展党建联建共建活动，激发基层党建活力，促进协作协同，切实提升党建业务融入融合质效

2023 年

公司党委下设党支部

8 个

截至 2023 年底

公司党员

324 名

2023 年

获评广东省互联网企业
“三强三好”党建工作示范点

获评珠海市工商联
“高质量党建·高质量发展”先进单位

电子凭证“党徽闪耀”突击队获评
珠海市互联网行业党委“党员先锋岗”

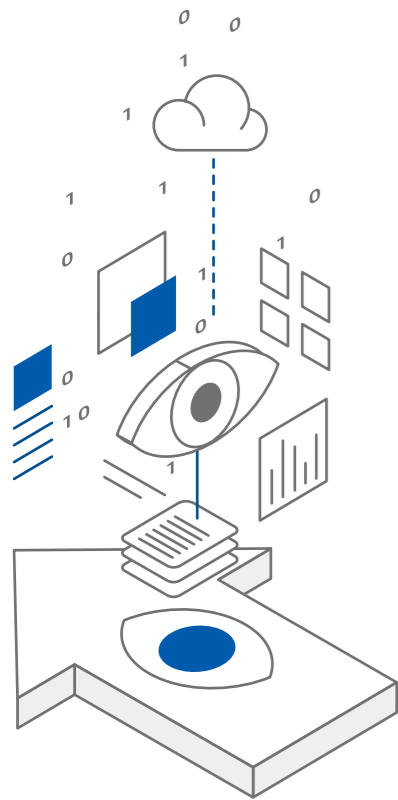

以教育监督为抓手，护航公司高质量发展

我们始终坚持以全面从严治党，严格落实“一岗双责”，深入推进党风廉政建设与反腐败斗争，通过持续深化廉政教育、全面加强廉政监督、不断巩固作风建设，营造风清气正的干事创业氛围。

- 深入学习领会二十届中央纪委历次全会精神与上级党委党风廉政建设与反腐败工作会议精神，严格落实中央八项规定精神，旗帜鲜明反对“四风”
- 定期开展党风廉政教育月主题系列活动，组织各基层支部赴唐家廉洁文化园、北山廉政文化公园等地开展廉洁教育，组织观看廉政警示教育片，常态化开展节前廉洁提醒与典型案例通报，促进广大党员职工不断筑牢拒腐防变思想防线

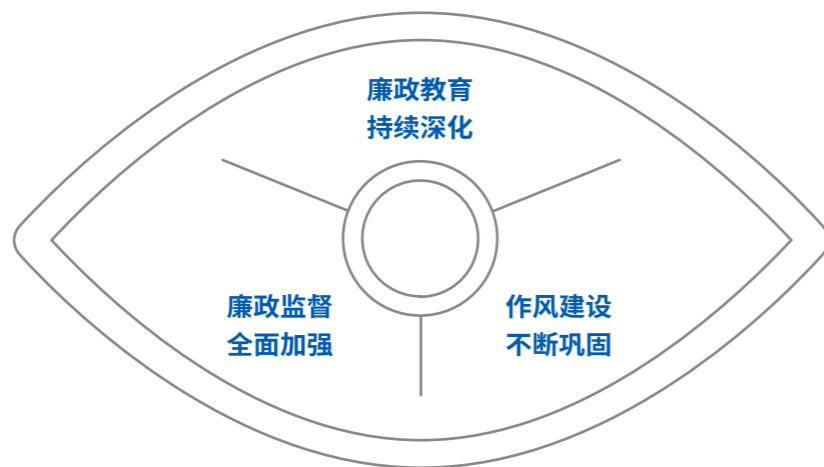

- 持续加强监事会、纪检、法务、审计等机构部门协同联动，初步构建形成“大监督”体系，强化监督执纪作用
- 定期开展廉洁风险排查与廉政谈话，织牢织密廉洁风险防护网，设置监督举报信箱，畅通监督渠道，保障监督成效

- 以企业文化为抓手，以制度化管控为手段，着力破除形式主义、官僚主义，为公司高质量发展持续营造风清气正、平等健康的干事创业氛围
- 坚持求真务实，积极倡导开短会、开“站会”，高效解决实际问题，持续弘扬奋斗实干优良作风

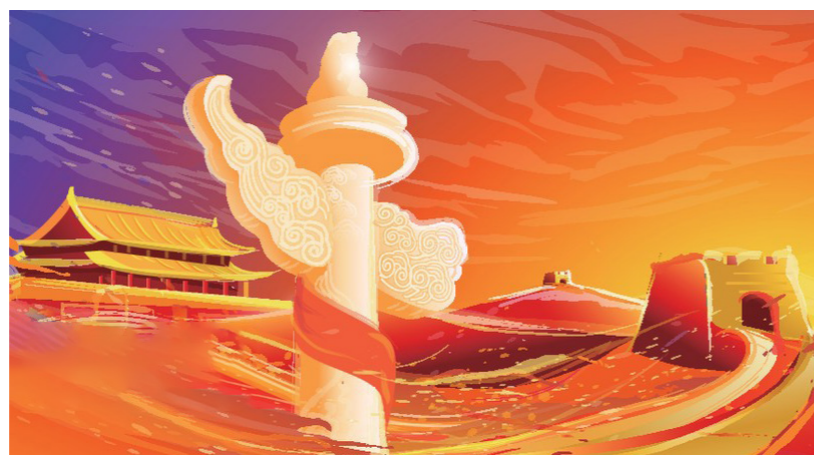

以统战团青聚合合力，积蓄企业发展动能

我们持续加强党的统战群团工作，以“陈利浩建言献策工作室”为发力点，积极建言献策，不断强化统战特色，以激发广大青年职工立足岗位、建功立业为目标，不断强化团青“后备军”教育培养，广泛凝聚统战群团合力，积蓄发展动能。

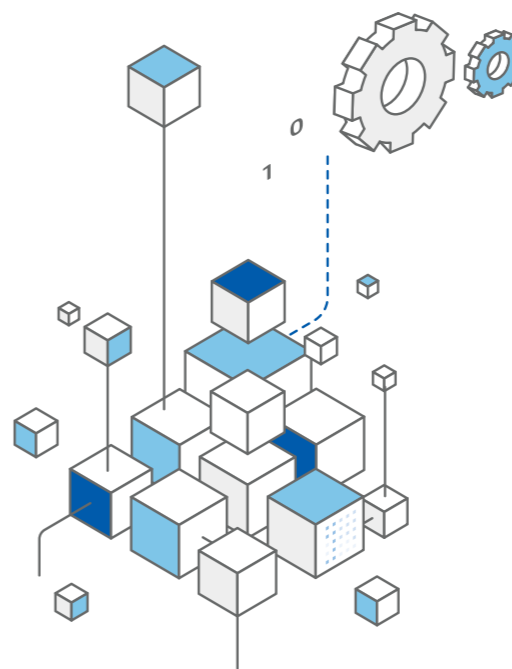

- “陈利浩建言献策工作室”成果丰硕，去年九月，陈利浩《通过“生产资料的个人所有、共同占有和社会所用”的机构探索公有制实现形式》的建议获得全国政协主要领导“值得深入研究”的批示，正在由多个机构研讨、落实；他的多项建议被人民日报内参刊载；《关于高度重视、充分核算研发投入有关指标的建议》获得国家电网位主要领导肯定；为经济社会发展、国家电网的有关工作贡献了“远光智慧”

- 不断强化团青“后备军”教育培养，通过加强理论学习、组织交流研讨、开展实践体验，激发广大团员青年立足岗位，建功立业
- 组织开展“传承五四薪火，绽放青春光芒”等主题团日活动，通过苏兆征故居红色基地参观学习、红色诗词竞猜等内容，厚植广大团员青年爱国情怀，增强担当意识，激发干事创业热情
- 获评共青团珠海市委“五四红旗团总支”

持续提升 公司价值

远光软件严格遵守相关法律法规和监管规定，不断完善公司治理机制，优化人员结构，推动董事会构成多元化，持续推进综合治理，深化风险管理，积极开展投资者关系管理，始终保持公司管理规范运作，坚持以稳健经营实现价值创造。

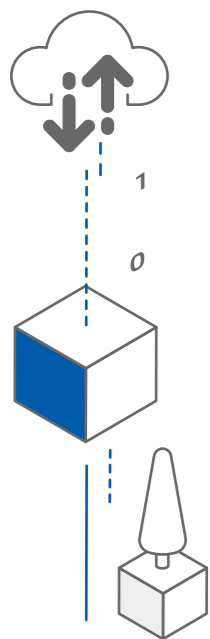

规范公司治理

我们严格按照《公司法》《证券法》《上市公司治理准则》及《深圳证券交易所股票上市规则》等法律、法规和监管规定要求，不断完善公司治理机制，优化人员结构，建立规范的现代化公司治理结构和科学的议事规则，确立了股东大会、董事会、监事会及经营管理层的分层治理结构，建立和健全了公司内部控制制度，各治理主体独立运作、协调运转，以专业化、规范化和透明化的治理机制为公司可持续发展提供组织支持。

股东与股东大会

股东大会是公司的最高权力机构，股东大会严格按照《上市公司股东大会规则》和公司制定的《股东大会议事规则》的要求，召集、召开、表决等程序合法、合规，平等对待所有股东，特别是保证中小股东对公司重大事项的知情权和平等参与权，充分而不受干涉地行使股东权力。2023年，召开股东大会、临时股东大会5次。

公司与控股股东

公司与控股股东在业务、人员、资产、机构、财务等方面完全分开，具有独立完整的业务及自主经营能力。公司董事会、监事会和内部机构独立运作。公司控股股东能严格规范自己的行为，依法行使股东权利，没有超越公司股东大会直接或间接干预公司的决策和经营活动的行为，不存在控股股东占用公司资金的现象。公司也不存在为控股股东提供担保的情形。

董事及董事会

公司董事会由11名董事组成(包括4名独立董事，占比约36.36%)。公司董事按时出席股东大会和董事会，积极参加业务培训、相关法律法规培训，认真履行职责。2023年，召开董事会会议13次，审议议案53项，董事参会比例100%。

监事及监事会

公司监事会由5名监事组成(含2名女性)，其中职工代表监事2名(含1名女性)。公司监事会根据《公司法》《公司章程》及《监事会议事规则》等有关规定，本着对全体股东认真负责的精神，忠实履行监督职责，确保本公司遵守并符合中国法律法规、上市规则、本公司章程及其他有关规定，促进公司的规范运作，努力维护公司及股东的合法权益。2023年，召开监事会会议9次、审议议案15项，监事参会比例100%。

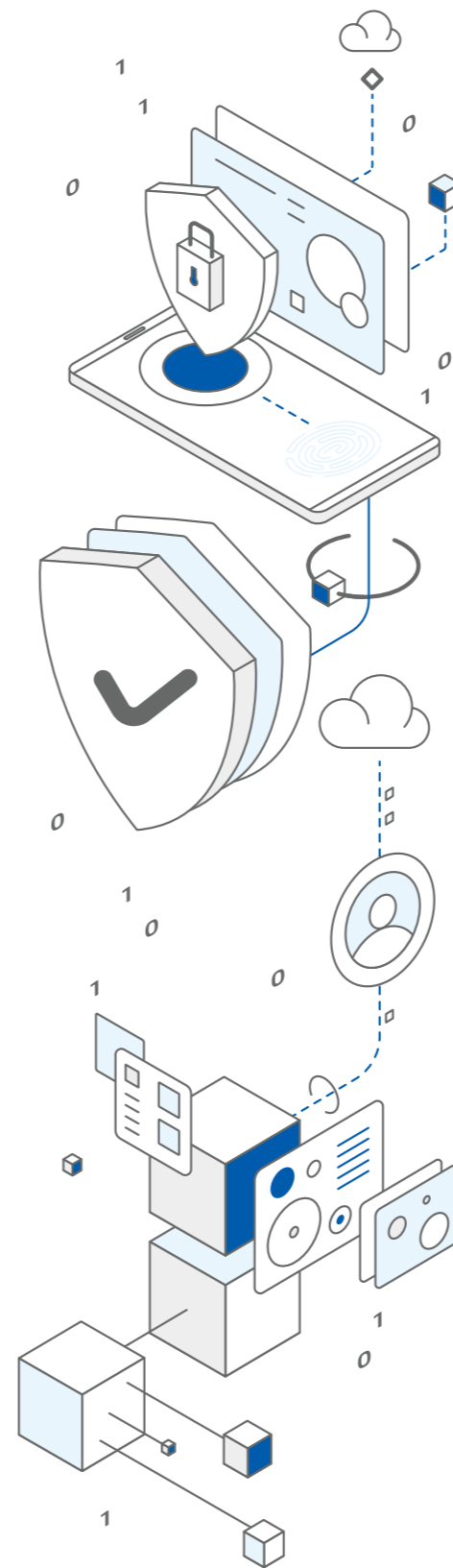

强化风险防控

我们根据《公司法》《上市公司治理准则》《深圳证券交易所上市公司自律监管指引第1号——主板上市公司规范运作(2023年修订)》《企业内部控制基本规范》及相关配套指引的规定，不断强化内部控制管理，稳步推进全面风险管理体系建设，开展风险防控管理工作，持续增强风险抵御能力，为公司健康、良善、全面、优质的可持续发展保驾护航。

● 公司按照上市公司监管机构及有关部门的要求，不断强化全面风险及内部控制管理，优化并完善了公司内控管理手册、内控矩阵等风控管理制度，开展了公司年度内部控制评价及内部控制审计工作，稳步推进全面风险管理体系建设。



● 公司按照上市公司监管机构及有关部门的要求，结合公司实际情况，开展了年度内部控制自我评价、年度重大风险评估、重点领域存在问题自查自纠、公司管理制度执行情况专项检查等风控管理工作，梳理排查内控缺陷和风险隐患，并针对性制定整改方案和应对措施，弥补管理短板和薄弱环节，强化公司内控体系的刚性约束，保障公司业务高质量稳健运营。

投资者权益保障

我们高度重视投资者权益保护，关注投资者长期、持续的收益和回报，通过稳健经营和科学管理，不断提升盈利能力，制定有《远光软件股东回报规划》，对利润分配做出制度性安排，以保证利润分配政策的连续性和稳定性，让广大投资者充分享受公司的发展成果和持续回报。我们注重投资者关系管理，积极履行保护投资者权益的职责，强化信息披露与传导，为投资者提供畅通的沟通交流渠道，持续向资本市场传递公司发展亮点和投资价值，推动公司更加公开透明、可持续发展，为股东创造更大价值。2023年，公司喜获同花顺上市公司“投关菁英奖”。

2023年

召开股东大会、临时股东大会
5次

股东大会审议议案
20项

优化信息披露

我们严格遵守《深圳证券交易所上市公司自律监管指引第11号——信息披露工作评价(2023年修订)》及公司信息披露相关制度规定，切实履行信息披露义务，持续提高信息披露质量，通过持续提升合规意识、强化审核审批等关键环节，优化操作流程，确保所披露信息真实、准确、完整、及时。经过多年探索，已形成合规、务实、透明、高效的信息披露机制。

2023年

发布定期报告
4份

发布临时报告
112份

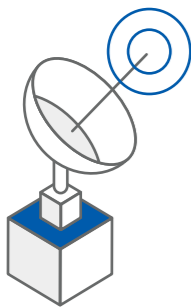

畅通交流互动

我们高度重视投资者关系管理工作，聚焦市场动态，关注市场热点，通过业绩说明会、券商策略会、投资者现场调研、投资者交流会、投资者热线电话及互动易平台等多种渠道和方式，及时、公平、准确、完整地向投资者传递信息，让广大投资者更加了解公司经营现状和发展前景。公司官网设置“投资者关系”专栏，下设“定期报告、临时公告、活动记录表、股东回报、公司治理、普法互动、公平在线”七项子目录，并对相关内容及时维护更新，积极与各类投资者、分析师保持良好沟通。

2023年

举办机构投资者交流会

7次

开展业绩说明会

2次

问题回复率

100%

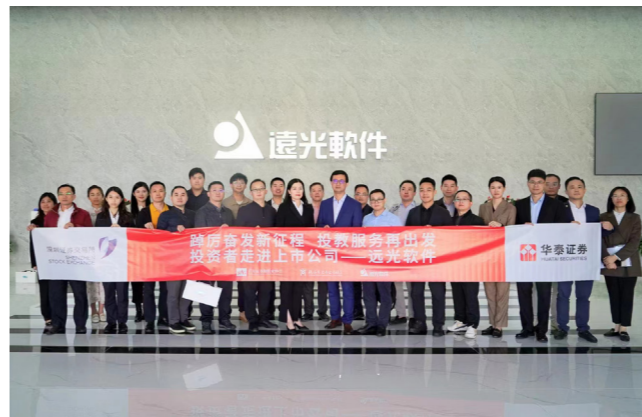

联合珠海上市公司协会、华泰证券共同举办“投资者走进上市公司——远光软件”专题活动



同花顺对话远光软件，董事长陈利浩向广大投资者解读和介绍公司经营情况

依法合规 稳健运作

远光软件坚持依法合规运营，严格落实各项监管政策和要求，完善法治制度基础和健全合规体系，将合规理念与制度建设融入日常运营，不断深化治理完善、经营合规、管理规范、守法诚信的企业建设，持续提升依法治企能力，促进公司健康可持续发展。

依法治企

我们严格遵循相关法律法规，高度重视法治建设，全面深化依法经营管理水平，不断完善依法治企的基础，探索构建法律、合规、风险管理协同运作机制，提高管理效能，全面提升依法治企水平，推动公司依法合规经营。

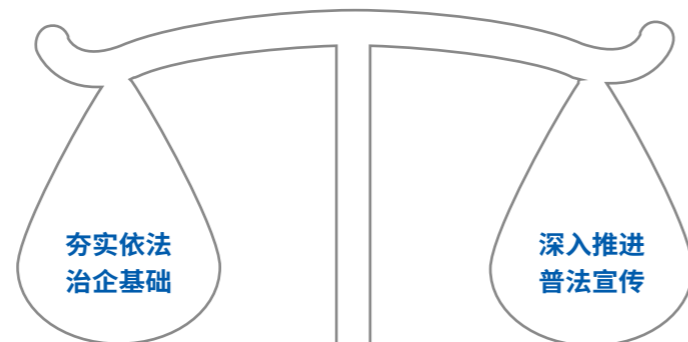

夯实依法治企基础

深入推进普法宣传

● 牢牢把握全方位普法理念，通过开展不同主题的培训活动，提升全体同事对法律法规的理解度、法治精神的认同度、法治实践的参与度，夯实基层法治力量。

● 持续性贯彻依法治企理念，通过“日常普法+专项学法”相结合的方式开展多维度普法宣传活动，营造良好的法治文化氛围。2023年，举办“宪法宣传周”活动，通过公司内部网站“远光E家”、办公场所电子大屏等推送宪法知识及普法视频等，引导同事深入了解宪法的意义和作用。

2023年

普法宣传及法律培训

5次

参与普法宣传及法律培训累计达

9100余人次

同事接受法律培训总时长超

21200小时

组织“合同法律风险防范”专题培训

2023年9月27日，远光软件证券及法律事务部面向公司分支机构、行业事业部商务支持人员、营销中心商务管理专责等公司在企业经营管理过程中与合同风险密切相关的人员开展“合同法律风险防范”专题培训。培训通过线上和线下两种方式开展，主要着眼于合同签订过程中涉及的法律法规知识讲解、技术合同审核及风险防范，培训结束后亦在公司“微学习”程序上同步上传培训课件，在保证线下交流有效性的同时，扩大培训范围，提升相关业务同事风险防范意识，为依法治企保驾护航。

合规运营

我们持续强化企业依法合规经营能力，针对公司各类业务建立健全各项合规管理体系，优化规章制度管理机制，促进企业内部管理的系统化、流程化、智能化，全面提高内控合规管理质量，为公司合规管理工作提供合规专业赋能及合规工具支撑，将依法合规落到实处。

2023年，公司审计部依据《公司内部审计工作手册》以及公司各项规章制度开展相关审计项目，检查各业务合规运营情况，共计完成9个经理人经济责任审计、3个采购管理专项审计以及4个整改项目的验收工作，29个整改建议均实现整改落地，整改率100%。

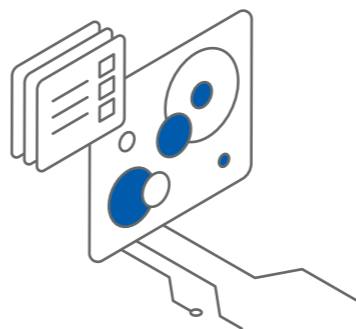

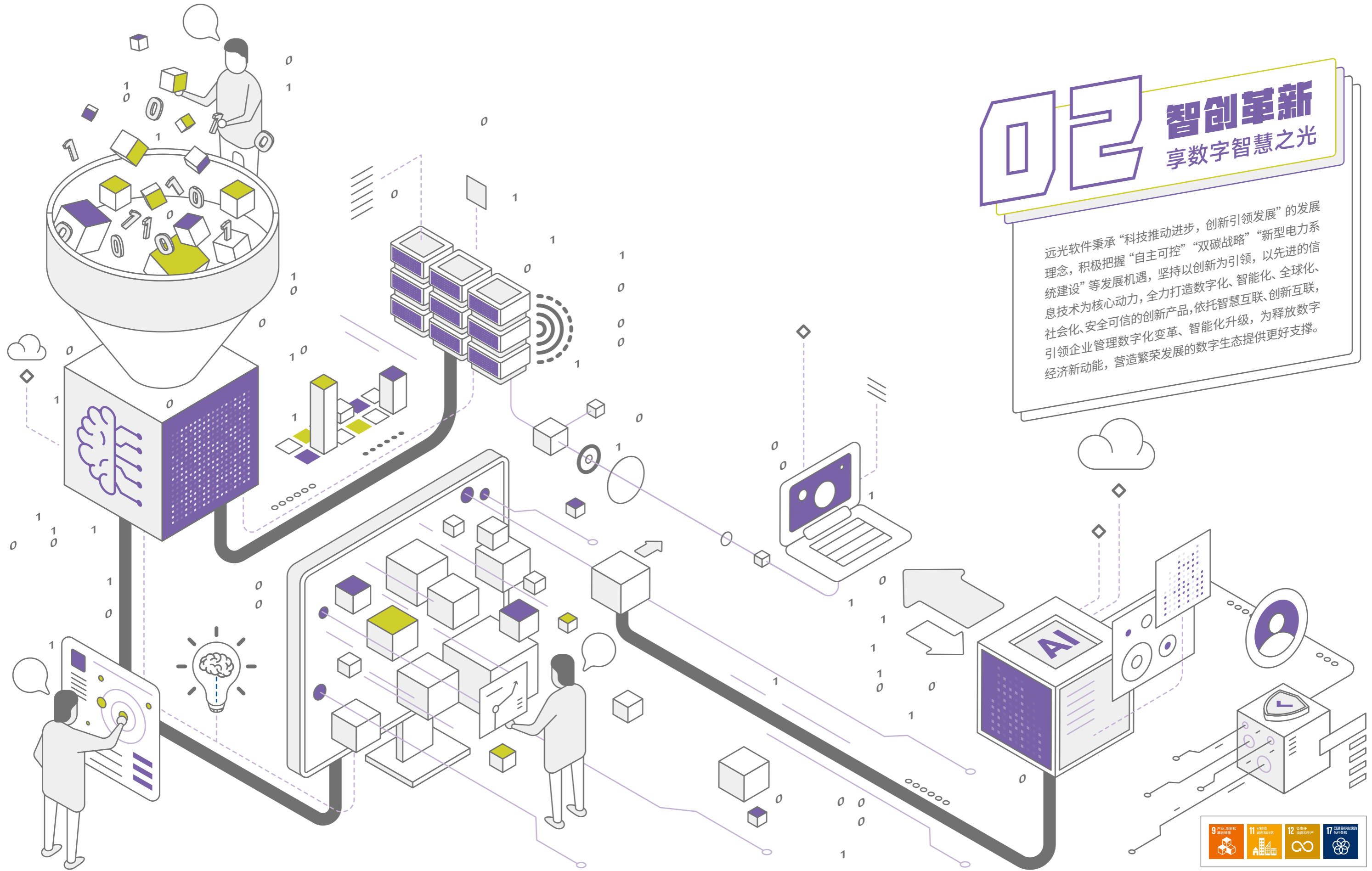

02 智创革新

享数字智慧之光

远光软件秉承“科技推动进步，创新引领发展”的发展理念，积极把握“自主可控”“双碳战略”“新型电力系统建设”等发展机遇，坚持以创新为引领，以先进的信息技术为核心动力，全力打造数字化、智能化、全球化、社会化、安全可信的创新产品，依托智慧互联、创新互联，引领企业管理数字化变革、智能化升级，为释放数字经济新动能，营造繁荣发展的数字生态提供更好支撑。



联合国可持续发展目标 (SDGs)

创新引领 科技赋能

信息技术应用创新是建设数字中国的基石，关系着我国科技自立自强。作为软件行业信创品牌，远光软件依托多年服务大型集团信息化、数字化管理的经验，以关键核心技术突破引领自主创新产品深度应用，加强科技创新和产品支撑，为企业提供更优质的数字化、智能化软件产品和解决方案，为推动企业升级、能源革命、经济增长和社会进步持续注入强大动力。

推动研发创新

我们始终坚持以自主研发、自主创新，逐年加大对云计算、大数据、人工智能、区块链、物联网等领域的技术储备。已形成跨地域、多元化研发组织体系，建有远光研究院，珠海、北京、武汉、广州四大研发中心，一个博士后工作站，聚焦区块链、人工智能、高性能计算等领域的前沿技术，为公司重点技术、业务领域的跟踪、研究和孵化进行技术支撑。自 2014 年连续十年研发投入占营收比例超 20%，累计超 30 亿。

2023 年远光软件重点科研项目

《 基于区块链技术的货物跨境物流溯源管理系统的研究与应用 》

《 基于跨维数据融合的广东沿海风暴潮下城市供能智慧分析与预警平台 》

《 基于区块链和隐私计算的跨境供应链融资系统的研究和应用 》

《 基于知识图谱的财税智库应用项目 》

《 基于垂直领域大模型的能源行业专业文书智能辅助生成平台研究 ——以电网文书为范本的智能生成技术创新实践 》

由远光软件与澳门科技大学联合研发，项目聚焦“跨境物流联盟链”“跨境物流溯源管理”“关税结算与供应链管理”等区块链应用技术，建设了基于区块链技术的货物跨境物流溯源管理系统，实现对货物全链条物流信息的可信溯源和链上查询。

由远光软件、澳门大学、北京石油化工学院联合研发。项目针对性开展广东沿海地区风暴潮灾害预测、供能影响研究、韧性评估等研究与实践，最终研发完成沿海城市风暴潮智能分析与预警平台，为沿海城市灾害天气防范提供参考。

由远光软件、澳门科技大学联合研发。项目通过区块链和隐私计算技术实现贸易融资数据在大湾区跨境多方之间的可信交换和有效核验，增强合同、票据、单证、征信等跨境贸易关联信息的境内外交叉验证能力，有效解决粤港澳大湾区跨境供应链中境内外主体之间的信息不对称、跨境融资授信难、耗时长等问题。

项目通过税务政策的数据服务 API 解决国家财税政策发布后本系统及时发现、主动获取财税政策的问题，并采用 NLP 信息抽取、文本分类技术、自动处理非结构化的自然语言文本，根据税务政策领域对应实体和关系，抽取符合特征的文本信息，形成结构化数据表示，最后通过梳理财税政策和业务应用需求，设计财税智库的图谱模型，为政策实体关系的构建和组织提供载体。

由远光软件联合北京理工大学珠海学院、武汉工程大学计算机科学与工程学院共同研发。项目采用人工智能大模型技术，构建能源行业专业文书智能辅助生成平台，实现智能辅助生成。项目成果将为电力行业标书智能化生成提供创新性解决方案，同时为能源行业的专业文书智能辅助生成平台构建提供技术积累和沉淀。



探索应用实践

我们依托多年服务大型集团信息化管理的经验，不断探索信息技术的应用实践，聚焦“科技创新 + 数字赋能”，积极推动信息化产品的国产化、智能化，不断用信息技术为产业转型升级提供价值，助推软件和信息技术服务业高质量发展，助力企业迈上数字化转型的新台阶，为企业高质量发展提供强力支撑。



支撑国家电网智慧共享财务平台构建

2023 年，远光软件支撑国家电网构建“财务中台 + 智慧应用”的智慧共享财务平台，通过建设标准的数据模型、统一的价值管控规则、内外互联的电子凭证中心和一级部署的操作平台，实现业务虚拟共享、智慧数字运营和生态开放创新。通过数据智能采集、规则自动校验、凭证自动记账，简化了操作环节，有效减轻基层负担；按照统一数据标准、管控规则，汇聚形成“数据资源池”，支撑更敏捷的业务运营、更精益的经营管理，显著增强分析决策能力；以标准统一的电子单据代替线下纸质单据传递，初步形成绿色低碳办公模式。截至 2023 年底，国家电网下属 27 家省公司、17 家典型产业金融单位共计 991 家会计主体成功上线应用。

案例



案例

深入参与南方电网公司企业应用中台建设

南方电网公司根据《南方电网公司“十四五”数字化规划》将应用中台作为数字化转型的中坚力量与核心技术路线，规划建设项目、合同、设备、资金、预算等16个中心，远光软件负责搭建资金、预算、发票、规则、电子凭证五大中心建设工作。资金、预算、发票中心方面，构建了财务三大中心助力实现资金全链路、预算全口径、发票全过程管理，为应用系统提供统一的共享服务能力；规则中心方面，完成分类目录建设、运行及结果分析的规则全生命周期管理能力，实现规则执行过程及结果可视化，为管理决策提供更多支撑。电子凭证中心方面，建设针对银行回单、对账单、数电票、财政票据等采集通道及数据存储、转换、解析能力，为落实财政部等九部委《关于联合开展电子凭证会计数据标准深化试点的通知要求》夯实基础。

管制业务	新兴业务	国际业务	产业金融业务	共享服务支撑体系
客户服务平台 客户服务域 营销管理域 南网在线	电网管理平台 规建域 生产域 供应链域 财务域 人资域	战略运营平台 计财域 供应链域 生产域	专业应用系统 电商平台 商旅通 金融系统	

资金全链路

成本全口径

发票全过程

南方电网公司应用中台

案例

参与实施国家电力投资集团公司财务共享系统建设

2023年，远光软件参与实施建设国家电力投资集团公司财务共享系统，坚持“财务管理体系化、业财信息数字化、经营决策智能化、系统建设生态化、平台底座信创化”的设计理念，持续优化五个基础支撑体系，深化应用三个系统平台，全面提升财务七大能力，加快构建“支撑战略、支持决策、服务业务、防空风险、创造价值”的央企领先、世界一流的数智财务体系，支撑国家电投集团高质量发展。财务共享系统采用集中部署模式，系统注册用户已过12万人，日活跃用户数量超6000人，年单据处理量约400万笔。

国家电投财务共享系统建设服务单位

中心名称	服务二级单位数量
通辽中心	4
西宁中心	5
北京中心	29
苏州中心	13
上海中心	10
贵阳中心	4
集团共享中心总部	-

案例

参与中国华电集团内控合规风险一体化体系建设

2023年，由远光软件承建的华电集团内控合规风险一体化管理平台在集团49家直属单位及所属基层单位全面推广。一体化管理信息平台通过实现线下流程线上化处理、文档数据电子化存储、数据自动化采集、模型智能化运算、风险穿透式监控、任务动态化跟踪，有效增强风险技防技控能力，同时将内控合规风险管理要求转化为信息化管控规则，有效嵌入至各业务管理信息系统，设置风险监控预警指标，对重点业务领域的关键控制点进行动态监测预警，实现柔性管理。一体化管理平台创新构建与业务深度融合的内控合规风险一体化管理协同运行机制，推动集团治理体系和治理能力现代化水平得以有效提升。

中国华电集团内控合规风险一体化信息平台培训

案例

参与实施中国电建财务共享及全球司库体系建设

2023年，远光软件深度参与中国电建财务共享及全球司库系统建设，基于中国电建集团“1+N+X”模式财务共享建设开创“共享司库境外财司业务系统同平台”全新部署模式，聚焦“体系更为集中、功能更为先进、体验更为智能”的目标，基于全栈国产化、微服务架构完成了逾万个核算主体推广应用，通过打造数据信息处理平台提升业务效率、搭建财务风险管控平台强化风险防控、打造业财融合集成平台促进业财融合、搭建经济运行监测平台助推运行监测，实现了业务、财务、资金全业务流贯通和业务风险全生命周期管控，助力中国电建集团搭建强有力运营智慧管家。

中国电建集团财务共享中心

案例

助力搭建越秀集团司库管理系统

2023年2月，远光软件承建的越秀地产司库项目全面启动，历经10个月，通过对越秀集团地产板块资金业务的现状进行全面调研、深入探讨，并联合各系统面向450多位财务用户进行充分测试验证，在攻克地产业态多、公司分布广、系统关联方多、数据治理及核对难度大等诸多难点后，最终实现数智司库平台全量上线并投入使用。

该项目是越秀集团财务数字化建设的重要内容，基于远光全球司库管理系统的强大功能，为越秀地产提供了“看得见、调得动、管得住、用得好”的资金管理工具，实现资金管理精细化、收付结算管理统一化、投融资业务信息化、资金风险掌控及时化、辅助决策支持智能化。本次上线的越秀地产司库管理平台涵盖分布全国30多个城市的1000多家应用单位。

越秀地产司库管理系统上线切换



远光软件获评“2023 中国软件和信息服务行业信创自研实力企业”



“远光九天智能一体化云平台 (YG-JT)”获评“2023 中国软件和信息服务行业信创领域最佳产品奖”

聚焦信创发展

我们遵循“以自主可靠的工具研发自主可靠的系统，运行在自主可靠的基础设施之上”的理念，坚持科技自立自强，精研技术，打磨提升平台硬实力，不断融合云计算、知识图谱、边缘计算等多项人工智能、大数据、区块链技术，推出覆盖软件开发全过程的全栈式信息技术生产国产化工具链，实现从底层基础设施支撑到上层业务应用的全栈信息技术创新应用和适配，全面推动信创产业高质量蓬勃发展。

- 于 2019 年成立信创发展推进工作组，积极推动核心产品与主流国产软硬件全面适配。同时加入国家、省、市三级信创生态组织，担任广东省信创产业联盟电力行业适配工作组组长单位，联合行业力量携手推进信创生态建设
- 于 2022 年将“信创平台”正式写入公司发展战略，加快推进产品技术升级，更大力度地推动信创生态体系建设，以便更好服务国家信创战略落地

● 通过施行“信创应用”与“信创适配”双路径战略，实现从底层基础设施支撑到上层业务应用的全栈信息技术创新应用和适配，构建起“全栈式、全过程、全方位”的信创生态体系，全方位兼容适配国产核心软硬件产品，助力营造开放、健康、安全的数字生态



● 公司核心产品均拥有完整的知识产权，目前已完成与华为鲲鹏服务器芯片、银河麒麟服务器操作系统、统信桌面操作系统、达梦数据库、中创中间件、奇安信浏览器等国内主流硬件厂商的全面适配认证，实现从芯片、数据库、操作系统、中间件、浏览器等全栈式国产化的适配，全面达到国产软硬件平台的通用兼容性要求

- 针对当前信创生态建设、信创人才培养中存在的问题瓶颈，提出“三星”计划，携手产学研各方共筑高质量生态体系，推动信创人才培养，为信创产业的蓬勃发展注入新的活力

远光软件信创人才培养“三星”计划

“星源计划”

旨在为能源电力行业客户提供高效高质的技术服务解决方案，助力行业企业实现技术路线统一和全栈自主可控

“星云计划”

依托远光九天云平台，为公司战略合作伙伴、解决方案合作伙伴、信创生态伙伴和 ISV 伙伴、社会开发者提供先进的开发工具及技术支撑，实现“技术 + 市场”双赢

“星火计划”

以远光九天平台为基础，面向高校教学及实践需求，推出综合性教育方案，助力信创人才培养，促进学生了解国产软件的了解和运用

知识产权保护

我们深知知识产权保护对于公司创新力和核心竞争力的重要性，在公司研发、营销、实施及职能部门全面推行企业知识产权全生命周期管理，从建立健全的知识产权管理制度，到加强内部培训和意识提升，再到积极申请和维护专利、商标注册，致力于通过系统化管理，全面加强知识产权保护工作，确保公司技术成果和品牌形象的安全，为公司的持续创新和发展提供坚实的保障。2021 年 6 月公司通过知识产权管理体系认证，2023 年 6 月完成“知识产权管理体系 2023 年度监审”工作。

- 制定《公司知识产权管理办法》《专利管理过程规范》《著作权管理过程规范》《商标管理规范》等知识产权规章制度，有效管理和运用知识产权，提升知识产权各环节流程的标准化与合规化，确保管理行为的规范性和一致性，提高管理效率和效果
- 成立公司知识产权工作组，建立科学、系统、标准、规范的知识产权管理体系，持续完善知识产权保护策略，确保各个环节和流程都相互衔接、协同工作，形成一个完整的管理体系
- 研发知识产权管理工作平台，优化知识产权保护流程，有效支撑创新驱动发展，科技成果转换，实现管理信息的快速传递和共享，提高管理效率和透明度，以提升公司知识产权管理和运营能力

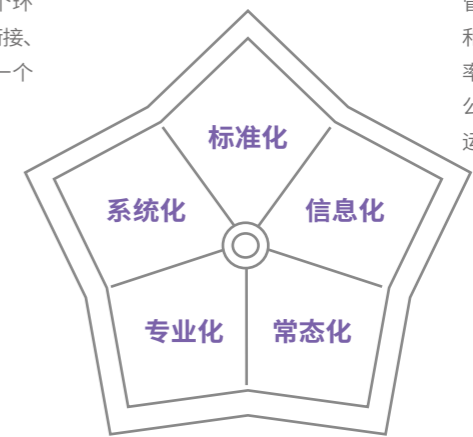

- 知识产权是公司重要的无形资产，公司一方面进行知识产权保护意识的普及和强化，另一方面持续推进知识产权企业内外专业培培训，形成知识产权全生命周期管理，结合公司产品特点，多次开展宣传及专项交流活动，激发同事创新潜力和保护意识，增强同事专利挖掘的能力
- 将知识产权管理作为公司日常运营的重要组成部分，制定有长期的管理规划，通过明确管理目标、策略和措施，确保管理工作的连续性和稳定性

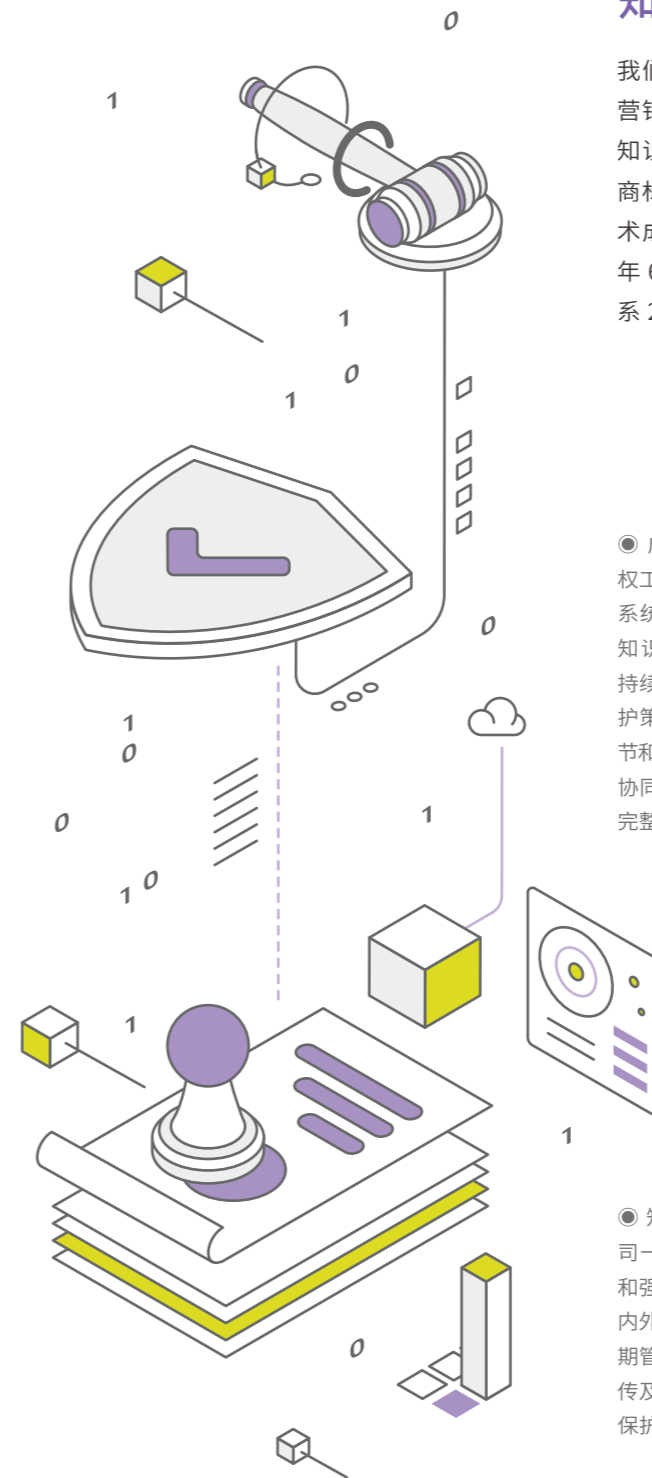

2023 年

新增专利申请 169 件	发明专利申请 161 件	实用新型专利 申请 1 件	外观设计专利 申请 7 件	新增登记软件著作权 99 项
新增专利授权 92 件	发明专利 授权 75 件	实用新型专利 授权 2 件	外观设计专利 授权 15 件	新增注册商标 43 项

注重信息安全

远光软件高度重视信息安全与隐私保护，严格遵守《中华人民共和国网络安全法》《中华人民共和国计算机信息系统安全保护条例》《中华人民共和国数据安全法》《中华人民共和国个人信息保护法》《信息安全技术网络安全等级保护基本要求》《信息安全等级保护管理办法》《互联网信息服务管理办法》等法律法规，将网络安全、数据安全、隐私保护作为公司运营底线，持续完善管理机制、强化信息安全体系及信息安全意识培养等方面的工作质效，致力为客户提供安全、可信的服务。

夯实管理基础

我们持续完善信息安全管理组织结构，建立了由安全生产委员会、专项工作组、专业部门、信息安全督导员构成的由上至下完整的信息安全组织保障架构，赋予每个组织清晰的责任来保障信息安全。安全生产委员会作为顶层安全组织，统一负责安全风险控制决策、资源投入以及协调各业务线工作，信息管理部负责统筹公司信息安全管理建设，各部门、分支机构、子公司配置信息安全督导员，强化日常信息安全工作执行，筑牢公司安全防线，确保公司的信息安全、产品安全、数据安全，让用户及客户安全地获取所求。公司自 2010 年获得 ISO27001 信息安全管理体系认证起，每年度均通过外部专业机构审核。

确保安全运营

我们通过构建全面的信息安全保障体系，通过采用多层次的安全防护措施、加强动态监督，确保从设计、研发到运维的每一个环节都能及时发现并应对各种潜在的安全风险，同时定期开展信息安全培训，共同营造积极的安全文化氛围，持续提升安全运营能力，为公司的信息安全保驾护航，让每一位客户都能安心地享受数字化带来的便捷与高效。



截止 2023 年底

共形成信息安全管理文件

95 份

开展信息安全学习宣贯活动

13 场次

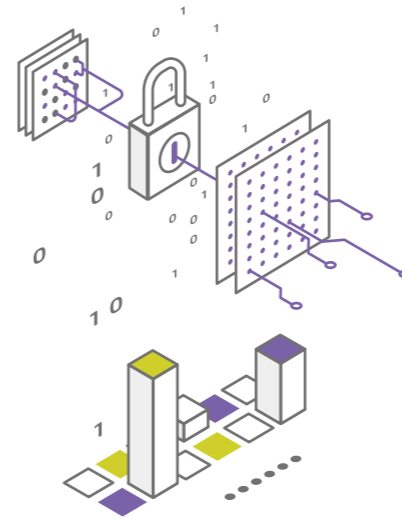

● 依据《ISO/IEC27001:2013 信息技术安全技术 信息安全管理体系要求》，结合公司的实际运作情况，建立了完善的信息安全体系，通过人、管理和技术手段三大要素，不断完善公司信息安全管理框架，确保各项安全管控措施切实落地

● 日常开展终端安全、易猜解密码、互联网敏感信息、设备及产品漏洞检查等十余项网络环境安全检查工作，每月发布公司信息安全态势报告。对同事日常信息安全管理、客户信息安全管理、外部第三方安全管理、远程及现场办公安全管理等进行动态监督

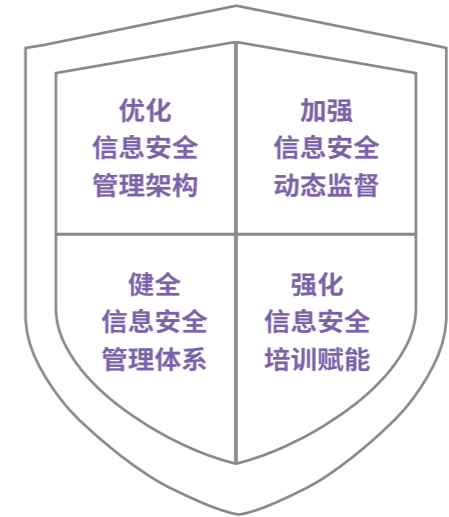

● 按照《ISO/IEC27001:2013 信息技术安全技术 信息安全管理体系要求》等信息安全领域管理标准，明确信息安全管理要求和控制目标，针对信息安全策略、信息安全组织、人力资源安全、资产管理、访问控制、密码控制、物理和环境安全、设备、运行安全等信息安全控制域，制定各项信息安全管理制度并贯彻落实

● 组织开展《中华人民共和国安全生产法》《中华人民共和国网络安全法》《中华人民共和国数据安全法》《中华人民共和国个人信息保护法》等法律法规学习

● 开展“人人讲安全 个个会应急”网络知识竞赛、网络安全到基层、网络安全技能培训、“保密法”专题培训等各类线上线下信息安全活动

● 通过远光微学习 APP 支持随时学习各类安全知识，提升人员信息安全意识

安全服务资质

我们高度重视数据、系统、服务的合规与安全，不断规范信息安全管理和技术操作，优化安全保障，依法做好信息安全认证，推动公司进一步深化信息安全管理和技术操作规范，为公司和客户的信息安全提供更加坚实的保障。公司产品“远光九天智能一体化云平台”“远光达普(YG-DAP)”“存道签系统”“远光电子发票服务平台”“OCR 应用中心”均通过国家信息安全等级保护三级认证(等保三级)，已于 2022 年分别获得信息安全服务资质(CCRC)信息系统安全集成(二级)、信息安全服务资质(CCRC)信息系统安全运维(二级)、信息安全服务资质(CCRC)软件安全开发(二级)等相关认证证书。



远光软件股份有限公司
信息安全管理系
认证证书

着力升级 服务效能

远光软件始终坚持以客户为本，将客户满意度放在首位，严格遵循 ISO 20000、ITSS、CCRC 等体系标准开展服务，坚持以“真诚、高效、创新、周到”的服务方针，保障客户利益，满足客户需求，通过搭建深厚的服务文化、持续完善服务模式、提升服务能力、推动服务优化改进，为用户提供更加高效、便捷的服务。

完善服务模式

我们始终致力于为客户提供卓越的服务体验，不断完善服务模式以满足市场的多元化需求，持续完善服务网络、优化服务流程、创新服务方式、丰富服务内容，确保每一位客户都能感受到远光的专业与用心。



提升服务水平

我们致力于不断提升服务水平，建立健全客户服务机制，关注服务质量和服务能力建设，认真倾听客户心声，精准理解客户需求，重视客户体验，通过持续优化和创新，致力为客户提供卓越的服务体验，进而赢得客户的认可与信赖。

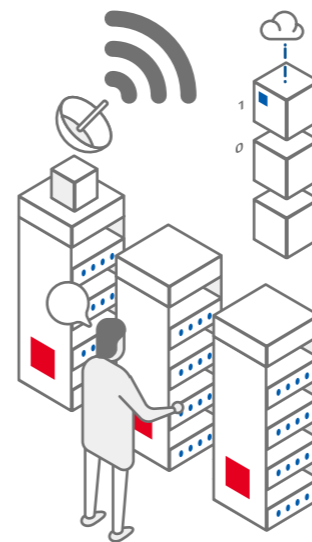

- 相关服务人员实行持证上岗，定期对服务人员进行提能培训，确保给客户专业化、高质量服务
- 制定岗位通道字典，对公司同事的任职资格提出具体化的要求，远光学堂制定《部门级提能管理细则》确保各部门人员能力提升

- 根据 ISO20000、ITSS 等体系管理要求，加强服务过程管理，持续优化公司服务管理体系
- 通过标准化体系的建立、实施，规范内部管理流程

- 加强客户关系维护，每年定期开展客户满意度调研，深入分析客户反馈意见，了解客户对产品和服务的评价，根据调查结果，及时调整和改进服务策略，以满足客户的需求和期望，不断提升产品和服务质量

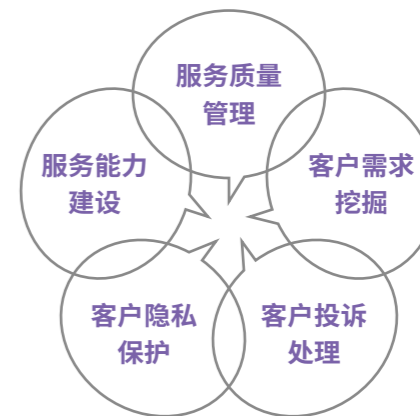

- 公司自主研发商务管理系统，管理客户数据及商务等重要信息，各类调研获取的数据采用内部开发系统且内外网隔离，保证客户数据安全不出现泄露情况
- 加强同事对隐私保护的培训和教育，要求项目过程人员签订保密协议，确保不泄露客户隐私信息

- 建立有完善的客户投诉处理流程、反馈及回访机制，对于接收的服务投诉了解详情，记录并跟进管理，确保客户问题及时跟进处理并反馈以形成闭环

推动服务改进

我们注重服务的持续性和长效性，每年开展客户服务满意度调研，将其作为与客户沟通的桥梁，确保我们的服务始终与客户的期望保持同步。在制定每年的满意度调查方案时，我们都会充分考虑当年的市场环境和客户需求变化，确保调研的针对性和实效性。通过这一调研，我们能够广泛收集客户对公司产品、运维服务以及新技术新业务等各方面的反馈和建议，为我们持续改进和提升服务质量提供有力支持。

2023年，依托公司远光家园设置统一电子问卷，通过“公司官网、公司官微、远光家园”三种途径拓展调研渠道，为客户提供了更加便捷、高效的参与方式。最终成功收集了3214份有效问卷，这些宝贵的数据将成为我们优化服务、提升客户体验的重要依据。我们将继续秉承以客户为本的服务理念，不断提升服务质量和客户满意度，为客户创造更大的价值。

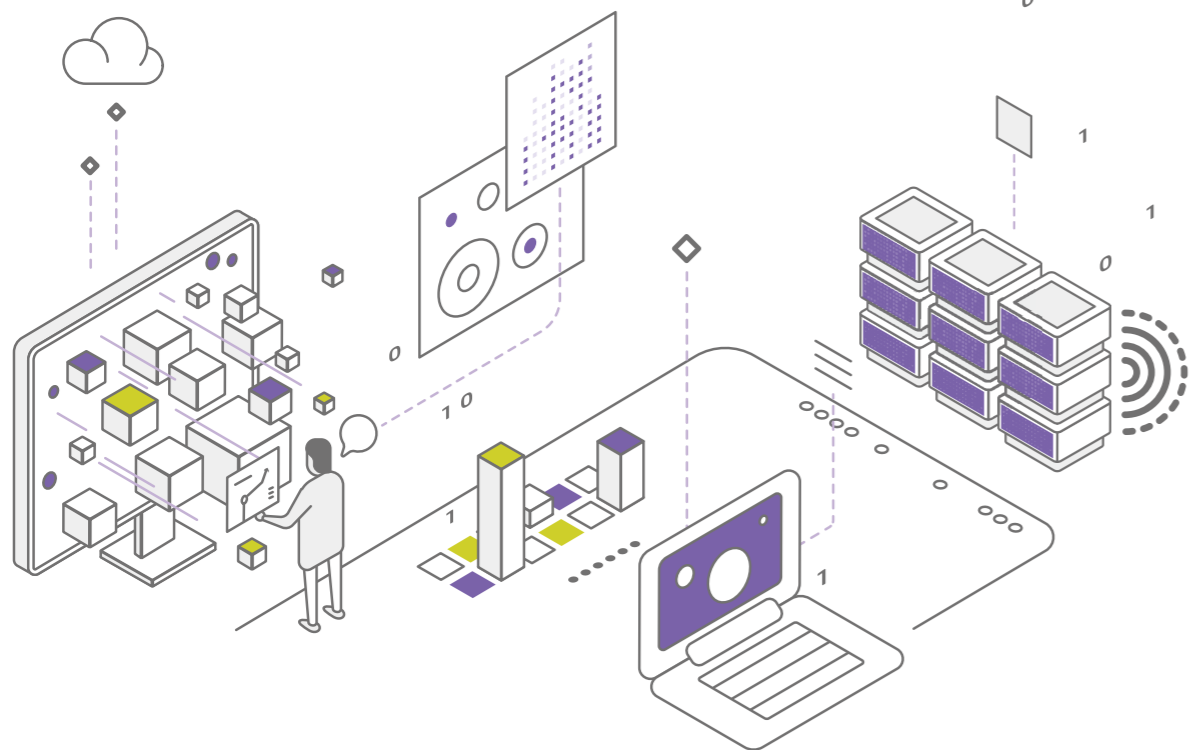

2023年

产品综合满意度 **98.75分** 较上一年提高 **0.07分**

运维服务综合满意度为 **98.96分** 较上一年提高 **0.11分**

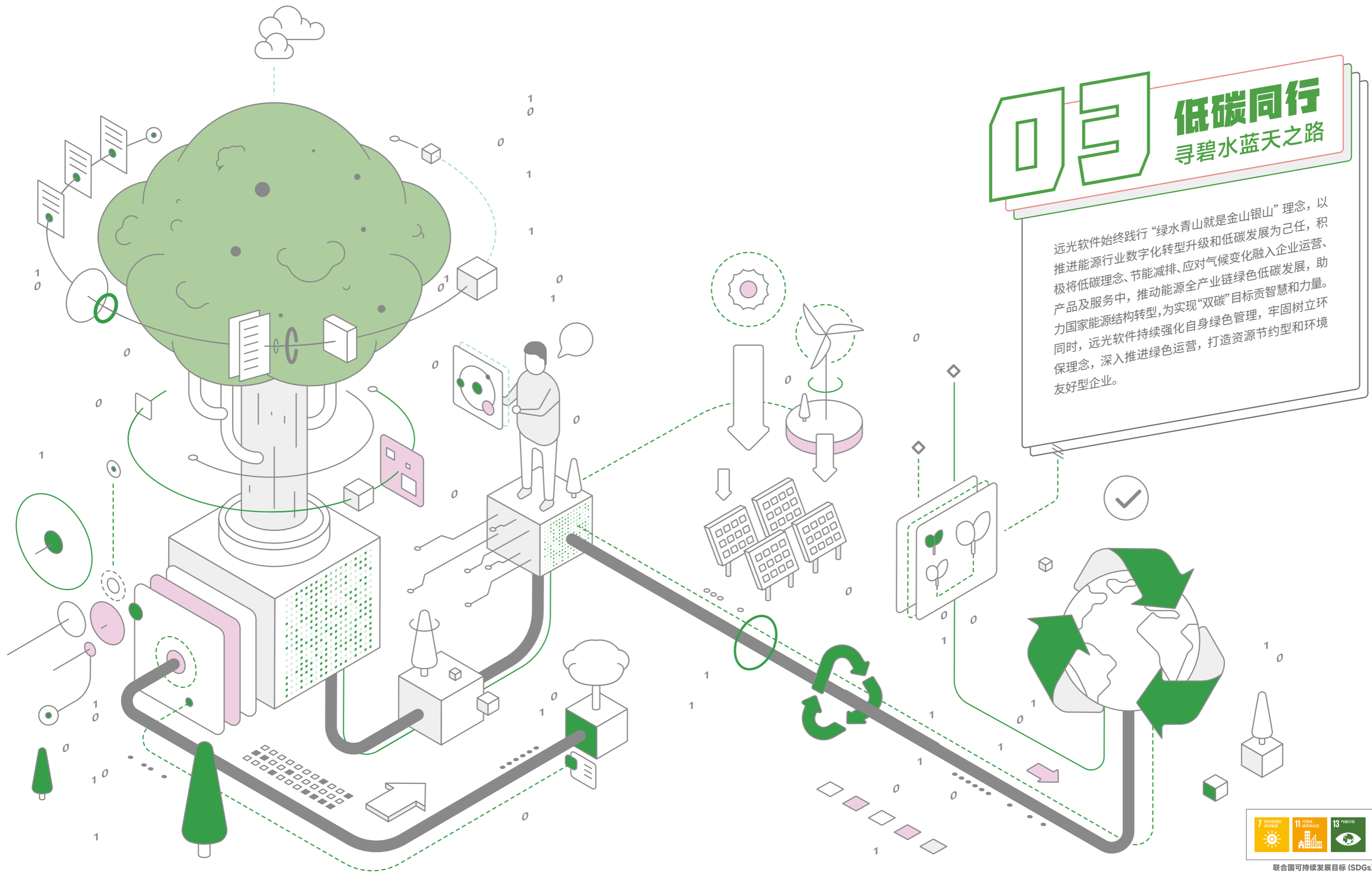

03 低碳同行

寻碧水蓝天之路

远光软件始终践行“绿水青山就是金山银山”理念，以推进能源行业数字化转型升级和低碳发展为己任，积极将低碳理念、节能减排、应对气候变化融入企业运营、产品及服务中，推动能源全产业链绿色低碳发展，助力国家能源结构转型，为实现“双碳”目标贡献智慧和力量。同时，远光软件持续强化自身绿色管理，牢固树立环保理念，深入推进绿色运营，打造资源节约型和环境友好型企业。



联合国可持续发展目标 (SDGs)

全面助力 低碳转型

远光软件以落实“双碳”战略为目标，以新一代信息技术为手段，深度参与能源互联网建设，用数字技术赋能智慧能源发展，持续为能源行业企业提供智能化、智慧化的产品和服务，助力能源企业持续创新业务价值，实现智慧生产、智慧传输、智慧存储、智慧交易、智慧应用，积极参与共建能源互联网产业生态、发展能源数字新产业，助力能源革命，共建低碳美好社会。

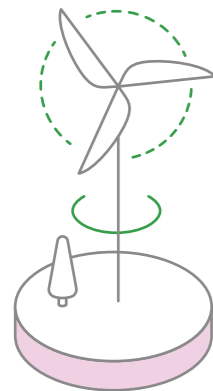

2023 年

“零碳园区全过程管控数字化关键技术应用”
获国网数字科技控股有限公司
(国网雄安金融科技集团有限公司)
科学技术进步奖二等奖

“大屯新能源综合能源管控平台”项目被列入
《能源互联网技术典型应用案例集》

深耕智慧能源

作为能源领域低碳发展的先行者和推动者，我们坚持深耕智慧能源建设，紧紧围绕国家“双碳”战略落地和能源产业高质量发展，加快能源行业全产业链智慧产品创新，持续优化服务模式，推进多能源系统协同降碳，助力全产业链绿色低碳转型。

- 围绕电站运行安全、智能运维和经营管理，建设能源互联网综合能源管理平台，推进“集中运营、就地管控”的生产运营模式，打造光伏智慧新能源场站，实现新能源场站的智慧生产和区域智慧运营
- 通过多能源融合设计、多能源灵活转换、多系统协调控制、多业态增值服务，打造需供互动、多能协同的智慧能源生态闭环



- 推出代理购电测算分析应用，充分发挥市场机制作用，实现线上代理购电价格测算全流程管理，提高能源利用效率
- 面向发电企业、电网公司、售电公司及负荷聚合商，开发负荷互动平台，通过全物联采集、用户资源管理、响应能力评估、负荷预测、电价预测、响应管理、运行调控等，提升电网运行安全可靠

- 研发绿证可信交易辅助应用，通过绿电信息可信共享、绿证可信溯源、电碳辅助决策等，激发绿电绿证业务数据价值，促进绿证核发、交易、划转
- 深化虚拟电厂建设，对用户负荷、分布式能源、清洁能源发电等发电和负荷聚合，促进可再生能源消纳，保障电力供应的稳定性和连续性

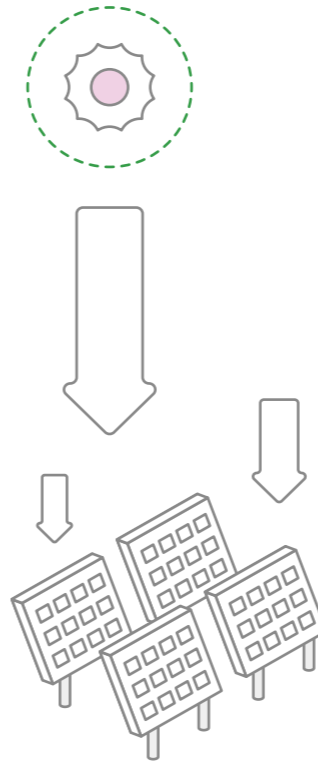

数字赋能低碳

我们以促进全社会实现碳达峰碳中和目标为导向，致力于推动能源行业实现自动化、信息化、智能化、低碳化发展，深度融合信息技术与能源技术，深化碳资产管理研究，推进双碳服务升级，为近零碳管理贡献远光智慧，助力“双碳”目标实现。



- 升级碳资产管理平台，促进企业碳配额有效管理、碳交易深度参与、碳减排措施，助力企业有效应对气候变化风险、抓住低碳发展机遇
- 以低成本履约方案、CCER 项目管理、碳金融支撑等方式盘活企业碳资产，助力企业在全国碳交易市场中获取减碳红利

- 搭建近零碳园区数字化平台，支撑园区开展能效管理、能源调度等能源综合管控，助力园区实现低碳发展
- 研究多能源站选址定容及其下级管网布局的协同规划技术，利用“域”方法实现综合能源系统碳流运输机理观测及低碳安全调度，实现低碳城市综合能源系统碳排放监测、低碳运行与规划分析

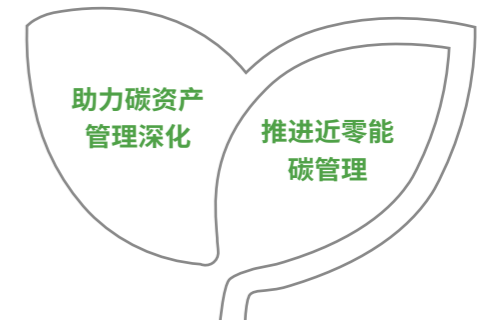

案例

搭建新能源智慧运营中心，助力打造光伏智慧新能源场站

2023 年，远光软件以大屯 300 兆瓦渔光互补项目为中心，搭建大屯新能源综合能源管控平台，助力中煤江苏新能源有限公司开发建设千兆级光伏项目。平台通过建立新能源电站集中营维中心，完成对区域内新能源电站的统一接入和集中管理，实现所有基层电站统筹智慧化管理，并通过电站运行指标分析、设备故障诊断、智能运维等服务，实现了新能源的场站级智慧运维、区域级智慧运营和集团级智慧决策。

案例

近零碳园区管理服务云平台，促进近零碳目标实现

2023 年，远光软件协助客户搭建近零碳园区管理服务云平台，通过构建云-边-端协同环境下的多能源云碳表系统计量架构，基于多能源碳流计算方法，实现区域综合能源系统“碳流+X”（监测、预测、流算、评估）一体化分析，助力园区强化碳排放管理，提升园区管理水平，加快实现近零碳目标。

筑牢低碳环保理念

远光软件始终致力于加强环保管理，不断提升自身环保能力，推进废弃物的有效处理和资源化利用，深入推动节能降耗，注重绿色园区建设，通过采用节能设备、优化能源结构等措施，提升园区能效管理水平，打造绿色生态空间，降低园区能耗和碳排放。

深化绿色管理

我们严格遵守《中华人民共和国环境保护法》《中华人民共和国固体废物污染环境防治法》等环境保护法律法规，建立完善的环境管理制度，通过 ISO 14001 环境管理体系认证，深入开展废弃物规范管理，有效降低生产经营活动对环境的影响。

- 持续完善环境保护相关管理制度，建立健全环境管理组织架构，通过定期评估和审查环境管理绩效，落实环境保护责任
- 开展环境风险管理，定期排查环保设施系统设备隐患，依据相关要求建立环境突发事件应急预案

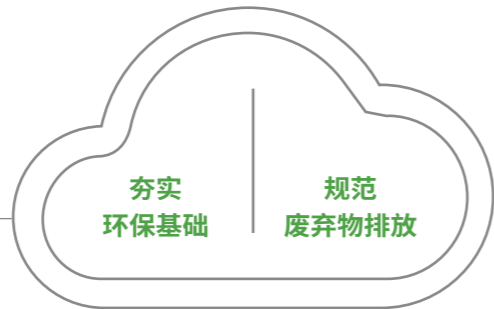

- 严格遵循《珠海经济特区生活垃圾分类管理条例》，成立垃圾分类工作小组，按要求进行垃圾分类管理及推广
- 办公、生活产生的其他垃圾、可回收物及厨余垃圾等一般废弃物，交由有资质的第三方机构规范收集和处置
- 按照珠海垃圾分类管理条例，公司无危险废弃物类别排放，办公室硒鼓、墨盒、日光灯等电子废弃物由专人管理，并定期交由具备资质的处理商作无害化处理

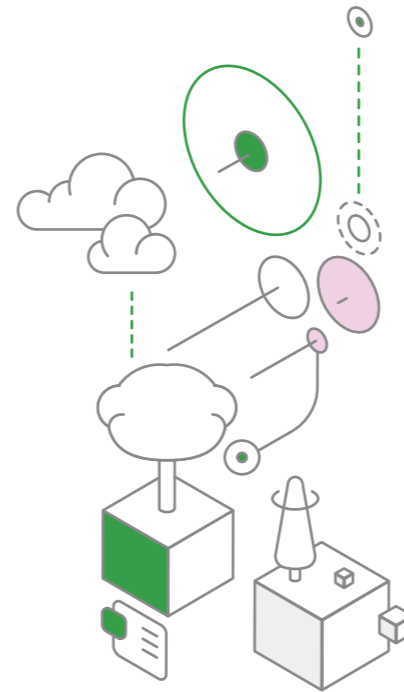
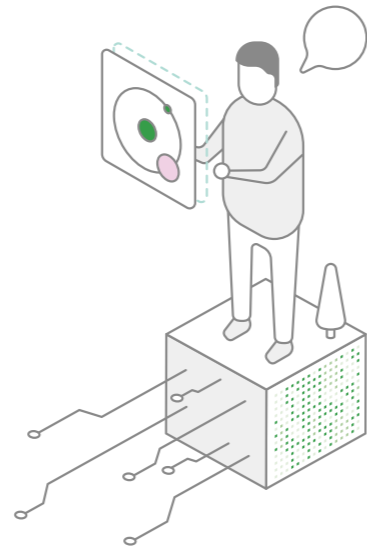
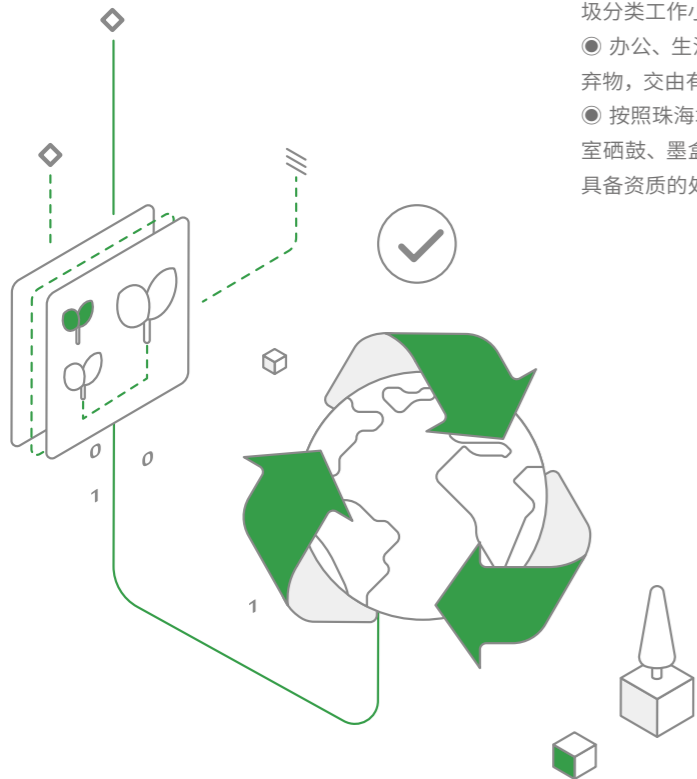

加强节能降耗

我们严格遵照《中华人民共和国节约能源法》，持之以恒地推进节能降耗，进一步完善资源使用管理制度，优化能源使用方式，加快管理智慧化建设，布局清洁可再生能源，打造智慧低碳园区，提高园区的能源利用效率和管理效能，降低能源消耗。

- 合理布局办公室灯光，每日巡检、人走灯关，确保下班、会议结束及时关灯、关闭电脑显示器、空调、打印机等设备
- 优化用水方式，加强对重点耗水设备的巡检和监控，及时维修和升级设备，针对空调冷热水膨胀水箱、冷却塔和水表等设备开展重点巡查，减少水资源不必要的流失
- 推广清洁可再生能源替代，在远光软件珠海总部园区，部署光伏发电、集装箱储能、汽车充电桩等设施
- 盘活存量资产，优化办公家具及设备配置，减少资产闲置浪费



- 应用远光综合能源服务平台，实现园区用能数字化管理，严格管理企业自身能耗，促进节能减碳
- 在新园区全面投入使用远光智慧园区管理平台，对园区全方位能耗监测、统计、分析和控制，分析办公和生活用能构成，提升管理效能
- 停车场等公共区域通过时控开关进行用电管理，白天自动关闭所有照明设备



2023 年排放物情况



2023 年能源资源使用情况



营造绿色 低碳氛围

远光软件深入践行绿色发展理念，坚持从小事做起、从身边做起，发出绿色园区倡议书，全面实行绿色办公，组织开展低碳活动，积极培养绿色工作生活习惯，筑牢低碳环保理念，为改善环境、守护地球贡献力量；加大节能环保宣传力度，拍摄低碳生活宣传片，激发公众低碳意识，营造绿色发展氛围，携手共建低碳家园。

- 节约用电：电脑显示屏亮度调到合适值；办公设备调为节能模式；离开办公室时随手关灯、少乘坐电梯
- 节约用纸：打印文件提前检查，避免因错漏重印；双面打印，减少浪费；作废文件经脱敏处理后用作草稿纸
- 节约用水：用水后及时关闭水龙头；生活废水可用于冲洗厕所

绿色办公
节能降耗

低碳会议
减少浪费

文明食堂
守护家园

节能出行
降碳减排

- 会议物料尽量重复使用，提倡简约布置
- 内部会议自带水杯，减少使用一次性杯子
- 会议结束后及时关闭投影仪、电脑等设备

- 倡导“光盘行动”，按需取用，减少浪费
- 餐后垃圾需分类，按规定要求定点投放

- 乘坐新能源油电混动班车，减少自驾
- 短距离通勤优选骑行或步行，健康环保
- 建议选用新能源汽车作为交通工具

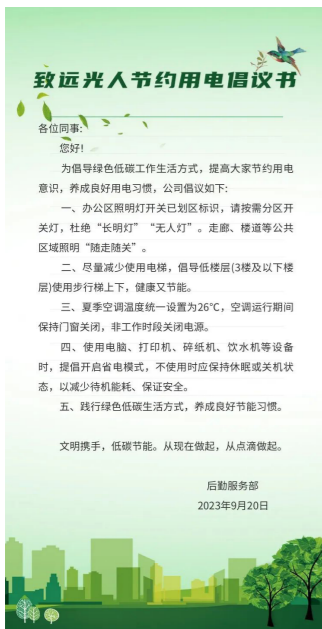

远光节约用电倡议书

案例

节能减碳，你我同行

2023年12月，远光软件开展“减碳行动派”绿色低碳主题活动，号召同事日常践行节能减碳、绿色出行、减塑降碳等绿色健康工作及生活方式，通过线上打卡方式记录减碳行为。活动开展7天，共有300+名同事参与减碳打卡行动，记录了4500+条减碳行为数据，通过征集并精选出20条可操作、易推广的减碳生活妙招进行宣传推广；同时涌现出35名低碳达人 and 100名减碳先锋作为低碳示范。







扫一扫

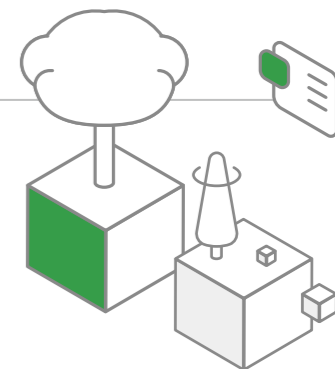

查看
《绿色梦想：小智的低碳生活》短视频，
了解远光人的低碳生活

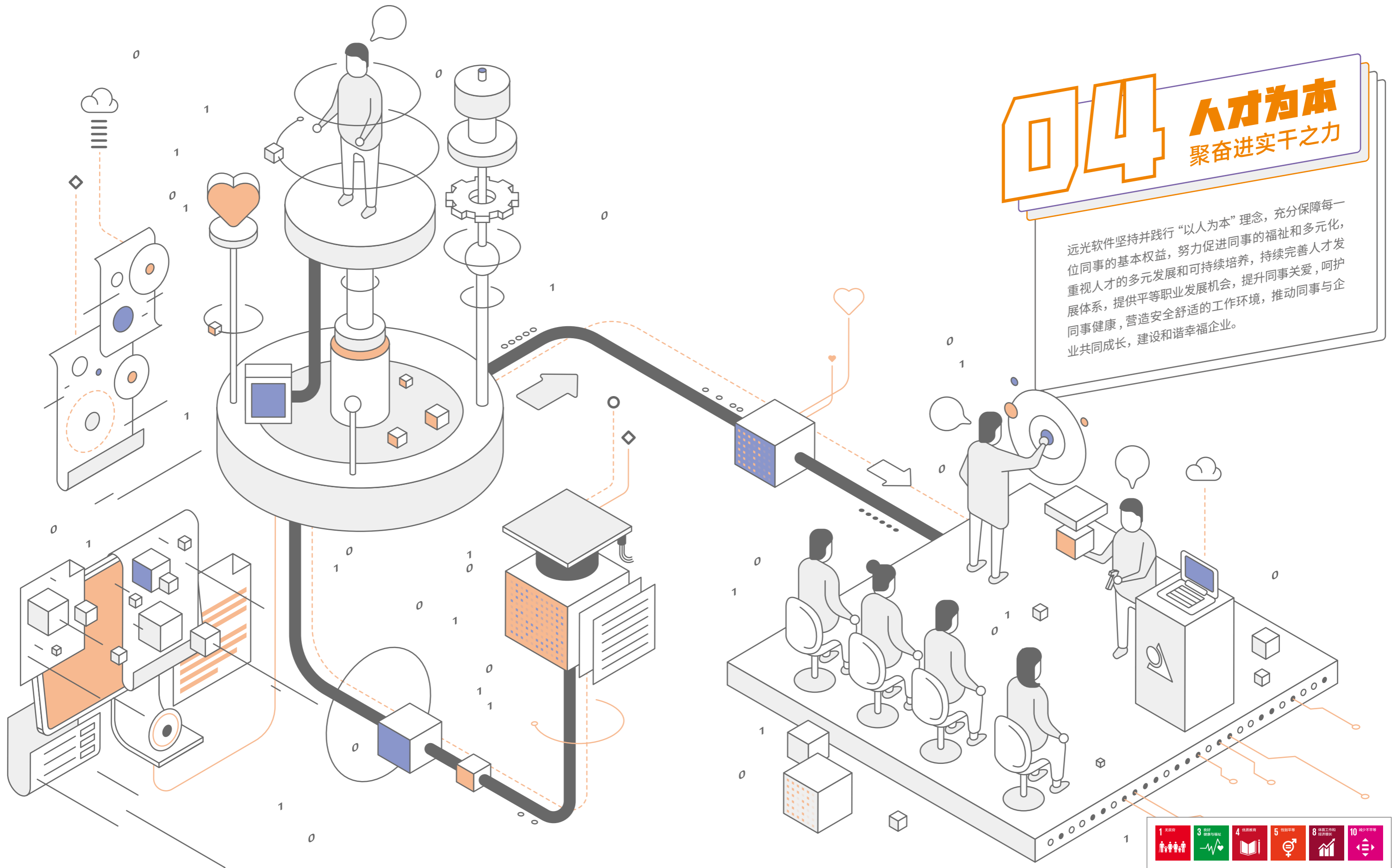



04 人才为本

聚奋进实干之力

远光软件坚持并践行“以人为本”理念，充分保障每一位同事的基本权益，努力促进同事的福祉和多元化，重视人才的多元发展和可持续培养，持续完善人才发展体系，提供平等职业发展机会，提升同事关爱，呵护同事健康，营造安全舒适的工作环境，推动同事与企业共同成长，建设和谐幸福企业。

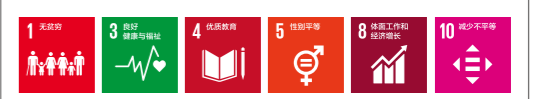

联合国可持续发展目标 (SDGs)

保障同事合法权益

远光软件严格遵守《中华人民共和国劳动法》《中华人民共和国劳动合同法》《中华人民共和国未成年人保护法》《禁止使用童工规定》等文件要求，建立完善的招聘与管理制度，坚持平等雇佣，尊重并保障每一位同事享有基本合法权益，加强民主管理，构建和谐劳动关系。2023年，公司在雇佣及劳工常规方面未发生已确认的违法违规事件，未发生雇佣童工及强制劳工方面的违规事件。



福利品尝官为自己的福利做主

- 充分尊重民族、种族、性别和宗教信仰等个性化差异，坚决反对就业歧视及偏见
- 签署《企业集体合同》，约定收入、福利、工作环境保障等条款并备案，建立合法劳资关系
- 劳动合同签订率、社会保险覆盖率均达 100%

- 坚持平等原则，为男性同事和女性同事创造同等发展平台，提供相同发展机会
- 在公司官网、公众号等多种渠道发布人才招聘信息，为公司注入新鲜血液，打造多元化的人才体系

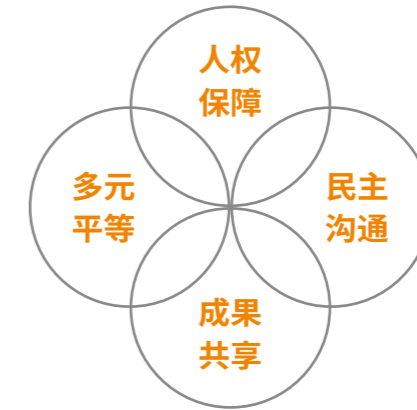

- 开展职代会或其它民主沟通会次数 6 次，对涉及同事切身利益的管理制度和企业重大决策事项进行民主表决，全年工会收到同事建议书 115 件，建议落实率 100%
- 依托“同事面对面”、远光金点子等活动广开言路，为同事发声拓宽渠道，集思广益，贡献远光智慧

- 为同事缴纳五险一金，同事依法享受年休假、婚假、孕检假、产假、陪护假、育儿假等各项带薪假期
- 在端午节、中秋佳节面向公司招募福利品尝官，自选最满意的供应商，让同事为自己的福利做主
- 每年为同事发放生日、婚育及节日等福利，全年累计发放 23110 人次

2023 年同事人数及构成情况

单位：人

同事总人数 **3260** 人

注：该部分为母公司人数

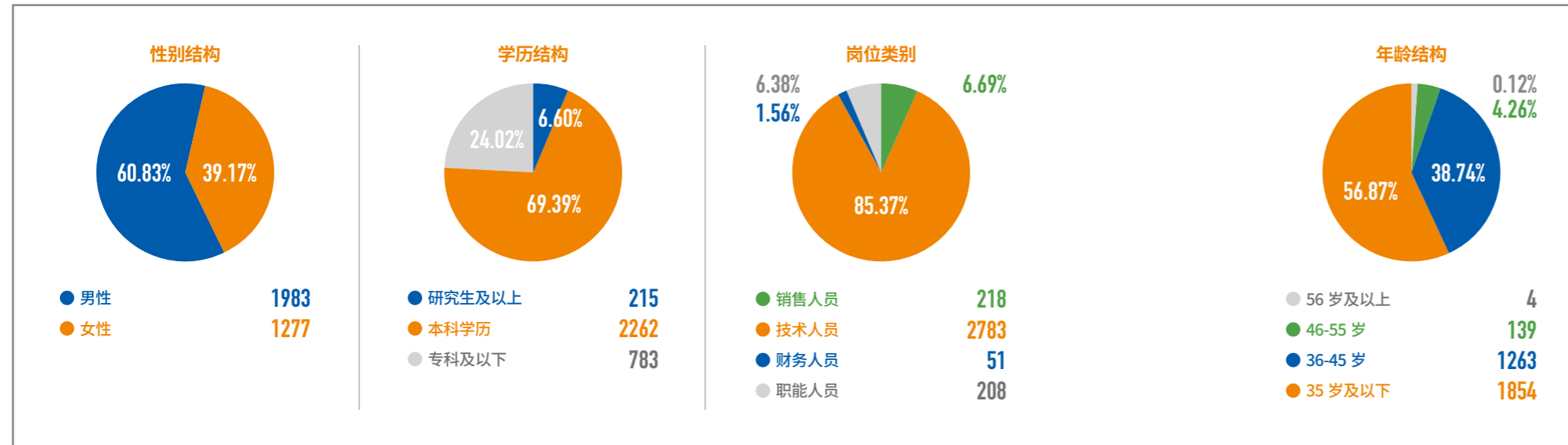

2023 年同事流失率情况

单位：%

同事总流失率 **9.49%**

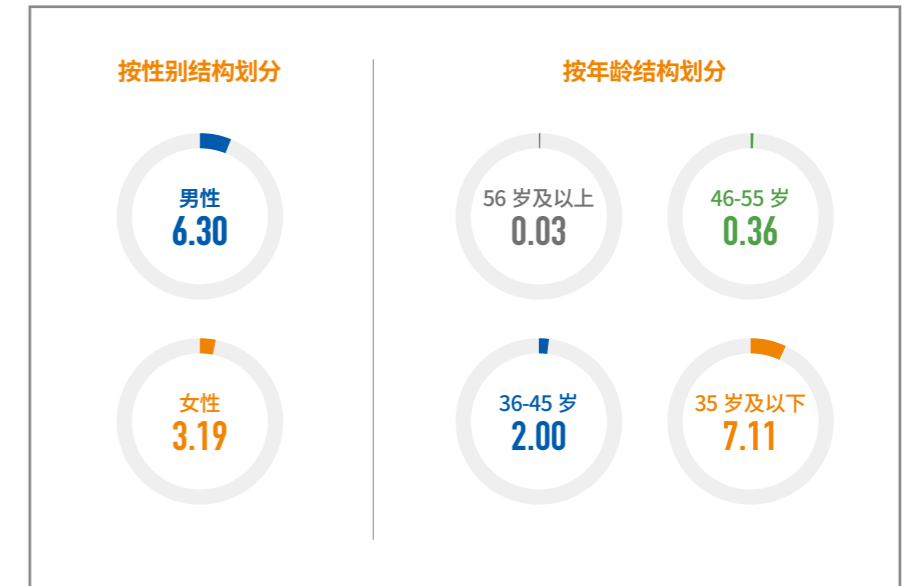

2023 年

人均每日工作时间 **7.11** 小时 |
 人均每周工作时间 **35.6** 小时 |
 产假休假率 **100%** |
 育儿假同事返岗率 **100%** |
 依法签订劳动合同率 **100%** |
 社会保险覆盖率 **100%** |
 工会职工入会率 **100%**

服务同事 职业发展

人才是最核心的竞争力，是公司最宝贵的财富。远光软件持续加强人才能力培养和人才队伍建设，持续健全专业技术和管理双序列职业发展体系，不断完善人才培养机制，开展管理能力及专业技能培训，推动专业人才成长更加高效、专业发展通道更有秩序，助力同事实现价值提升。

- 完善专业技术和管理能力提升机制，为同事多通道发展提供有力支持，强化公司人才梯队建设
- 构建部门级人才培养机制，推动各部门开展紧贴业务需求的培训赋能活动，促进部门与同事能力提升
- 优化自主研发的在线学习平台及培训管理系统，高效指引及帮助同事及团队能力提升

- 完善九天智能一体化云平台认证、需求分析能力认证等 8 项能力认证，全年认证达 5903 人次
- 全年举办新同事培训 15 场，开展各类职业发展专项培训 73 场，开展中层管理者培训 5 场
- 加强公司的内部轮岗、与控股股东的双向挂职（岗）锻炼，开阔业务视野，积累管理经验
- 开展专项课题研究，推动专业人才高效成长

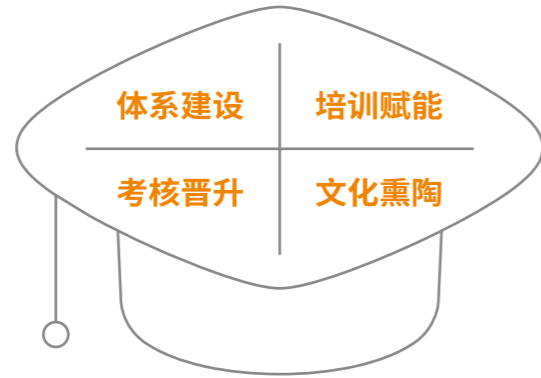

- 完善管理人员选拔与任用流程，加强干部交流、竞聘工作，满足管理人才需求
- 优化职级评审模式，强化评审效率，提升评审质量

- 加强学习型组织建设，定期在“管见”“荐读”等专栏推送专业文章，鼓励通过内网交流各团队、各部门先进经验
- 对优秀同事进行专题报道，传递正能量，汲取他人经验，营造良好学习氛围



设计能力提升训练营培训现场



部门级提能培训现场



咨询魔法训练营培训现场

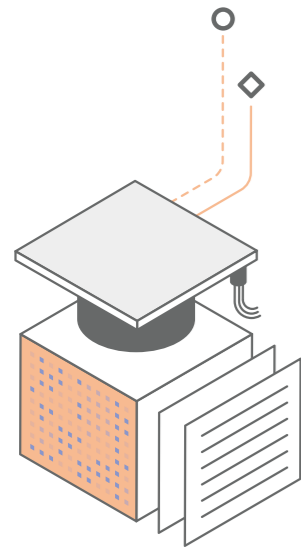
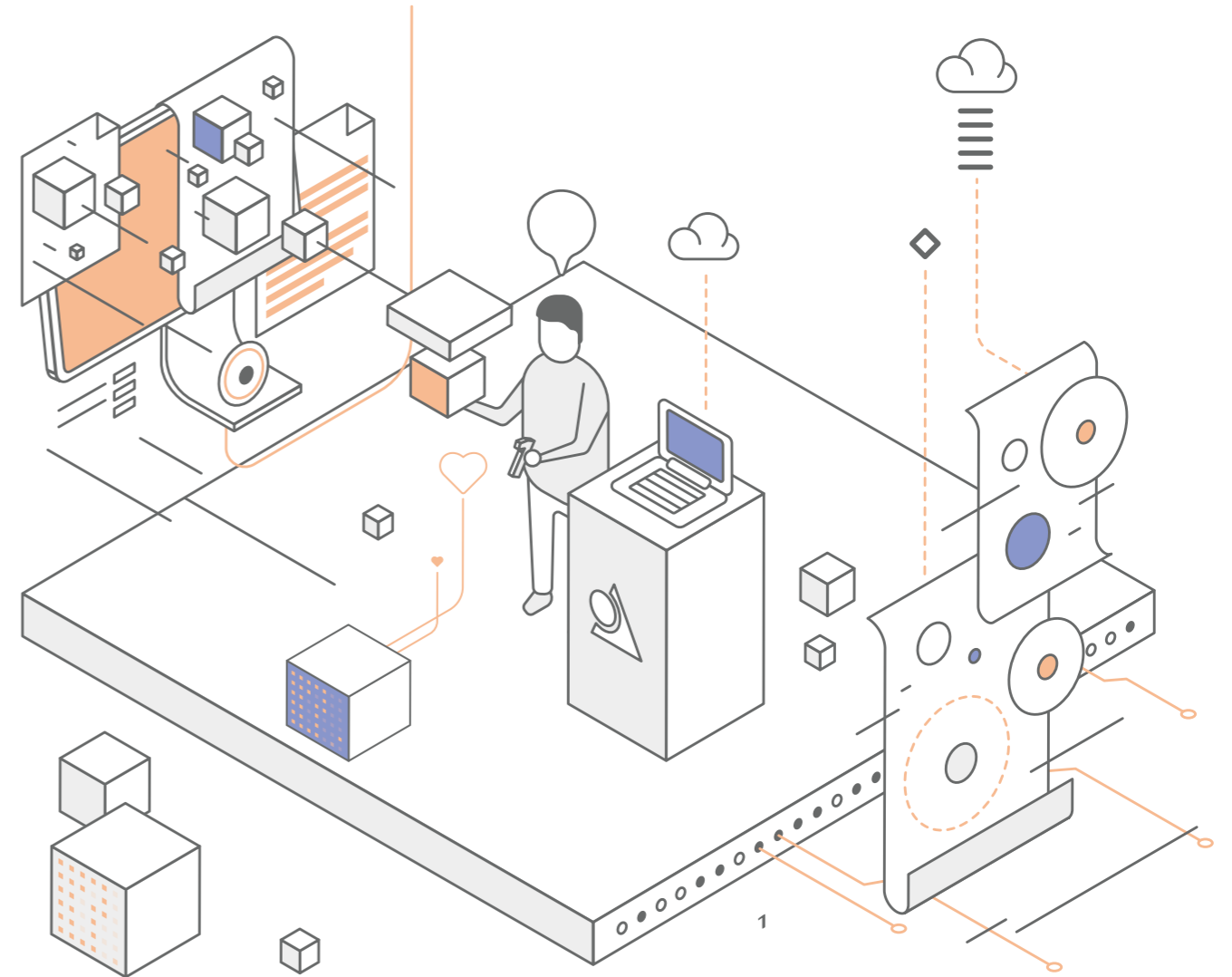

2023 年

培训总投入
101.06 万元

开展培训项目
97 个

参与培训的同事
9093 人次

关爱同事 身心健康

远光软件高度关注同事职业健康与安全，严格遵守《中华人民共和国职业病防治法》等法律法规的要求，搭建安全舒心工作环境，倡导工作与生活平衡，积极组织各类节日活动和文体活动，丰富文娱生活，加强人文关怀，增强凝聚力与归属感，营造温暖职场氛围。

- 设有多种规格和布局的会议室、培训室、会客厅、多功能厅、直播间，各种空间智能屏、音响等基础设施齐全
- 开放共融的休闲空间，设有公共休闲区、排练室、健身房、母婴室、茶水间等
- 园区办公楼对侧建有宿舍，极大方便同事工作及生活

- 在春节、端午、中秋等传统节日为同事送去定制慰问品，三八节组织女同事开展烘焙、插花、户外踏青等活动，五四青年节组织青年同事开展学习强国问答及自行车竞技等特色活动
- 创建市级爱心妈妈小屋，为“四期”女同事提供一个舒适、安全、温馨的私密性空间



- 通过 ISO 45001 职业健康安全管理体系认证，每年组织免费体检，远光学堂不定期组织开展职业健康讲座、网络安全讲座等
- 新园区内所有工位均配置午休床，设置健身房、舞蹈排练室及淋浴室，完善健康设施保障
- 严控新园区装修材料和办公家具质量，持续检测空气质量，办公楼全时间段新风系统换气，宿舍区配置独立新风机，切实维护同事身体健康
- 定期进行车辆安全专项排查，及时消除各类安全隐患，维护乘车环境，保障出行安全

- 丰富同事业余文化生活，设立 6 大艺术协会，开展远光春晚、1024 程序员节、亲属开放日等品牌活动文化活动，增强同事凝聚力和幸福感
- 开展各类体育活动，组织开展 2023 年度四人足球比赛、秋季男子五人篮球赛、趣味篮球赛、九天杯羽毛球比赛、年度趣味运动会等活动
- 积极参加珠海市、高新区的职工运动会、羽毛球比赛、篮球比赛等，锻炼同事体魄

重启亲属开放日，提升同事幸福感

2023 年 8 月 24 日，远光星球奇遇记——2023 远光软件亲属开放日顺利举行。时隔四年再次启动的线下开放日，吸引了 170 个家庭、400 余名家属报名参与，通过向家属们介绍远光人的工作、发展、生活环境及配套设施，亲身体验远光人的一天，体现了公司对同事们家庭的重视和关怀，有助于增强同事们和家庭成员之间的情感联系，提高同事的工作满意度和忠诚度。



案例

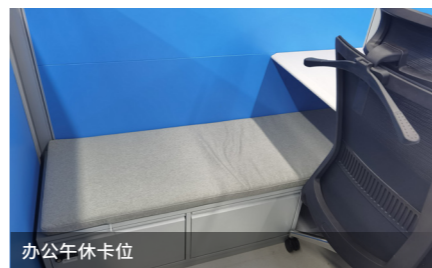

舒适的办公环境



丰富的体育活动



多彩的文娱生活



2023 年

开展网络安全、消防安全等职业健康安全培训
15 场

职业健康安全培训参与人数近
8000 人次

职业健康体检覆盖率
91%

困难同事帮扶投入金额
3.39 万元

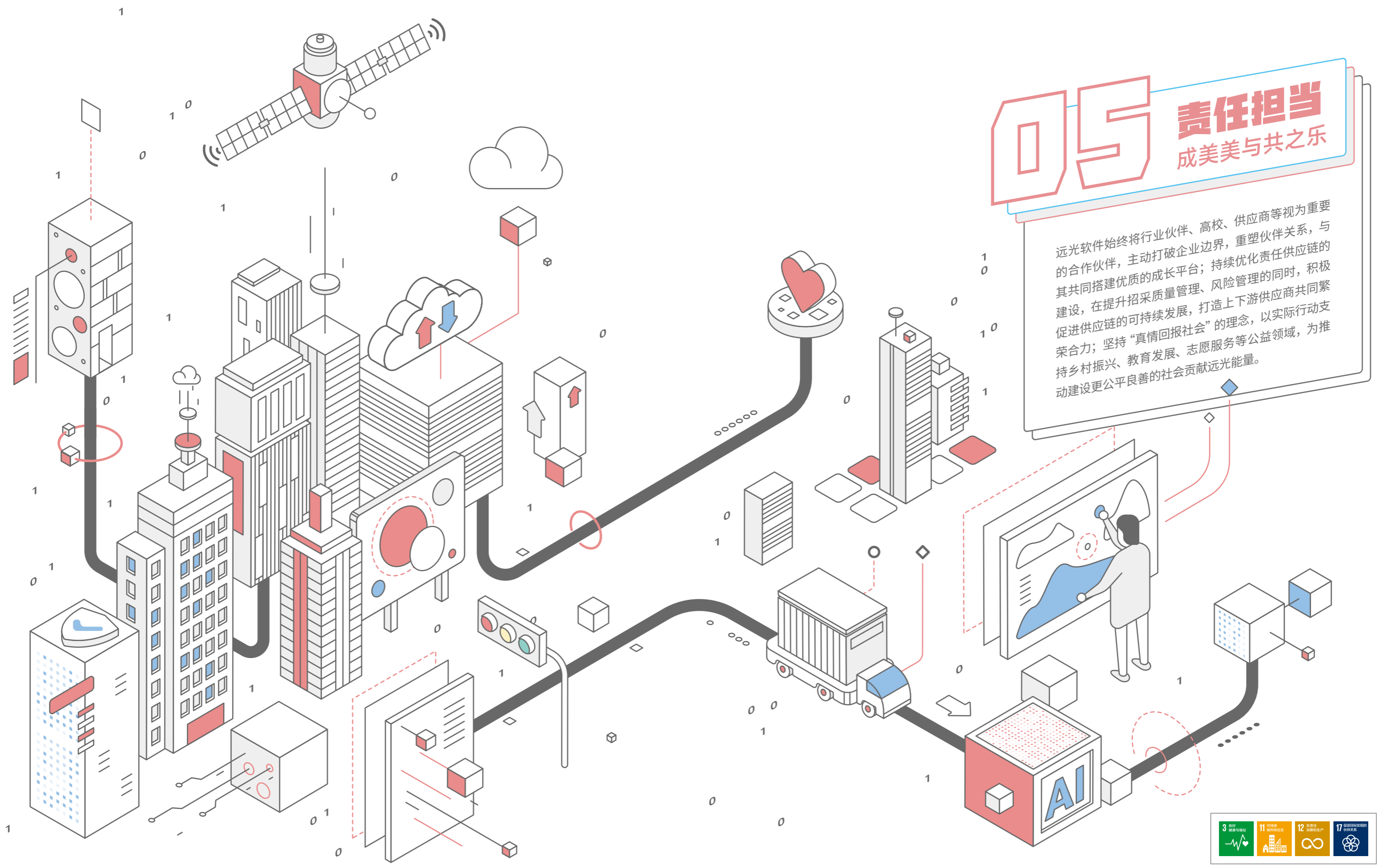

05 责任担当

成美美与共之乐

远光软件始终将行业伙伴、高校、供应商等视为重要的合作伙伴，主动打破企业边界，重塑伙伴关系，与其共同搭建优质的成长平台；持续优化责任供应链的建设，在提升招采质量管理、风险管理的同时，积极促进供应链的可持续发展，打造上下游供应商共同繁荣合力；坚持“真情回报社会”的理念，以实际行动支持乡村振兴、教育发展、志愿服务等公益领域，为推动建设更公平良善的社会贡献远光能量。



联合国可持续发展目标 (SDGs)

携手行业 伙伴共赢

远光软件以构建产学研深度协同创新平台为目标，助力科技自立自强；主动对接外部高端智力资源，不断推进生态伙伴合作事业，拓展优质朋友圈；积极参与行业交流活动，携手伙伴加速创造产业新价值，为推动全球以数字化实现经济社会繁荣发展和普惠共享贡献行业智慧。

- 与澳门大学、澳门科技大学、北京理工大学、中山大学、吉林大学、北京师范大学、暨南大学、广东财经大学、江西财经大学、北京理工大学珠海学院等高校携手，在协同创新、产教融合、人才培养等领域展开广泛合作
- 对北京理工大学珠海学院、江西财经大学、澳门科技大学等高校开展助学捐赠，助学金额超 10 万元
- 提供实习基地以及相关课程的教学培训，为高校学生提供实践机会，提升技能水平

- 联合大横琴科技、大湾区融合发展促进会和澳门青年优才与专才协会等合作伙伴举办“大湾区数字经济发展·澳门高校青年学生大湾区参访交流活动”
- 与北师大未来设计学院研究生团队开展合作，就容性设计分析、MOT 专项调研报告分享、校园绿电、社会服务、无纸化服务设计以及企业端适老化界面设计等内容进行专题研究

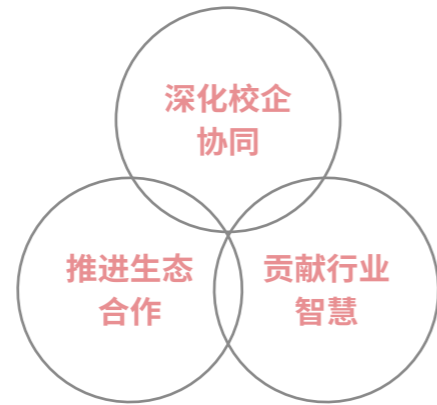

- 与头部基础设施厂商（华为云、百度智能云、腾讯云、阿里云）进行技术和产品合作交流，累计近 30 场次，推动和促成数据库、数字人、云原生等领域的合作
- 与优秀的数字技术伙伴（科大讯飞、飞腾信息、海量数据、360 安全、中科曙光、麒麟软件、统信软件、法大大、普强科技、帆软简道云）进行技术创新、方案共建、市场联营等合作交流，累计近 50 场次，推动和促成信创适配、人工智能、区块链、智能客服、信息安全、低代码和大模型等多个领域的合作

- 作为珠海市新一代信息技术与人工智能协会会长单位携手会员单位伙伴出席 2023 第四届深圳国际人工智能展
- 与珠海软件行业协会达成协议，开放远光九天智能一体化云平台相关功能模块，支撑“珠海市软件生态开发服务平台”建设

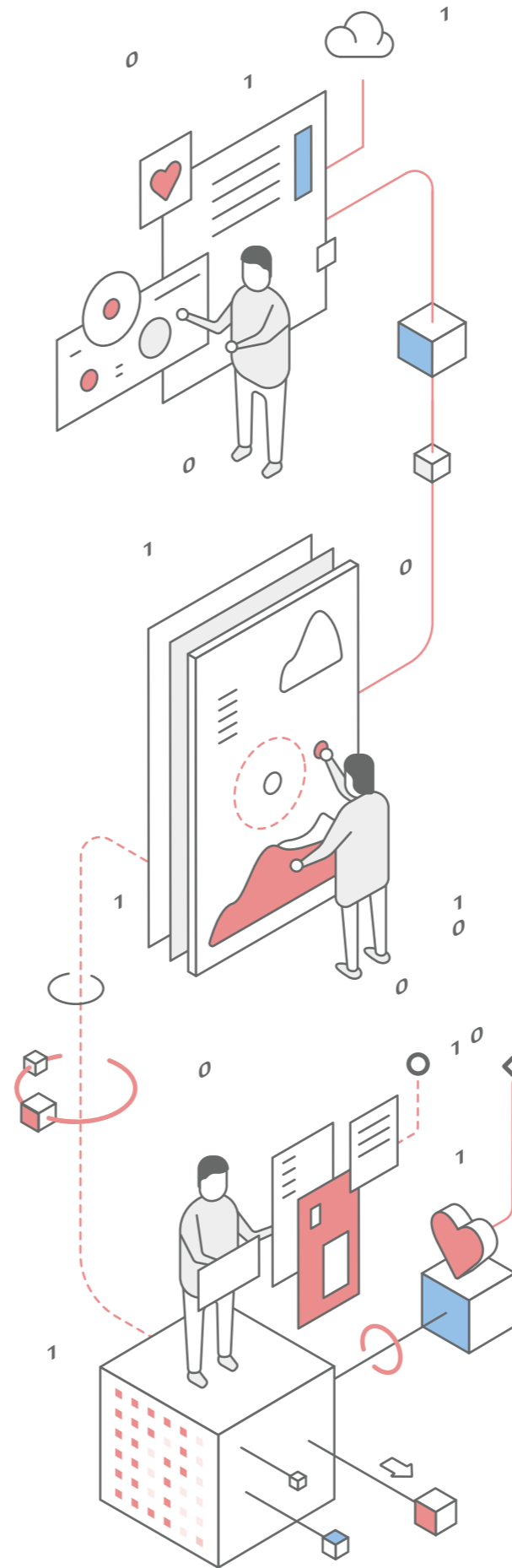

远光软件联合阿里云组织云原生技术实践营



远光软件受邀出席 2023 互联网安全大会，分享全栈安全可靠数字化解决方案



远光软件 OCR 应用中心
与华为昇腾 AI 平台完成适配认证

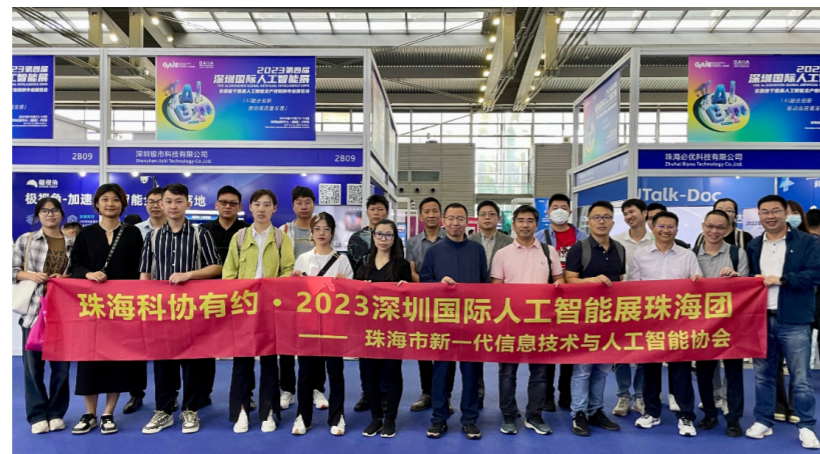

远光软件出席 2023 第四届深圳国际人工智能展

案例

远光软件在腾讯产业合作伙伴大会中荣获双奖

2024 年 1 月 18 日，“2024 腾讯产业合作伙伴大会——腾讯数字孪生专场”在海南三亚举办，远光软件作为腾讯生态合作伙伴出席会议，并荣获“腾讯云数据库 TDSQL 产品 2023 年度联合解决方案优秀合作伙伴”和“2023 年度能源和资源行业最佳合作奖”两项荣誉。这不仅体现了远光软件在数字技术领域的深厚实力，在未来，远光将继续秉承创新、协作、绿色、开放的理念，携手更多合作伙伴，为实现更加美好的数字化未来贡献力量。



打造负责任供应链

远光软件严格遵守《中华人民共和国招标投标法》等法律法规，以打造责任供应链建设为核心，完善招标采购业务管理机制，加强对供应链环境及社会风险的管理，全面规范供应商筛选、准入、评价、淘汰等环节，致力打造公正透明、可持续发展的供应商合作环境，助力公司高质量发展。

- 遵循有关法规规章，加强采购管理体系建设，优化完善了2个制度、5个规范、6个流程在内的采购管理制度
- 建立统一支撑性工作模板，制定了47个规范表单
- 规范采购程序，采用招标采购、竞争性谈判采购、询价采购、单一来源采购等多种公平公正的采购方式

- 引入培训资源，以线上线下相结合的形式，年度内开展培训25次
- 组织开展多期采购业务宣讲，提升采购经办人员规范意识和业务能力
- 针对重点采购业务，组织专项研讨，事前规划、事中督办、事后总结，提高采购团队攻坚能力

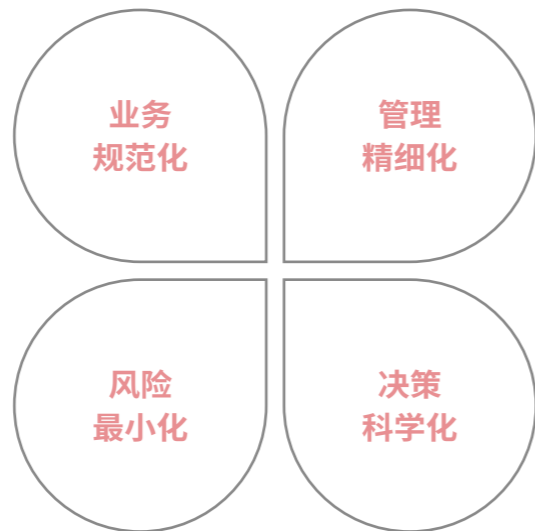

2023年

供应商总数
546家

- 建立采购采购文件、采购合同会审机制，组织多部门讨论、审核，控制采购风险
- 强化采购过程监督管理，定期开展采购业务自查自纠专项行动，有效防范采购执行风险
- 每半年度组织供应商绩效评价工作，持续提升供应商质量管理水平和服务标准，有效控制供应商履约风险

- 成立招标采购工作领导小组，对采购方案、评审结果进行集体决策，确保招标采购工作公正、民主，依法合规
- 成立供应商准入小组，从企业规模、信用状况、产品质量、业绩等方面核实供应商资质能力

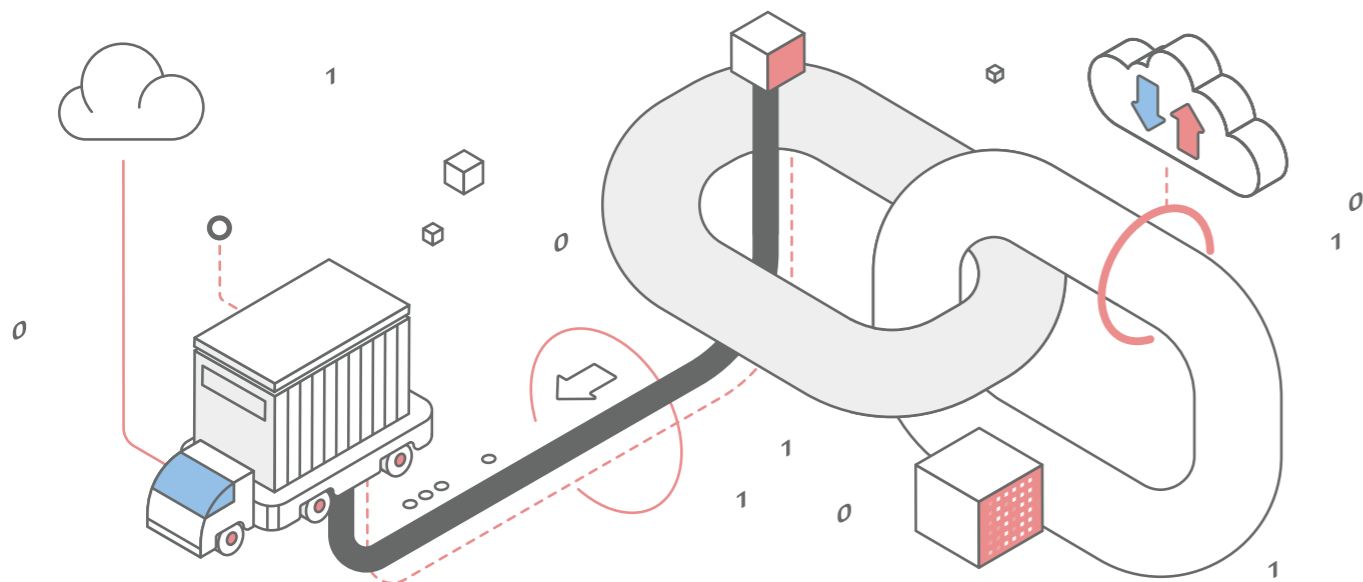

共创和谐美好社会

远光软件致力成为社会责任的担当者、企业文化的继承者。积极参与社会公益，倾情扶危济困、服务社会民生，资助弱势群体及贫困地区建设；在服务全面推进乡村振兴战略的指导下，努力实践“用公益推动社会进步”，传递主流价值观，为全面建成小康社会作出更大贡献。

2023年

开展志愿活动
27场

志愿活动参与人数
510人次

总服务时长近
5000小时

- 参与广东省珠海高新区组织开展的“广东扶贫济困日”扶贫慰问活动，积极捐款捐物
- 与广东省阳江市阳春市三甲镇达成结对帮扶协议，落实“千企帮千镇、万企兴万村”行动，通过镇企结对帮扶的方式，推进三甲镇巩固脱贫攻坚成果、防止返贫监测、改善镇村基本办学条件和医疗卫生服务条件、帮助脱贫劳动力和农村低收入群体就业增收等帮扶项目

- 积极响应广东省委全面推进“百县千镇万村高质量发展工程”促进城乡区域协调发展的部署，公司董事长陈利浩通过广东省依依关爱儿童基金会捐赠资金30万元，资助埔田镇50~70名困难学生完成阶段性学业，助力更多贫困家庭学生有学上、上好学，以实际行动支持贫困地区的教育事业



远光软件获评第十三届公益节“2023上市公司社会责任奖”



远光软件董事长陈利浩获评第十三届公益节“年度公益人物”

珠海市委网信办2023年“6·30”助力乡村振兴捐款仪式

2023年7月13日



广东扶贫济困日捐赠仪式

未来展望

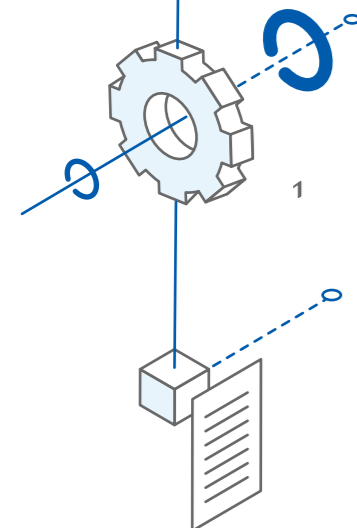

潮平两岸阔，风正一帆悬。随着 2024 年的到来，远光软件站在新的历史交汇点，以砥砺前行的姿态，携手全球伙伴共同探索数智化未来，共铸辉煌新篇章。回望过往，我们已跨越千山万水，历经风雨洗礼，如今正值风华正茂之际，我们更应怀揣梦想，勇攀高峰。

卓越治理，筑牢根基。远光深知，稳固的治理根基是企业长远发展的前提。在新的一年里，我们将持续优化公司治理结构，完善内部管理机制，确保企业高效、稳健运营；强化风险意识，加强风险防控体系建设，确保企业安全可控；通过卓越治理，稳固企业根基，为未来的数智化转型和升级提供有力保障。

数智蝶变，智绘未来。在数字化浪潮中，远光软件将坚持以数智化引领发展，以客户需求为核心，推进企业管理变革与业务创新。我们将深入挖掘行业需求，融合前沿技术，为客户提供更加精准、高效、智能的解决方案，加强与产业链上下游企业的协同发展和跨界融合，共同构建数字生态，推动产业的数字化、智能化和绿色化转型，共同开创美好的未来。

绿色创新，共筑生态。在“双碳”目标下，远光软件将积极践行绿色发展理念，以技术创新为驱动，推动企业的绿色低碳转型。关注环境保护和可持续发展，深耕绿色低碳产业，为客户提供更加环保、高效、智能的产品和解决方案；加强与政府、行业协会、研究机构等合作，共同推动绿色低碳产业的发展和创新，为守护蓝天碧水贡献智慧和力量。

人才引擎，驱动未来。远光软件将始终坚持以人为本的发展理念，将同事视为企业最宝贵的财富。持续优化人才结构，加强人才培训和技能提升，为同事创造更加广阔的发展空间和良好的工作环境；深化企业文化建设，营造积极向上的工作氛围，激发同事的创新活力和创造力；通过企业和同事的共同发展，共同实现个人梦想和企业愿景。

责任担当，和合共生。远光软件将始终坚守责任担当的企业精神，在自身发展的同时，积极履行社会责任和可持续发展理念；加强与利益相关方的合作与共赢，实现企业与社会和谐共生和共同发展；关注社会公益事业，积极参与帮扶、助学、救灾等公益活动，为社会贡献爱心和力量。

展望未来，远光软件将以更加开放的姿态、更加创新的思维、更加坚定的步伐，迎接未来的挑战和机遇。我们将以数智引领为核心动力，以数智蝶变为发展策略，以绿色创新为发展方向，以以人为本为管理理念，以责任担当为价值追求，共同创造更加美好的未来！在新的征程中，我们期待与您携手共进，共铸数智辉煌！

关键绩效

经济绩效

绩效指标	单位	2021年	2022年	2023年
经营效率				
资产总额	亿元	34.88	39.23	42.58
营业收入	亿元	19.15	21.25	23.89
利税总额	亿元	4.27	4.48	4.82
资产负债率	%	13.81	15.30	15.45
产品研发				
申请专利数量	项	201	197	169
获得授权专利数量	项	39	66	92
登记软件著作权数量	项	101	83	99
注册商标数量	项	41	22	43
研发总投入	亿元	5.00	5.58	7.10
研发投入占营业收入比	%	26.11	26.25	29.71

环境绩效

绩效指标	单位	2021年	2022年	2023年
气候变化				
温室气体排放总量	吨二氧化碳当量	2511.7	2669	4803.2
排放物				
生活垃圾	吨	486	83	171.9
厨余垃圾	吨	2	26	63.2
废旧灯管	条	398	315	203
废旧硒鼓(含墨盒)	个	90	158	180
资源使用				
办公用纸消耗总量	吨	0.14	0.19	0.24
新鲜用水消耗总量	万吨	8.2	7.1	10.38
外购电力总量	万千瓦时	317	341	611.87
管道燃气消耗总量	立方米	33788	42619	35000
消耗汽油量	吨	4.4	4.16	9.71

社会绩效

绩效指标	单位	2021年	2022年	2023年
雇佣 (该部分为母公司人数)				
同事总数	人	3775	3604	3260
男同事人数	人	2299	2185	1983
女同事人数	人	1476	1419	1277
报告期内吸纳就业人数	人	683	345	289
劳工准则				
劳动合同签订覆盖率	%	100	100	100
缴纳五险一金的同事占比	%	100	100	100
同事流失总流失比率	%	15.32	10.08	9.49
男性同事流失比率	%	9.89	6.26	6.30
女性同事流失比率	%	5.43	3.82	3.19
30岁以下同事流失比率	%	4.91	5.14	4.25
30-50岁同事流失比率	%	10.41	4.92	5.08
50岁以上同事流失比率(%)	%	0.00	0.02	0.17
关怀同事	人次	4053	4871	5110
健康与安全				
消防演练次数	起	1	1	1
参加消防演练人次数	人次	100	200	1800
职业健康体检率	%	93	91	91
产假休假天数	天	12586	13846	11847
连续三年因工亡故人数	人	0	0	0
因工伤损失工作日数	天	83	65	62
供应链管理				
供应商总数	家	131	128	546
产品责任				
客户满意度调查结果	分	98.21	98.85	98.96
信息安全事件数	件	0	0	0
社区投资				
公益捐赠总额	万人民币	27	41.40	17

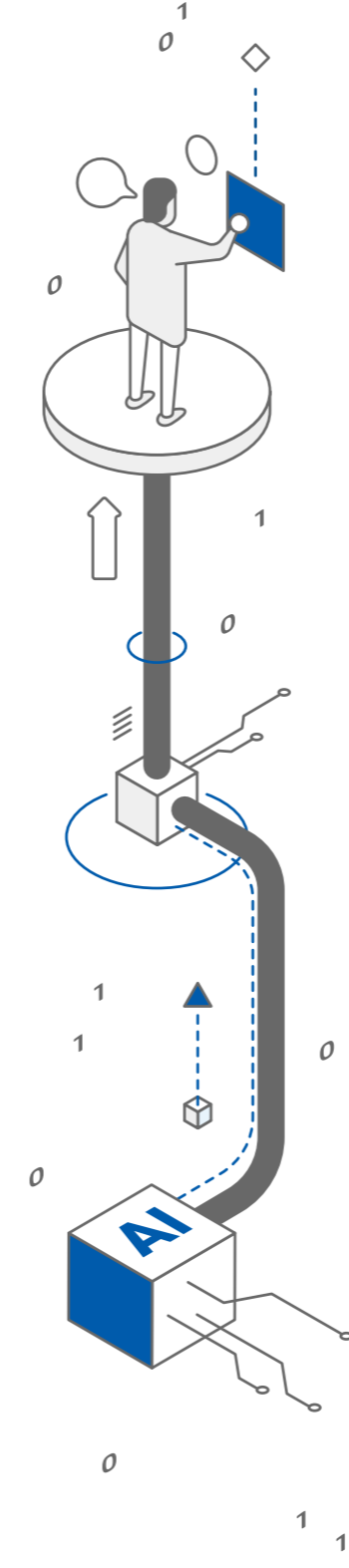
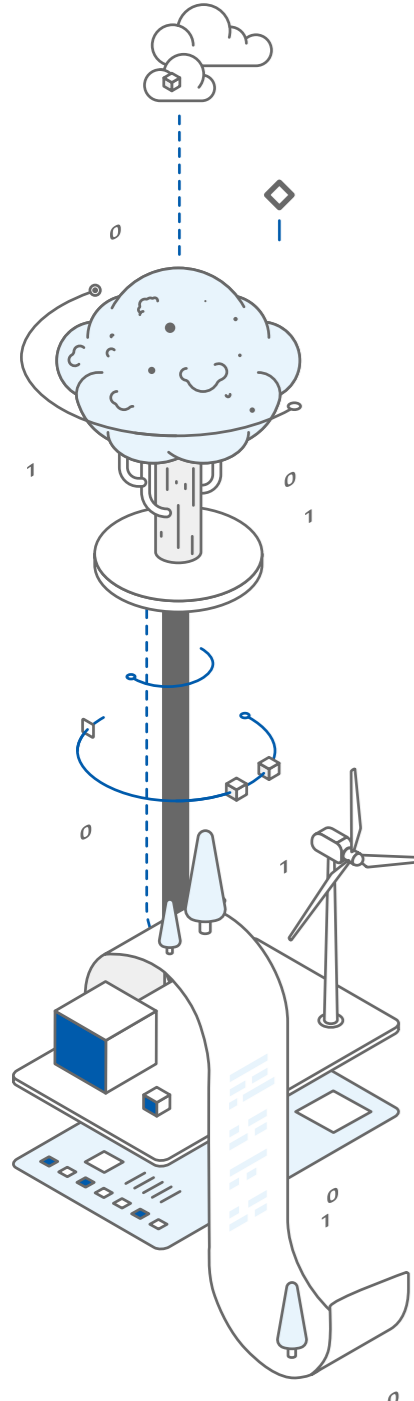

意见反馈

尊敬的读者：

您好！

十分感谢您阅读《远光软件股份有限公司2023年环境、社会责任及治理(ESG)报告》。我们非常重视并期望聆听您对远光软件 ESG 管理、实践和信息披露的反馈意见。您的意见和建议，是我们持续推进 ESG 管理和实践的重要依据。期待您的回复！

选择性问题（请在相应的位置打√）

1. 您属于以下哪类利益相关方？

- 政府 监管机构 客户 同事 学术 / 科研机构
供应商与合作伙伴 社会团体 / 非政府组织 公众与媒体 其他

2. 您认为报告对利益相关方所关心问题的回应和披露？

- 很好 较好 一般 较差 差

3. 您认为本报告是否能反映远光软件对经济、社会和环境的重大影响？

- 很好 较好 一般 较差 差

4. 您认为报告的可读性，即报告的逻辑主线、内容设计、语言文字和版式设计？

- 很好 较好 一般 较差 差

开放性问题

1. 您认为本报告最让您满意的方面是什么？

2. 您对我们的报告及履责实践还有哪些意见或建议？

恳请您协助完成反馈意见表中提出的相关问题，并选择以下方式反馈给我们

电话：0756-3399888、6298888

公司官网：www.ygsoft.com

邮箱：ygstock@ygsoft.com

邮寄：广东省珠海市科技二路 23 号远光智能产业园

邮编：519085

传真：0756-3399666

邮箱：ygserv@ygsoft.com

