

**QI Automotive**  
*Professional Auto Parts*

# 建邦科技2023年 环境、社会及治理报告

ENVIRONMENTAL, SOCIAL AND GOVERNANCE  
REPORT



# 关于本报告

## 报告范围

本报告的主体范围包括青岛建邦汽车科技股份有限公司(以下简称“建邦科技”、“公司”或“我们”)及其控股子公司。本报告为年度报告,时间范围涵盖2023年1月1日至2023年12月31日,部分内容有所延伸。除另有说明,本报告以人民币为货币单位。本报告涵盖建邦科技及其控股子公司在环境、社会及治理方面的策略、管理和实践情况。

## 报告确认与批准

本报告经公司ESG管理委员会确认,于2024年4月9日获董事会审议通过,本报告提供简体中文和英文两种版本。

建邦科技总部通讯地址:  
山东省青岛市胶州市经济技术开发区滦河路1号

## 编制依据

本报告编制前瞻性地参考了北京证券交易所(以下简称“北交所”)制定的《北京证券交易所上市公司持续监管指引第11号——可持续发展报告(试行)(征求意见稿)》(以下简称“《指引(征求意见稿)》”),并部分参照了全球报告倡议组织《可持续发展报告编写指南》(GRI Standards)、联合国可持续发展目标(SDGs)和国际主流ESG评级MSCI指数等标准。本报告编制过程参照上述标准要求,按照利益相关方沟通、重大性议题分析、信息收集、报告写作、管理层审定等步骤进行,以确保报告内容符合重大性、量化、平衡和一致性原则。

## 免责声明

本报告的部分内容具有前瞻性,包括关于未来发展的计划、目标等。该部分内容是基于管理层当前的期望,可能受到不确定因素的影响导致其与实际结果产生重大差异,本公司不承担更新本报告中任何前瞻性声明的义务。

联系电话: 0532-86626982  
联系邮箱: chenrugang@qi-auto.com

## 信息来源

除特殊说明,本报告所引用的资料与数据均来源于本公司的正式文件、统计报告与财务报告或有关公开文件,且经由相关部门统计、汇总及审核。建邦科技承诺本报告内容不存在虚假记载、误导性陈述或重大遗漏,董事会对报告内容的真实性和准确性负责。

## 报告获取

本报告包括简体中文和英文两个版本。若内容有出入,请以简体中文版本为准。本报告可在北交所网站(<https://www.bse.cn>)以及本公司网站(<https://www.qi-auto.com>)查阅或下载。如有进一步查询,或对本报告有任何疑问或建议,请通过以下联系方式与公司联系。

# Contents

## 目录

<b>01</b>	<b>关于本报告</b>	<b>02</b>
	<b>董事会声明</b>	<b>04</b>
	<b>董事长寄语</b>	<b>05</b>
<b>01</b>	<b>2023年度关键绩效</b>	<b>06</b>

<b>02</b>	<b>关于建邦科技</b>	<b>08</b>
	企业概况	09
	发展历程	10
	企业荣誉	11
	企业文化	12
	企业品牌	13
	企业产品	14
<b>03</b>	<b>公司治理</b>	<b>15</b>
	治理架构	17
	合规运营	19
	风险管控	21
	董事会责任	22
	商业道德	23

<b>04</b>	<b>可持续发展管理</b>	<b>25</b>
	可持续发展治理架构	26
	利益相关方沟通	28
	重要性议题分析	29
	聚焦联合国可持续发展相关领域	30
<b>05</b>	<b>可持续发展战略</b>	<b>31</b>
	稳健经营, 提升公司治理水平	32
	科技创新, 传递公司发展动能	37
	绿色低碳, 强化公司环保理念	39
	以人为本, 夯实公司发展基石	47
	携手前行, 传导公司利他精神	52

# 董事会声明

本公司董事会高度重视可持续发展管理，建邦科技建立了行之有效的可持续发展机制，持续健全公司环境、社会及治理(以下简称“ESG”)的管理架构，加强董事会对公司ESG框架下治理的监督与参与力度，积极履行企业社会责任，谋求长期可持续发展。

## ESG框架治理

作为本公司的经营管理决策机构，董事会对建邦科技的ESG策略、政策等表现承担整体责任，并授权ESG管理委员会进行管理及决策ESG相关事宜，该委员会由公司董事长担任负责人。ESG管理委员会负责审阅、制定及批准本公司的ESG发展目标、政策及策略，定期讨论及检讨公司ESG相关目标及达成情况，并向董事会定期汇报。执行层面，公司成立ESG执行小组，负责ESG相关事宜的日常管理及统筹协调工作，并及时汇报ESG工作成果。

## ESG风险管理

建邦科技重视ESG风险可能对本公司产生的重大影响，于2024年2月经董事会审议批准成立ESG管理委员会，确立了由ESG管理委员会统筹ESG相关事务，制定并由董事会审议批准ESG战略及相关事宜。结合行业ESG风险、监管要求及宏观政策等，每年更新公司ESG议题库，并通过开展利益相关方调研、专家评估、董事会讨论等方式开展ESG议题的重大性评估。

董事会已参与2023年度ESG议题的重大性评估，就重要的ESG风险进行讨论，并对本年度重大性议题的分析结果进行审批及确认。

## ESG目标管理

建邦科技结合国际和国内ESG原则和惯例，制定本公司的ESG目标，并持续跟进工作进展。董事会就ESG目标的制定进行审阅及讨论，检视相关目标的达成情况，以适应外部环境与公司业务的最新发展。

# 董事长寄语

2023年, 全球经济形势复杂多变, 建邦科技努力克服各种不利影响, 聚焦主业, 努力提升业绩, 坚持可持续发展理念, 积极履行社会责任, 与广大合作伙伴携手前行, 积极践行“追求全体员工精神和物质两方面的幸福, 打造高性价比的产品, 助力客户成长, 为全球车主省钱”的企业使命。

## 稳健经营, 提升公司治理水平

2023年, 我们坚持“水库式”经营理念, 保持公司业绩的稳健增长。企业坚持“立足中国, 服务全球; 全球采购, 全球销售”的总体战略, 实现境内境外、线上线下的协同发展。在持续强化合规管理体系建设的同时, 不断完善上市公司治理结构, 提高规范运作水平。我们诚信履行信息披露义务, 2023年累计召开董事会10次、监事会10次、股东大会6次, 披露公告141份, 切实保护全体股东的权益, 努力提升公司治理水平。

## 科技创新, 传递公司发展动能

2023年, 我们坚持“科学技术是第一生产力”, 利用公司积累多年的行业经验, 不断进行产品的开发创新; 同时, 公司积极引进外部优秀人才, 吸收外部产品设计理念与思维。我们针对市场调研所发现的行业需求点, 进行针对性的开发与创新, 满足市场需求。2023年, 我们新增专利12项(其中发明专利2项、实用新型专利10项)、软件著作权35项; 新产品收入占比超过20%。

## 绿色低碳, 强化公司环保理念

2023年, 我们坚持走可持续发展道路, 切实履行绿色低碳的环保理念。我们提倡素食, 采用可降解的垃圾袋、餐盒, 倡导使用二手办公家具, 倡导低碳办公, 节约能源。我们坚持投资汽车零部件再制造领域, 2023年累计生产再制造卡钳2万个, 经初步测算可节约煤61吨, 减少二氧化碳排放152吨, 粉尘37吨, 硫化物3.9吨。

## 以人为本, 夯实公司发展基石

2023年, 我们坚持以人为本的企业文化, 积极追求全体员工精神和物质两方面的幸福, 不断提高员工薪酬福利待遇。我们通过指定带教导师、年度两次人才盘点、及时轮岗学习、多元培训等措施, 及时为员工成长赋能。我们关爱女性员工, 设置了“妈咪咖”, 配备电动躺椅、冰箱等设施。

## 携手前行, 传导公司利他精神

公司全体员工携手前行, 截至2023年12月31日, 建邦科技通过股权激励计划和员工持股平台等方式使员工直接或间接持有公司股票, 涵盖员工人数128位, 占员工总数的比例为44.6%。2023年, 我们与投资者携手前行, 年内实施了2次现金分红; 我们与供应商携手前行, 帮助供应商提升产品质量和技术能力, 提高交货稳定性; 我们与客户携手前行, 为客户提供一体化解决方案, 助力客户成长; 我们与社会携手前行, 坚持“守法经营, 为社会贡献繁荣”的核心价值观, 关注对社会的回馈贡献, 主动承担社会责任。

2024年, 我们将坚持绿色低碳的环保理念, 继续探索可持续发展道路, 坚持科技创新, 完善管理机制, 提高治理水平, 积极履行社会责任。我们将继续深化ESG管理和实践, 与广大合作伙伴共赴新的征程。

## 董事长 钟永铎

青岛建邦汽车科技股份有限公司



# 2023年度关键绩效

# 01

# 2023年度关键绩效

## 2023年度主要财务数据和指标

单位:元

	2023年	2022年	本年比上年增减%
营业收入	558,428,514.22	423,282,462.07	31.93%
毛利率%	29.62%	25.86%	-
归属于上市公司股东的净利润	69,650,547.15	50,435,076.62	38.10%
归属于上市公司股东的扣除非经常性损益后的净利润	69,399,993.15	43,509,842.65	59.50%
加权平均净资产收益率%(依据归属于上市公司股东的净利润计算)	14.75%	11.40%	-
加权平均净资产收益率%(依据归属于上市公司股东的扣除非经常性损益后的净利润计算)	14.70%	9.84%	-
基本每股收益	1.10	0.81	35.80%

数据来源: 公司2023年年度报告

# 关于建邦科技

企业概况

发展历程

企业荣誉

企业文化

企业品牌

企业产品





## 2.1 企业概况

青岛建邦汽车科技股份有限公司, 股票代码: 837242, 成立于2004年, 公司致力于全球汽车后市场非易损零部件的设计、开发和销售, 同时为客户提供完善的供应链管理服务。

**280+**

员工总数

**5家**

子公司

**3万平米**

仓储中心

**全部采用**

SAP数字化管理模式

建邦科技以汽车制动系统、转向系统、传动系统、发动机系统、电子电气系统、汽车电子系统为主导, 业务范围涉及汽车、游艇、摩托车、ATV/UTV及工程机械的售后零部件。建邦科技具有丰富的汽车非易损零部件的设计开发能力, 标准测试能力, 产品质量管控能力, 供应商管理能力。建邦科技为国内外客户提供整套完善的供应链整合及管理服务, 并且公司在资源再生领域具有丰富的经验与再制造能力。

**子公司**

**青岛卡库再制造科技有限公司**

主要致力于汽车零部件的回收、再制造, 有着广泛的产品渠道和专业的再制造能力

**青岛拓曼电子科技有限公司**

专注于汽车零部件的研发、生产与销售。确立了以汽车制动和电子电气为主导, 其他底盘和传动系统为辅助的产品体系

**青岛途曼汽车零部件有限公司**

主要经营汽车零部件的开发、设计与销售

**QI Automotive Germany GmbH**

系德国子公司, 主要负责欧洲市场的管理与运营, 产品调研和市场维护

**Q-Thai Auto Parts CO., Ltd.**

系泰国子公司, 主要经营汽车零部件和摩托车零部件的制造、批发和零售等业务

## 2.2发展历程



2016年新三板挂牌, 新三板首家汽车售后市场与配件供应链管理公司



2017年与国内多家合作伙伴建立战略合作伙伴关系, 北汽集团成为第二大股东



2018年快速拓展内贸市场



2020年成为山东首家精选层挂牌企业, 国内汽车后市场行业首家

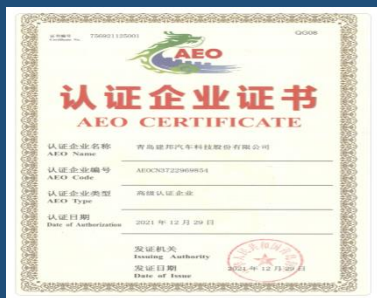

2021年获得海关高级企业(AEO)认证



2021年2月18日被评选为“2020年度胶州市资本市场运用示范企业”



2023年3月获得ISO27001信息安全管理体系证书

**Q-Thai Auto Parts  
Co., Ltd.**

系泰国子公司, 主要经营汽车零部件和摩托车零部件的制造、批发和零售等业务。

2024年2月设立泰国子公司

## 2.3 企业荣誉

2020

最具潜力全车件企业奖



2021

年度胶州市资本市场运用示范企业



2023

截止2023年12月底, 共取得专利86项(发明专利8项, 实用新型专利75项, 外观设计专利3项), 63项计算机软件著作权、17项作品著作权。



2021

投资者保护工作先进单位



2022

投资者教育和保护百日讲坛先进单位



2023

投资者保护工作先进单位



## 2.4企业文化

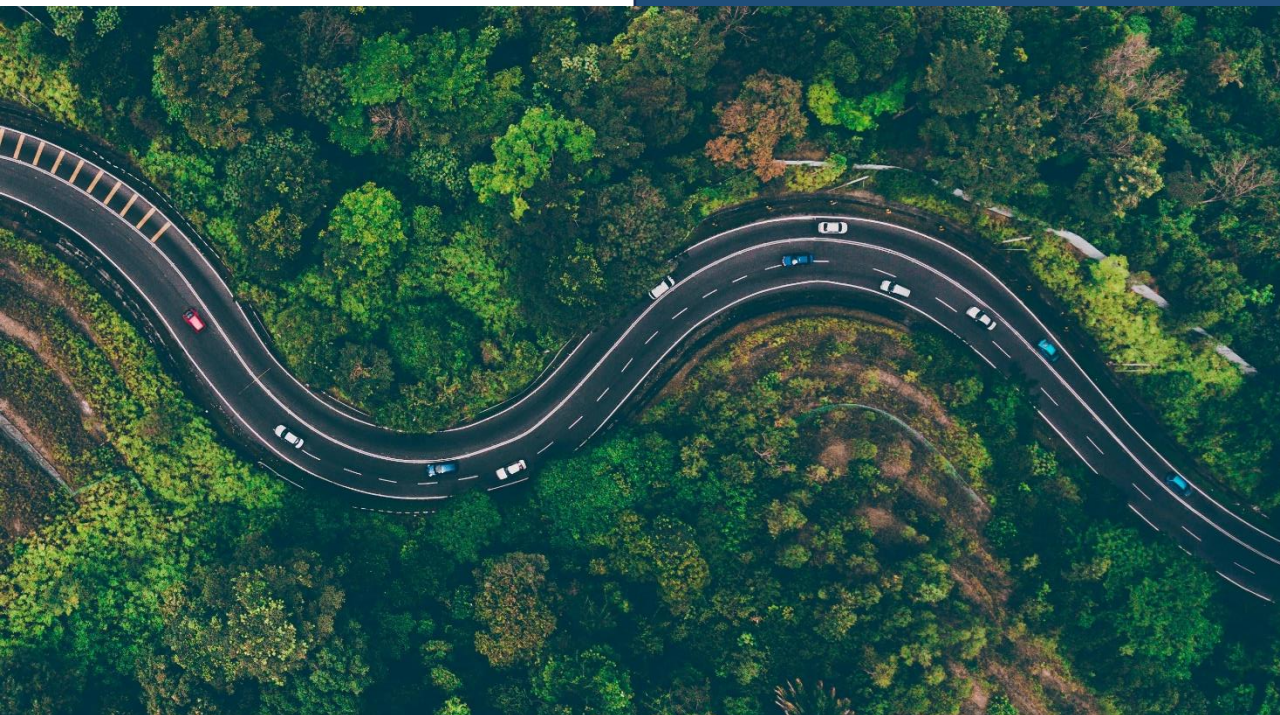

建邦科技以善立本，董监高和员工们一致共识企业的价值是利他，并形成特有的商业向善企业文化。

### 愿景:

立足中国, 服务全球的汽配后市场领导者

### 使命:

追求全体员工物质和精神两方面的幸福, 打造高性价比的产品, 助力客户成长, 为全球车主省钱

### 质量方针:

精益求精, 持续改进

### 准则:

遵纪守法, 员工成长不能建立在牺牲他人利益的基础上, 积善行, 思利他

### 价值观:

对员工: 用心提高员工的幸福感

对客户: 客户至上

对股东: 共享回报

对供应商: 平等合作

对社会: 守法经营, 为社会贡献繁荣

## 2.5 企业品牌

建邦科技产品有两个自有品牌, 各具特色

### 拓曼, 敢为天下先

建邦科技旗下品牌“拓曼”, 定位国内汽车后市场, 包括打气泵、分配阀、传动轴、制动钳、雨刮电机、转向节、刹车油管、玻璃升降器开关等, 覆盖国内乘用车90%以上的车型及品牌, 包括奔驰、宝马、奥迪、路虎、捷豹、沃尔沃等豪华车型及大众、通用、福特、日产、丰田、本田、标致等主流合资品牌。

### 超全, 小产品大能量

建邦科技旗下品牌“超全”, 主营产品有轮毂螺丝螺母、放油螺丝、偏心螺栓、机滤端盖等附加值较高的汽车附件品类。“超全”品牌目前车型覆盖率达98%以上, 在全国地县市的销售渠道正加速布局, 并且公司强力推出了品牌相关的V码查询系统, 解决了维修终端销售便捷度、车型匹配、质量保障、配送时效的难题。



## 2.6 企业产品

建邦科技致力于汽车后市场非易损零部件的开发和设计，涵盖汽车传动系统、发动机系统、制动系统、转向系统、电子电气系统、汽车电子系统等六大系统约30,000个产品种类。

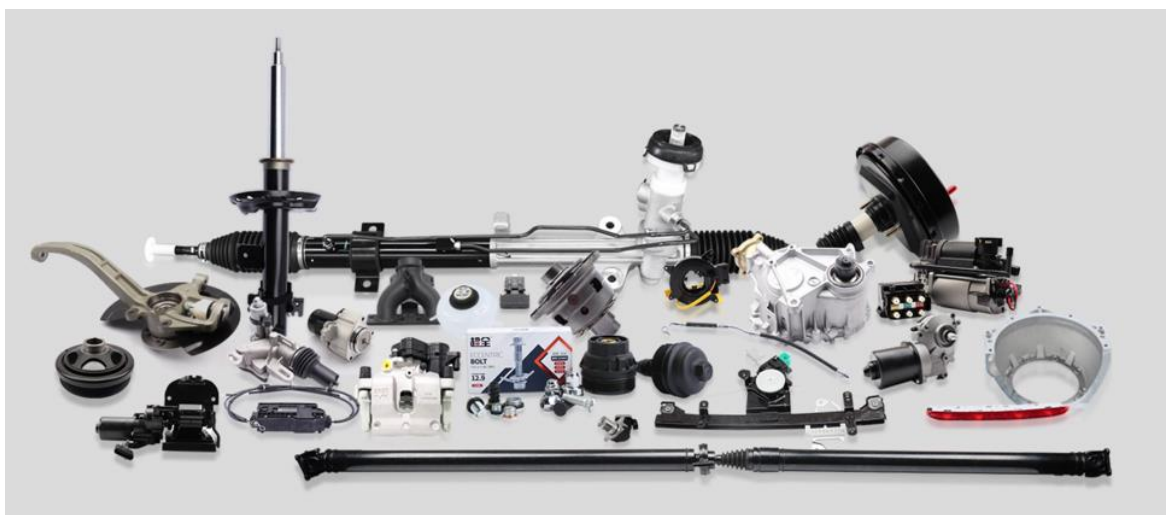

建邦科技致力于技术创新迭代，连年不断增加技术研发的投入，以科技创新引领汽车后市场服务，成为业界具有领先技术优势的全球汽车后市场服务供应商。

# 公司治理

治理架构

董事会责任

合规运营

商业道德

风险管控

# 03

## 3 公司治理

建邦科技致力于构建并不断完善科学有序、富有创新并兼具活力的可持续发展治理体系, 以适应建邦科技未来发展的需要。根据《中华人民共和国公司法》《中华人民共和国证券法》《北京证券交易所股票上市规则(试行)》(以下简称“《上市规则》”)等法律法规及规则指引的要求, 规范公司治理。



## 3.1 治理架构

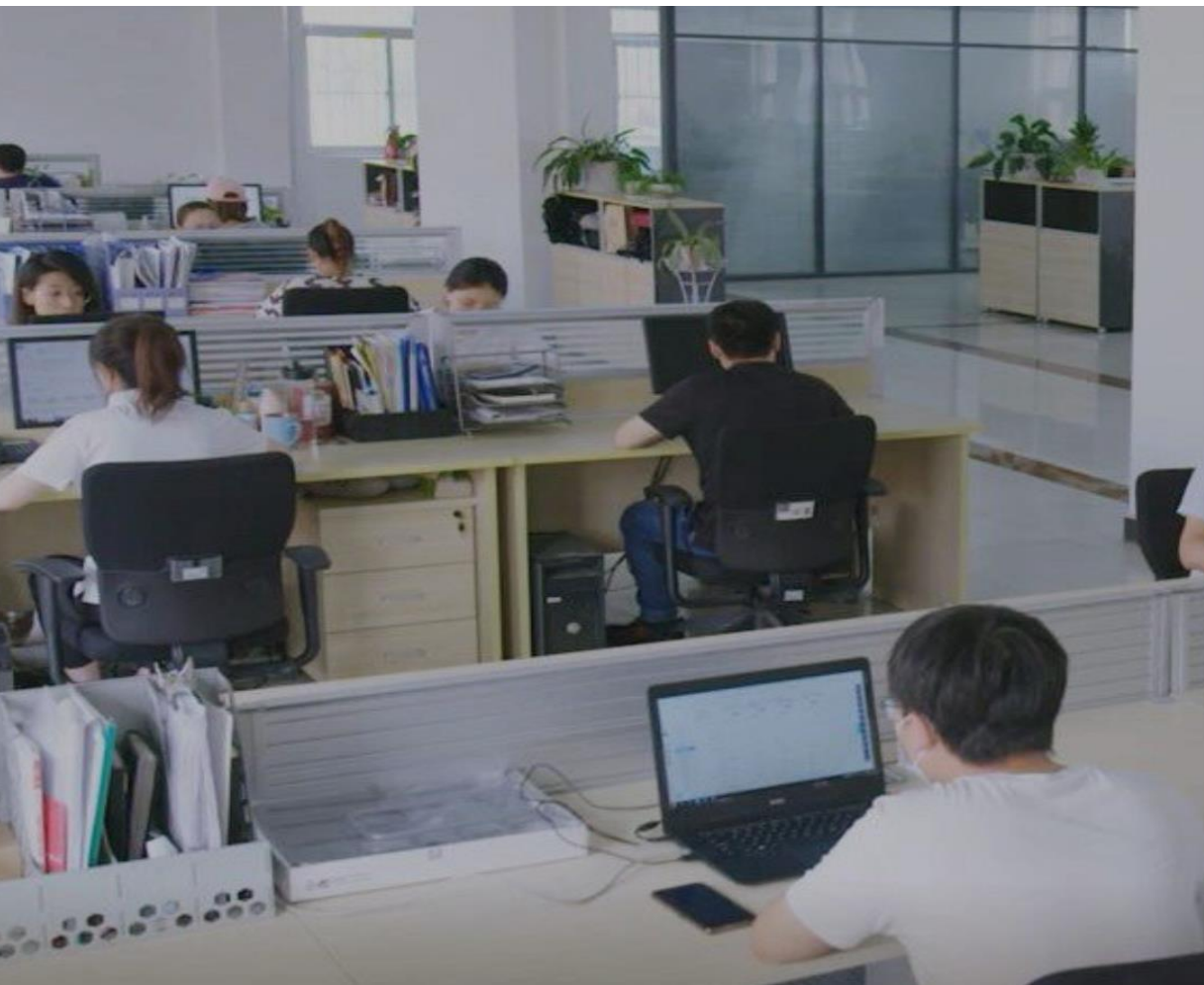

建邦科技不断结合公司实际情况与最新监管要求优化公司制度体系,完善公司治理结构。公司股东大会享有法律法规和《青岛建邦汽车科技股份有限公司章程》(以下简称“《公司章程》”)规定的最高决策权力,依法行使公司经营方针、筹资、投资、利润分配等重大事项的决定权。董事会对股东大会负责,依法行使公司经营管理权,决策经营方针和投资计划,监督及指导管理层健全规章制度、完善决策机制、规范工作流程、严格审批程序、建立和完善现代规范的组织结构、提高投资决策的效率和质量。

# 3.1 治理架构

## 组织架构

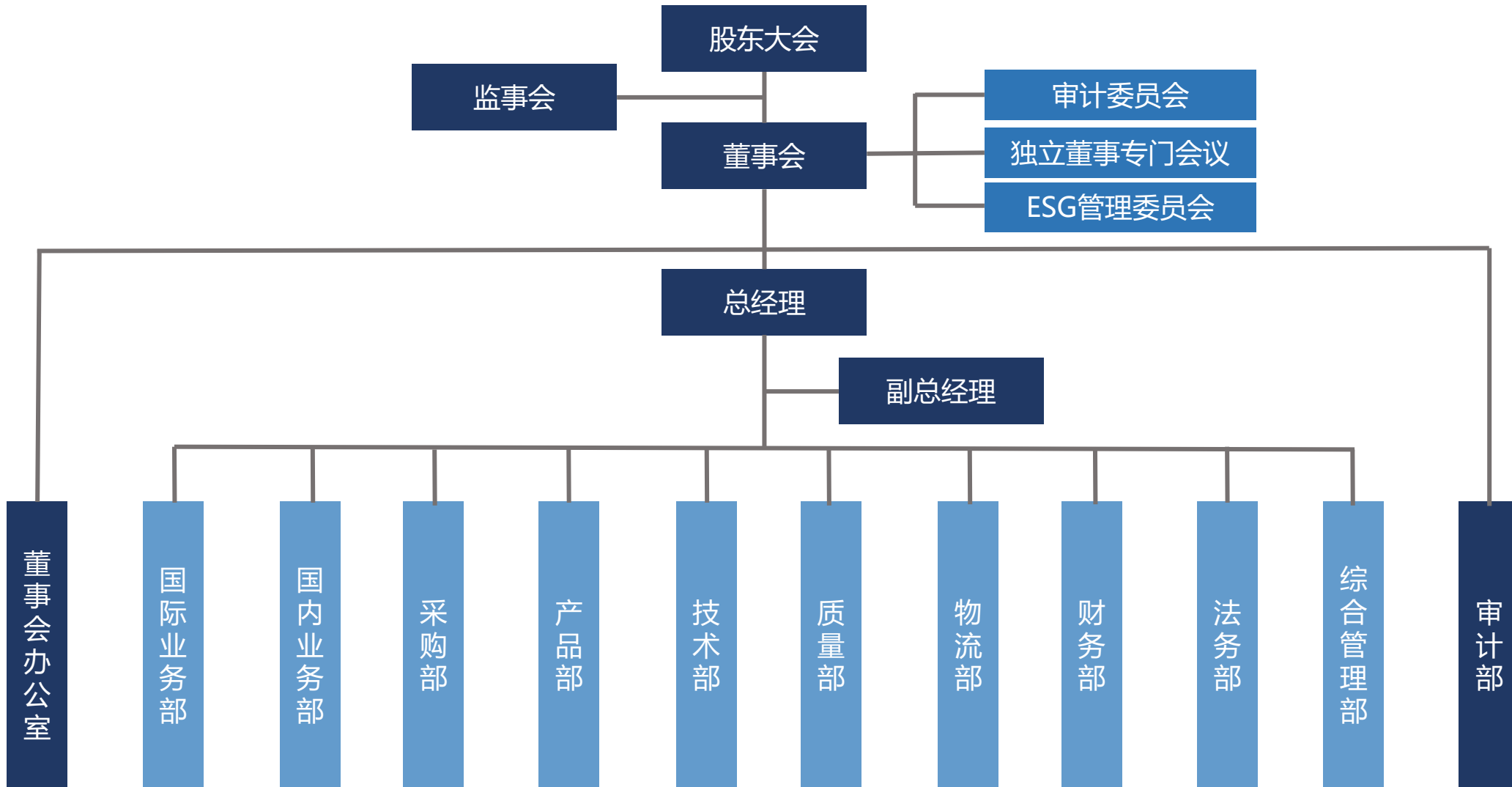

## 3.2 合规运营

建邦科技在公司运营过程中一直遵循所适用之国家或地区的法律法规，并参考国际准则及倡议持续完善合规管理体系。

### 2023年公司累计召开

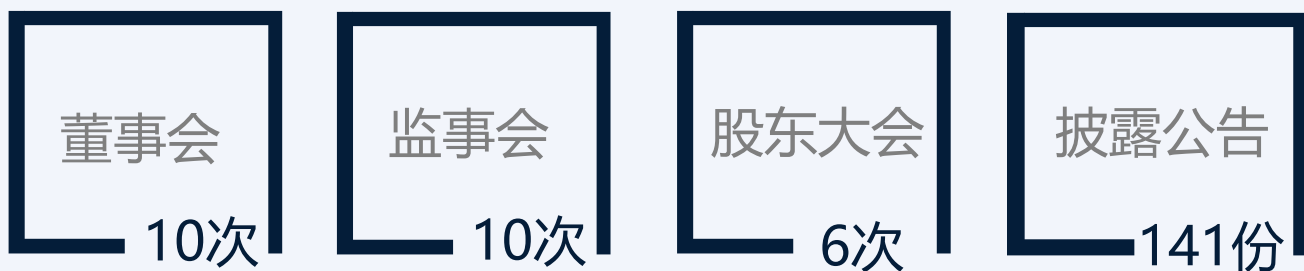

切实保护全体股东的权益, 努力提升公司治理水平。



## 3.2 合规运营

公司持续提升合规运营, 2023年开展守法合规培训共计4场次。

2012年7月



通过ISO9001质量管理体系认证

2021年12月



通过海关高级企业(AEO)认证

2023年3月



取得ISO/IEC27001-2013信息安全管理体系证书

2023年9月



公司启动ISO14001环境管理体系认证和ISO45001职业健康安全管理体系认证

2024年3月



公司全资子公司青岛拓曼电子科技有限公司(以下简称“拓曼”)取得IATF16949汽车质量管理体系认证证书

## 3.3 风险管控

建邦科技极其重视风险管控，通过建立本公司的风险管理框架及相关的风险管理制度，全面管理运营风险。董事会是风险管理的领导和决策机构，并设独立董事3名；同时针对高级管理人员制定风险管理指标的激励措施，强化风险管理意识并采取各项风险管理措施。

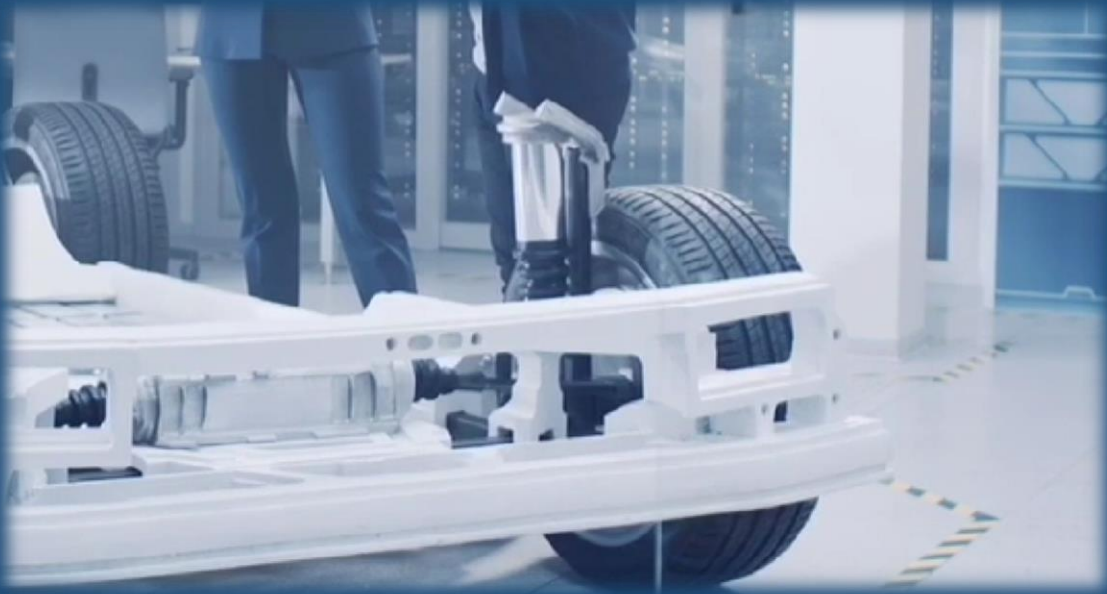

### 风险识别与评估

2023年，公司结合国家政策、市场环境变化、自身运营情况以及各利益相关方的关切等识别出供应链风险、研发风险、市场竞争风险等重大风险。公司对重大风险进行情景分析、敏感性分析和压力分析，评估一般情景、最不利情景及最优情景下可能产生的财务和业务影响，做好风险防范和控制，并及时对内部和外部可能出现的风险进行风险提示和预警，定期反思和完善公司风险管理流程。

### 风险管理及监控

建邦科技关注公司风险管理与内部控制的有效性，董事会每季度审阅管理层在风险管理及内部监控系统方面的建设、执行和监督工作，定期检讨风险管理及内部监控系统的有效性。公司定期开展内审及相关评估工作，以识别公司重大风险，更新内部控制制度，确保内部风险管理体系有效运行。在甄别风险过程中，公司根据证监会要求和北交所规章，不断更新和完善各项管理制度，包括《股东大会制度》《董事会制度》《监事会制度》《独立董事工作制度》《信息披露管理制度》《内部审计制度》《审计委员会工作细则》《独立董事专门会议制度》《信息资产安全管理制度》《风险评估程序》《网络管理制度》等相关管理制度，逐步升级风险管控力度。

## 3.4 董事会责任

2023年11月15日, 为了进一步规范建邦科技董事会的议事方式和决策程序, 促使董事和董事会有效地履行其职责, 提高董事会规范运作和科学决策水平, 根据《中华人民共和国公司法》《中华人民共和国证券法》《上市规则》和《公司章程》等有关规定, 修订了《董事会制度》《独立董事工作制度》《审计委员会工作细则》《独立董事专门会议制度》《董事会秘书工作细则》等董事会相关制度。

《董事会制度》规定了设立董事会办公室、定期会议、临时会议、召集程序、会议通知、出席、会议表决和决议等相关内容, 保障董事会持续规范、高效运行并督促董事承担相应责任。



## 3.5 商业道德

建邦科技对商业腐败行为采取零容忍态度，公司严格遵守《中华人民共和国反洗钱法》《中华人民共和国监察法》《中华人民共和国反不正当竞争法》等法律法规，制定公司内部《人力资源管理制度》，明确界定腐败和贿赂等行为，包括贿赂、回扣、不当获利、洗钱等，并规定相关管控措施。此外，我们的制度还明确了员工工作准则与纪律规范，并将员工合规行为纳入绩效考核。此外，公司在与第三方合作机构协议中列明廉洁条款及保密条款，要求供应商签署《廉洁承诺函》，对违反公司廉洁规定的供应商立即停止合作并追究其法律责任。2023年度，公司供应商《廉洁承诺函》的签订率达100%。



## 3.5 商业道德

### 廉洁教育

建邦科技时刻落实廉洁教育，积极开展价值观宣贯、行为准则宣贯、法律法规宣贯等多种培训活动，覆盖公司董事、管理层、正式员工等人员。公司定期向管理层及公司全体员工进行正直价值观的宣贯工作，并明确规定新员工入职后需接受行为准则培训。同时，公司及各业务部门定期及不定期举办行为准则培训，持续强化全员的合法合规及廉洁意识。

### 监督举报

建邦科技通过多渠道接收监督和举报。

公司制定规范的舞弊投诉处理流程，董事长、内审部均直接接收监督举报。公司对每一个反馈和举报都会进行核实，在接收举报后将安排专人开展调查，及时跟进和调查涉嫌事件，并形成调查报告向董事长汇报。

此外，在公司网站公布的联系邮箱和电话亦接收来自客户、供应商、媒体、投资者和内部员工的反馈。



# 可持续发展管理

可持续发展治理架构

利益相关方沟通

重要性议题分析

聚焦联合国可持续发展相关领域

*建邦科技关注业务对环境和社会的影响，建立和完善ESG治理架构，积极开展利益相关方沟通，推动公司的可持续发展治理工作有序开展。*



## 4.1 可持续发展治理架构

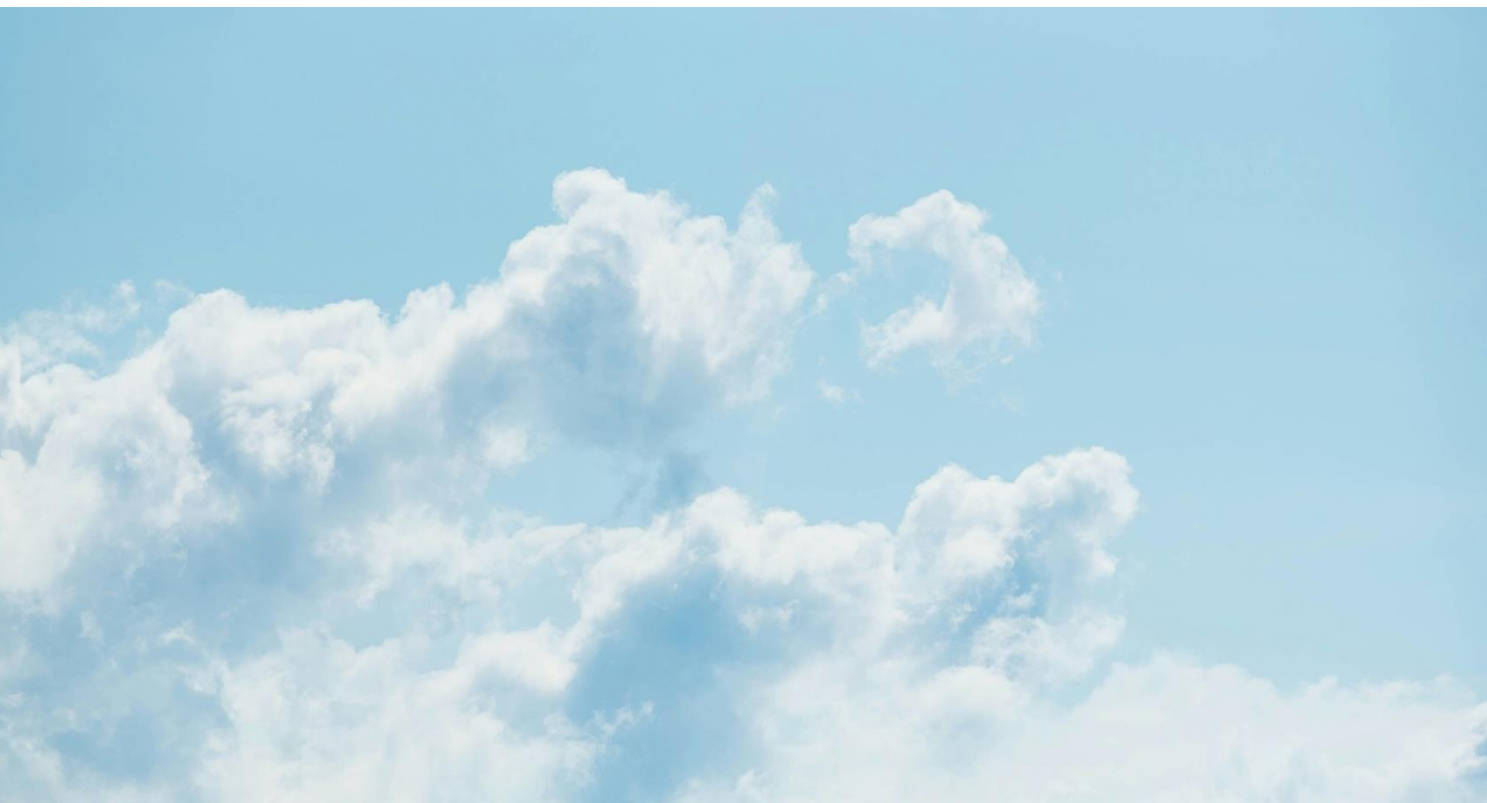

2024年2月27日，建邦科技董事会批准成立ESG管理委员会，形成“董事会—ESG委员会—ESG执行小组”三级可持续发展治理架构，建立了从决策、沟通、执行到汇报考核的闭环管理体系，确保ESG管理工作的有效落地。

# 4.1 可持续发展治理架构

## 董事会

### 董事会成员

对公司ESG工作承担整体责任, 负责监督公司ESG发展方向及策略; 对与公司业务相关的重要ESG风险进行识别、评估及管理; 定期听取ESG管理委员会或其他相关管理层的汇报; 审议及批准公司可持续发展报告及其他ESG管理政策。

## ESG管理委员会

**主席:** 公司董事长兼总经理钟永铎先生;

**委员:** 董事兼副总经理代晓玲, 董事王凤敏, 董事会秘书陈汝刚, 综合管理部经理张华霞。

1. 指导及制定公司的ESG愿景、目标、策略及架构, 以确保其符合公司的需要及遵守适用法律、法规、监管规定及国际标准;
2. 监察公司ESG愿景、策略及架构的发展及实施, 包括制定公司的ESG管理绩效目标及检讨执行目标的进度, 并就改善绩效表现提供建议;
3. 识别及厘定公司重大ESG风险议题的排序, 并向董事会进行建议;
4. 检讨主要ESG趋势、相关风险及机遇, 并相应评估公司ESG架构的充足性及有效性;
5. 监察与公司利益相关方沟通的渠道及方式, 并确保已制定相关政策以有效地促进公司与其利益相关方的关系及保护公司的声誉;
6. 审阅公司的ESG相关政策并确保其适用性以及满足ESG相关标准;
7. 审阅公司的ESG报告及其他ESG相关披露, 并向董事会提出建议, 以维持ESG报告及其他ESG相关披露的完整性;
8. 履行董事会授予的其他与ESG相关的职责。

## ESG执行小组

### 各部门负责人作为执行小组成员

根据ESG管理委员会的统筹安排, 践行和落实与本部门相关的ESG重要事项, 将ESG相关指标融入到部门日常运营管理中, 定期检视本部门ESG相关事项的进展和风险, 并定期向ESG管理委员会进行汇报。

## 4.2利益相关方沟通

利益相关方	主要关注点	沟通方式
政府及监管机构	合法纳税 依法经营 节能减排 商业道德 董事会和监事会	政企座谈会 信息报送
客户	产品质量 负责任营销 服务体验 信息安全与隐私保护	线上推广/线上直播平台 线下推广/线下展销会 公司网站 微信公众号 新品发布会 客户满意度调查 市场调研活动
员工	合法权益 薪酬福利 培训与发展 职业健康与安全 多元化与平等机会 同工同酬 绿色办公	员工大会 员工培训 内外网站 内部调研 企业文化宣贯 单独辅导 员工活动

利益相关方	主要关注点	沟通方式
投资者	公司治理 投资回报 风险管控 信息透明	股东大会 路演 电话热线 定期信息披露 邮件或电话问询 公司网站 新闻媒体
合作伙伴	供应链管理 成本控制 公平竞争	现场调研 供应商会议与审核 供应商协议与合同 供应商培训和交流活动
社区与环境	环境保护 教育公益 帮扶弱势群体 排放物管理 固废处理	低碳出行 低碳意识培养与宣传 社区共建 社会公益项目 志愿者活动 废弃物处理报告

利益相关方	主要关注点	沟通方式
媒体	信息公开 媒体互动 信息安全与隐私保护	新闻发布会 媒体交流会 公司网站及社交媒体互动
公益慈善和非政府组织	对可持续发展的影响 社会贡献	参与公益慈善 项目赋能 能力培训

## 4.3 重要性议题分析

建邦科技通过积极沟通和主动调研，不定期召开利益相关方沟通会，了解并收集各利益相关方的意见与诉求，识别出ESG重要议题并在报告中重点披露，并根据重要议题不断提高公司可持续发展管理水平。根据2023年度经营发展情况，董事会和ESG管理委员会通过“识别→调研→分析”三个步骤识别如下重要议题：

### 重大议题识别步骤

重要性	议题	范畴
极其重要	产品质量与安全	社会议题
	商业道德	管治议题
	客户服务与满意度	社会议题
	合规与风险管理	管治议题
	创新发展	社会议题
	职业健康与安全	社会议题
非常重要	供应链管理	社会议题
	人才吸引与保留	社会议题
	员工权益与福祉	社会议题
	排放物管理	环境议题
	培训与发展	社会议题
	资源与能源管理	环境议题
	多元、平等与包容	社会议题
	绿色产品	环境议题
气候变化与碳排放	环境议题	
一般重要	水资源管理	环境议题
	社区公益	社会议题

识别	前瞻性地参考北交所制定的《指引（征求意见稿）》，部分参照全球报告倡议组织(GRI)发布的《可持续发展报告编写标准》，并结合相关资本市场ESG评级指数的评估要求，梳理公司ESG重要议题以及各利益相关方的关注点，对标国内外同行，监测相关媒体信息，建邦科技识别出17个ESG重点议题。
调研	通过现场调研和访谈的方式收集各相关部门、各利益相关方的资料和反馈。
分析	从“对建邦科技的重要性”和“对利益相关方的重要性”两个维度对调研结果进行分析及排序，绘制出建邦科技2023年度ESG重大性议题矩阵，并由ESG管理委员会进行审阅和确认。

注：对于部分议题的回应详见本报告第五部分等内容。

## 4.4 聚焦联合国可持续发展相关领域

建邦科技可持续发展战略结合世界政治经济发展趋势、企业战略规划和当下的实际情况,对联合国可持续发展17项目标领域进行了匹配,根据行业和产业特性,希望在:目标1(无贫穷)、目标3(良好健康与福祉)、目标4(优质教育)、目标5(同工同酬)、目标6(清洁饮水和卫生设施)、目标7(经济适用的清洁能源)、目标8(体面工作和经济增长)、目标9(产业、创新和基础设施)、目标10(减少不平等)、目标11(可持续城市和社区)、目标12(负责任的消费和生产)、目标13(气候行动)、目标16(和平、正义与强大机构)和目标17(促进目标实现的伙伴关系)相关领域主动承担相应责任,发挥积极促进作用。

目标领域	可持续发展目标	积极促进
目标1 无贫穷		捐赠扶弱救困的公益慈善 提升员工收入
目标3 良好健康与福祉		关注员工和大众健康 提升员工薪酬福利
目标4 优质教育		注重培训发展 完善的培训体系 平等受教育机会
目标5 同工同酬		调整用工性别比例 同工同酬
目标6 清洁饮水和卫生设施		关注水污染 提升健康和环保意识
目标7 经济适用的清洁能源		关注碳排放 使用清洁能源
目标8 体面工作和经济增长		绿色办公环境 体面收入 可持续经营
目标9 产业、创新和基础设施		技术创新 再制造创新 优化基础设施

目标领域	可持续发展目标	积极促进
目标10 减少不平等		多元化 多民族/种族 无歧视
目标11 可持续城市和社区		注重节能环保 倡导低碳出行 积极参与社区共建
目标12 负责任消费和生产		保证产品品质 负责任营销
目标13 气候行动		低碳生活方式 环保意识宣贯 产品包装再利用 固废处理 建设绿色工厂 无纸化办公推广 使用清洁科技
目标16 和平、正义与强大机构		合法合规 商业道德 品牌声誉
目标17 促进目标实现的伙伴关系		公平合作 可持续发展 增强竞争力

# 可持续发展战略

稳健经营, 提升公司治理水平  
科技创新, 传递公司发展动能  
绿色低碳, 强化公司环保理念  
以人为本, 夯实公司发展基石  
携手前行, 传导公司利他精神

# 05

## 5.1 稳健经营, 提升公司治理水平

全球汽车后市场每年大概有3个百分点的增速, 市场体量到2030年将达1.2万亿欧元。建邦科技采取柔性化的市场需求导向型模式, 着眼于全球市场, 将需求转化为产品。通过分析供应链管理、采购管理, 将全球市场、传统客户、经销商等多层面有机结合, 快速打造产品, 推动汽车后市场全球化发展。

### 强大的供应链体系

建邦科技有400多家经审核的合格工厂供应商, 着力塑造柔性供应链系统, 可快速响应全球客户需求, 为客户进行量身定制。

### 高效协同、高速运转的组织体系

公司前中后台密切协作, 全面引入阿米巴管理体系, 优化组织管理结构, 有效控制公司在发展中出现的各种问题, 为公司的进一步发展打下坚实的基础。

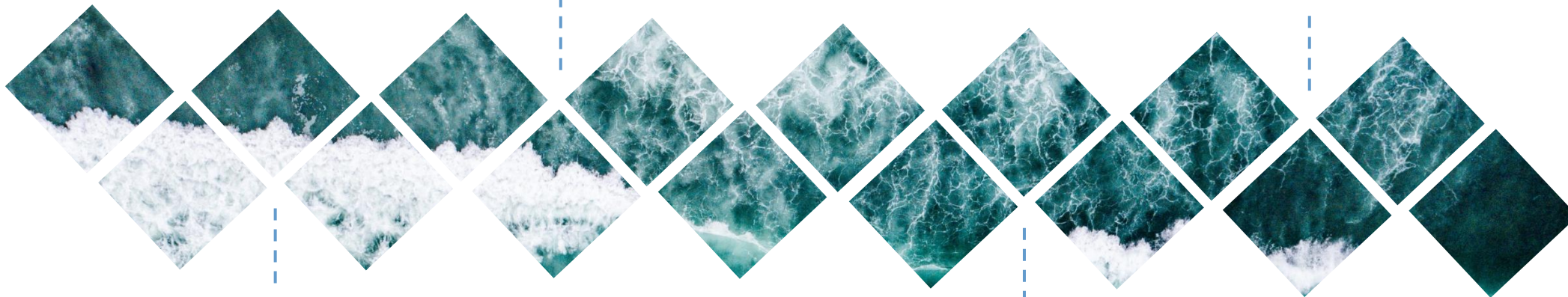

### 水库式经营理念

建邦科技坚持“水库式”经营理念, 保持公司业绩的稳健增长。坚持“立足中国, 服务全球; 全球采购, 全球销售”的总体战略, 实现境内境外、线上线下的协同发展; 并持续强化合规管理体系建设, 不断完善上市公司治理结构, 提高规范运作水平。

### 健全且规范的公司管理制度体系

建立了以公司章程为主导, 涵盖公司治理、管理各个方面的规章制度和业务流程。



# 5.1 稳健经营, 提升公司治理水平

## 产品质量与安全

“品质第一, 客户至上; 精益求精, 持续改进。”  
是建邦科技多年来对产品质量管理的坚决态度, 持续不断多方面优化品质和安全的管理体系。



建邦科技通过多样化的检测手段和试验验证, 持续对供应商产品生产过程进行管控, 并由研发人员对设计和生产工艺进行审核, 有效提升了供应商的生产技术和质量管理水平。

### 获得国际质量管理体系认证

2024年3月子公司拓曼取得IATF16949汽车质量管理体系认证证书

2018年通过ISO9001:2015质量管理体系认证

### 荣获各类服务质量奖项和荣誉

2019年被中国汽车流通协会售后零部件分会评定为“2019年度中国汽车售后零部件行业服务质量采购方优选20强企业”

2018年被中国汽车流通协会评定为“首批汽车售后零部件销售服务贯标达标企业”



# 5.1 稳健经营, 提升公司治理水平

## 信息和网络安全

建邦科技高度重视信息和网络安全, 建立了较为完善的信息和网络安全管理体制。

✓ 制定专项网络和信息安全管理体制

公司针对网络和信息安全先后出台26项专项管理制度, 包括但不限于《信息安全手册》《信息资产安全管理制度》《信息处理设施管理制度》《信息系统备份和监测管理制度》《信息安全系统获取、开发和维护管理办法》《网络管理制度》《访问控制安全管理制度》《软件安装管理制度》《信息传输管理制度》《信息安全事件管理制度》等。

✓ 加强对网络和信息安全意识和培训

公司对新员工在入职培训中强调网络和信息安全的重要性, 每年对全体员工进行网络和信息安全培训, 培养全体员工网络和信息安全意识, 使全体员工熟知公司网络和信息安全管理体制。



# 5.1 稳健经营, 提升公司治理水平

## 客户服务与满意度

建邦科技怀着利益客户的初心建立定位于汽车后市场零部件服务企业, 客户服务的精细度和客户满意度对建邦科技全员至关重要。

公司愿景:

立足中国, 服务全球的汽配后市场领导者。

公司使命:

追求全体员工物质和精神两方面的幸福, 打造高性价比的产品, 助力客户成长, 为全球车主省钱。



### 产品研发围绕客户需求开展

公司持续关注汽车后市场客户用车过程中存在的问题及痛点, 客户的痛点就是公司研发的重点。公司不断根据市场调研和一线信息, 组织技术部门会同知识产权专员对产品进行专利筛查和技术改进, 对新产品开发进行可行性分析。



### 聚焦非易损零部件, 为客户提供高性价比产品

汽车后市场行业中, 车主对非易损零部件的性价比敏感性很高, 而汽车零部件的原厂件通常价格昂贵。公司利用国内汽车零部件厂商数量多、专业性强、生产成本较低的优势, 由公司工程师对产品进行技术指导并严格把控产品质量, 实现对产品价格和产品质量的有效控制, 为客户提供高性价比的产品。



### 完善高效的客户沟通和服务体系

针对国内和国际市场, 公司设立完善的客户沟通和服务体系, 专人对接, 快速响应, 高效协同; 针对国内外不同地域和客户类型的需求, 协同市场伙伴共同研发和生产, 一体化服务。

# 5.1 稳健经营, 提升公司治理水平

## 供应链管理

公司的行业特性和产品定位决定了供应链的重要性, 30,000多个品种的小批量、定制化生产对公司的供应链管理提出了极高的要求。



### 严格的筛选、审核和准入

公司对汽车、工程机械、家电等多领域、不同类型的优质供应商进行筛选、审核和准入, 公司现有的400多家签约供应商系由1,500多家候选单位优选而来, 并100%签署《廉洁承诺函》。

### 周期性的评估、考核和调整

公司对合格供应商进行分级管理、年度审核、季度评价, 并根据周期内的评估情况, 进行相应的调整。

### 高效敏捷的供应链体系

对于市场和客户的需求, 建邦科技通过与时俱进的专业管理, 打造了高效敏捷的供应链体系。在产品开发设计阶段即进行有效的项目策划, 并由研发人员对供应商设计和生产工艺进行审核和改善, 加快了产品开发速度, 提高了开发成功率。同时通过多样化的检测手段和试验验证, 持续对供应商生产过程进行管控, 有效提升了供应商的技术和质量管理水平。

### 案例: 建邦科技全资子公司拓曼柔性生产实现多品种小批量高效定制

拓曼生产的产品在设计阶段, 工程师会根据产品的功能对其芯片实现平台化和国产化替代, 逐步摆脱对进口芯片的依赖, 同时使最终产品成本得到显著降低, 使最终消费者获益。

根据拓曼产品“多品种、小批量”特征, 公司组建了一个柔性生产车间。生产车间分为两部分, 一部分是SMT贴片, 一部分是后工序组装。SMT贴片选择国际先进的中速全自动贴片生产线, 从上料、贴片、焊接、检验、下板实现全自动生产。该条产线的贴装速度在5万点/小时左右。如下图



### 市场认可和嘉许

通过不断努力, 建邦科技在2023年度斩获中国汽配行业供应链奖项。

2023年

中国汽配供应链金链奖



2023年

第六届汽配供应链金星奖



## 5.2 科技创新, 传递公司发展动能



建邦科技始终坚持“科学技术是第一生产力”，利用公司积累多年的行业经验，不断进行产品的开发创新；积极引进外部优秀人才，针对市场调研所发现的行业需求点，吸收跨界产品设计理念与思维，进行针对性的开发与创新，引领市场需求，满足客户需要。在创新方面，公司内部通过多种方式，最大范围激发员工的创造性。同时，公司在汽车电子方向上大量投入，积极布局软硬件算法，部分产品已开始量产。

## 5.2 科技创新, 传递公司发展动能

### 发力汽车零部件后市场及再制造领域

汽车后市场具有多品种、小批量、多批次、高要求的特点, 大型汽车后市场客户对供应商的要求较高。经过多年的发展, 公司已实现国内外双市场联动发展。近年来, 公司国内业务快速增长, 已和国内诸多知名汽车零部件连锁企业, 如三头六臂汽配、康众汽配、途虎养车等开展业务合作。

汽车后市场的发展主要依赖于汽车保有量和车龄增长两大驱动力。根据公安部交通管理局数据, 截止2023年底全国汽车保有量达3.36亿辆; F6大数据研究院的数据显示, 2022年, 中国乘用车平均车龄达到6.4年。

对于汽车后市场的发展前景, 建邦科技认为, 汽车后市场是一个庞大的市场, 预计未来中国、美国和欧洲的市场将占全球市场的75%。随着用车车龄的不断增长和汽车保有量的增加, 汽车后市场的客户数量将会大幅增长, 汽车后市场将迅猛发展。

在资源相对紧缺的背景下, 为响应国家“双碳”目标, 建邦科技已布局汽车零部件再制造领域, 目前再制造的产品有刹车卡钳、雨刮电机及雨刮器总成。

公司30000多个产品涵盖传动系统、发动机系统、制动系统、转向系统、电子电气系统、汽车电子等, 对外销售的主要零配件种类繁多, 属于定制化产品, 汽车主要系统产品均有所涉及。从产品功能的角度分析, 所提供零部件产品为产成品, 可于整车上直接替换、安装并发挥作用。

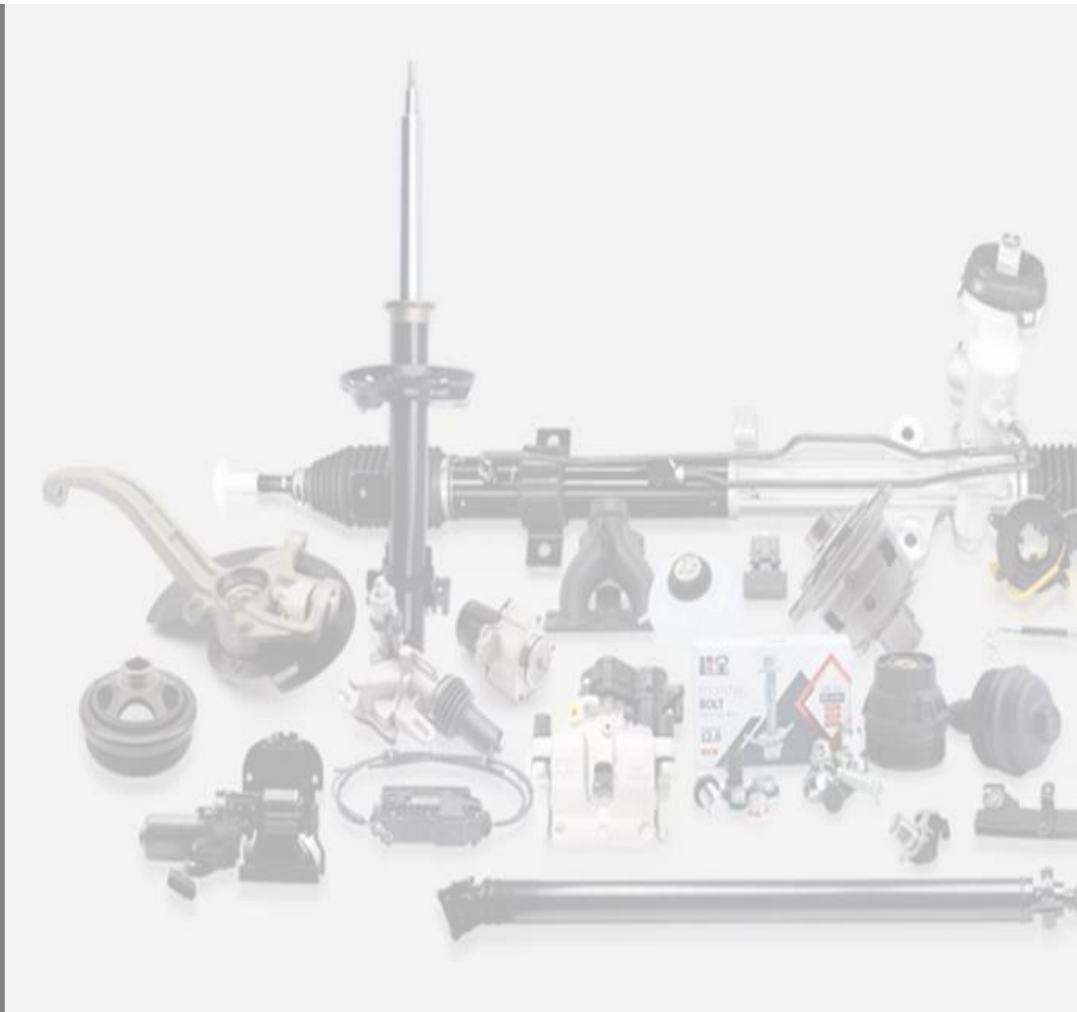

## 5.3 绿色低碳, 强化公司环保理念

建邦科技坚持走可持续发展道路, 切实履行绿色低碳的环保理念。提倡素食, 采用可降解的垃圾袋、餐盒, 倡导使用二手办公家具, 倡导低碳办公, 节约能源。坚持投资汽车零部件再制造领域, 最大化汽车后市场的节能环保效果。

公司消耗较小的土地资源, 仅租赁不到**3万m<sup>2</sup>**, 创造**5个多亿**的销售, 以及**280余人**的工作岗位;

公司提倡素食, 每周三次为员工提供素食盒饭, 自2022年1月以来累计提供素餐份数**35,483份**, 碳减排**27,676,740克**, 均采用可降解餐盒;

公司倡导使用二手办公家具以实现环保降耗, 2020年7月至2023年12月, 采购二手会议桌、转椅、工位、边柜等**合计187,932元**; 其中, 2023年采购金额为**20,350元**;

办公楼茶水间设置集中供热水装置, 提倡员工自备水杯, 会议室接待使用陶瓷杯、玻璃杯, 减少一次性纸杯的使用; 瓶装水需申请领用, 促进降碳减耗;

## 5.3 绿色低碳, 强化公司环保理念

各项办公用品线上申请、定量使用; 选择可降解的垃圾袋;

倡导低碳办公, 以“控制空调温度”“随手关灯”“人走电断”“节约水资源”等标识规范, 不间断向员工传输环保意识; 同时开展每月一次“扫除道”, 不定期巡查通报, 提高员工环境健康关注度, 打造环境友好型企业;

合理进行计算机、打印机等办公设备的维修改造再利用, 提升固定资产效益;

累计购买新能源汽车**5辆**, 供员工外出办事和通勤使用, 其中2023年有**3辆**用作员工通勤班车。



# 生产节能



公司生产经营活动及办公中直接或间接消耗的主要能源为电能。建邦科技发出节能降耗、绿色办公倡议书等文件, 不断提高能源使用效率、优化能源使用结构。2023年, 公司开展了清洁生产审核工作, 识别有待完善的节能项并制定实施方案予以落实。在节能降耗方面, 公司已启动多项节能技改项目。

## 案例一 刹车卡钳再制造

中频电炉熔炼1吨铁水, 行业用电量约为650度, 铸造1吨卡钳需要铁水2吨, 用电量约为1,300度, 按照每只卡钳重约5公斤计算, 每只卡钳用电量约为6.5度。

此外, 常规机加工设备1小时可以加工卡钳3只, 耗电量约为12度。按前述数据测算, 每只卡钳机加工用电量约为4度。

综上, 通过卡钳再制造技术, 每只卡钳可节约用电约10.5度。卡库2023年生产约20,000件卡钳, 节约用电约210,000度; 按照1吨标准煤的燃烧热量转换约3,333度电量计算, 卡库再制造2023年生产的2万只卡钳可:

节约

约**61吨**  
煤

减少

约**152吨** 二氧化碳排放  
约**37吨** 粉尘  
约**3.9吨** 硫化物



# 绿色产品



随着环境的逐渐恶化, 为了减少环境的污染以及资源的消耗, 我国正在大力发展循环经济, 其强调资源的高效利用和最大限度减少浪费, 如材料回收再利用、延长产品生命周期、减少资源消耗等, 能够推动可持续发展目标的实现。通过循环经济模式, 企业可以优化资源配置, 降低成本, 发现新的商业模式和利润增长点。循环经济也有助于企业更好地履行社会责任, 减少对环境的负面影响, 提升公众形象, 能够增进与社区、消费者、员工等利益相关方的关系, 提高企业的社会价值和品牌声誉。

卡库再制造的卡钳项目的发展, 使卡钳得以旧货再利用, 减少新品的使用, 从而使该产业链减少铁矿的冶炼、减少对矿石的需求, 同时减少对铸件的使用, 实现节约用电。

再制造产品的价格普遍低于新品价格, 从目前的市场反馈来看, 去除产品流通、地域经济差异、消费水平差异外, 再制造产品价格平均比新品价格低15%-20%左右, 这部分价差最终让车主得到实惠, 减少车主的维修成本, 有利于国家汽车售后市场的产品多样性, 让车主有更多选择, 更能助推后市场的发展; 卡库再制造同时提高了资源的重复利用率, 减少矿石开采、矿石冶炼, 保护植被, 减少能源使用量, 减少二氧化碳、粉尘、硫化物等排放。

## 案例

世界上的汽车大国都很重视零部件再制造。在美国, 专业再制造公司年销售额达730亿美元(约合人民币5154亿元), 其中汽车零部件再制造业占比最高, 年销售总额高达565亿美元(约合人民币3989亿元)。建邦科技针对北美市场翻新件客户单独开发的汽车刹车卡钳修理包和零配件(活塞、导向销、支架等)也是再制造产品的一种。

# 绿色产品



卡库再制造致力于借助建邦科技服务海外知名再制造客户的经验，为国内汽车零部件再制造行业发展尽绵薄之力。

卡库再制造以实际行动积极响应国家碳中和战略的实施。

再制造产业是循环利用、节能减排的制造业，可以践行绿色发展理念，有利于节约资源、减少原材料消耗、减少污染物和温室气体排放。与制造新品相比，再制造产品可节省成本50%，节能60%，节材70%，价格也仅为新品的80%左右。所以，从发展循环经济的角度而言，再制造汽车零部件具有很高的经济性和实用性。

国内汽车零部件再制造行业起步较晚，建邦科技始终坚持企业合法、合规发展，积极配合上下游企业践行守法经营的价值观，结合再制造行业发展趋势，致力于逐步促进再制造业务健康良性循环。

## 5.3 绿色低碳, 强化公司环保理念

### 排放物和固废管理

建邦科技严格按照国家要求管理排放物和固体废弃物。



#### 一类固废可循环使用

公司将生产过程中产生的一般固废, 如包装袋、除尘设备、报废零件、下胶料、热结炉渣、废钢丸等统一出售给资源回收企业, 进行资源再利用。



#### 二类危废专业处置

公司将生产过程中产生的二类危废, 如废超声波底泥、蒸汽清洗废液、废油桶、废刹车油、废刹车片等废弃物交于有资质的签约第三方企业进行定期处置。



## 5.3 绿色低碳, 强化公司环保理念

### 气候变化与碳排放

建邦科技非常注重全球气候变化和碳排放, 积极响应国家号召, 用实际行动贯彻国家碳中和战略。

01

采用光伏, 节省电能

公司所在传化园区每年给国家电网输送电量约520万度, 公司租赁仓库光伏发电面积为12,034.8平方米, 约占园区光伏发电总面积的13%。

02

通过优化流程减少能耗

在提升效率减少浪费上, 拓曼合理化排产, 把同工艺的产品集中化生产, 减少开机次数, 降低能耗, 例如, 大功率的无铅波峰焊设备每减少一次开机即可减少300度电损耗。

03

提高资源重复利用率, 减少能源消耗

汽车再制造产品逐步为市场所认可, 随着再制造产品规模的扩大, 可以带动再制造产业链上下游协同发展, 促进就业, 同时提高了资源的重复利用率, 减少矿石开采、矿石冶炼, 保护植被, 减少能源使用量, 减少二氧化碳、粉尘、硫化物等排放。



## 5.3 绿色低碳, 强化公司环保理念

### 再制造技术创造社会价值



### 通过卡库自身治理及规范化, 推动再制造行业整体合规, 良性发展

1. 国内汽车零部件再制造行业起步较晚, 建邦科技始终坚持企业合法、合规发展, 积极配合上下游企业践行守法经营的价值观, 结合再制造行业发展趋势, 致力于逐步促进再制造业务健康良性循环, 相关举措亦积极助力行业稳健发展。
2. 在缺乏参考标准的情况下, 建邦科技与中国汽车工业协会等相关部门一起努力, 参与制定卡钳、雨刮电机团体标准, 使得国内再制造企业有标可依, 有规可循。

### 通过技术创新, 节约社会资本, 减少能源消耗

卡库再制造借助母公司建邦科技20年行业从业经验和技術沉淀, 积极进行技术创新和发明, 截止2023年底, 已经获得实用新型专利17项, 该等专利使得公司:

1. 赢得客户良好口碑, 再制造产品的可靠性得到客户广泛认可和良好的口碑;
2. 生产效率和可靠性大幅提升, 以2022225941536号专利为例, 该特殊工具的使用使得拆解效率提升50%;
3. 大大减少退换货概率, 比如2023年卡钳退货率在0.85%以内。

## 5.4以人为本, 夯实公司发展基石

人才是建邦科技可持续发展的长足动力, 公司致力于保障每一位员工的合法权益, 为员工提供健全的职业健康管理机制, 搭建完善的员工培训体系, 提供有竞争力的薪酬和多渠道的民主沟通;

建邦科技始终坚持以人为本的企业文化, 积极追求全体员工精神和物质两方面的幸福, 不断提高员工薪酬福利待遇。

## 5.4.1 员工成长

公司坚持“公平雇佣、严进宽出”的选人理念，人才招聘不受性别、年龄、婚姻状况等影响，确保应聘者得到公平竞争的机会。同时积极关注员工在司期间的成长及长期发展，入职后结合员工学历、能力、专业等不同背景，通过指定带教导师、年度两次人才盘点、及时轮岗学习、多元培训等措施，及时为员工成长赋能。

### 新员工培训

员工入职一周内指定带教导师，制定实习期培养计划，帮助员工快速适应工作环境，熟悉岗位职责。

### 心性提升培训

公司关注员工“利他之心”的心性培养，自2022年起以稻盛和夫经营哲学为主要培训内容，每日开展读书打卡活动，同时组织参与盛和塾“六项精进”等专题外训活动，2023年此项培训总投入50万元，参与员工182人次，覆盖率64%，积极营造友善团结的工作环境，助力构建友好和谐社会的氛围。



## 5.4.2 员工关怀

公司遵守法律法规, 为员工提供公平合理的薪酬待遇, 确保员工根据自身能力得到相应报酬。2021年和2022年, 在青岛市60余家A股上市公司的薪酬排行中, 员工平均薪酬排名分别是25名和27名, 属于中上游水平。

### 法定福利

带薪年假, 五险一金, 补充商业保险; 公积金缴纳基数为员工上年度月平均工资, 公司和员工分别缴纳10%

### 节日福利

重要传统节日给予员工节日慰问、津贴

### 不定时福利

冲锋衣、背包、童装购置金、轮胎、三滤、日用品等

### 补助

季度聚餐补助等

### 通勤

远距离通勤员工提供班车

### 补贴

购车补贴、住宿补贴、取暖补贴等, 住宿补贴及取暖补贴辐射员工超过15%

### 团建

2023年组织两次员工旅行  
不定期组织团建活动

## 公司福利



## 5.4.3 女性关爱

最大化的践行关爱女性,对女性员工的招聘不受性别、年龄、婚姻、生育状况等因素影响。公司为孕期、哺乳期的员工设置了“妈咪咖”,配备了电动躺椅、冰箱等设施。同时,对于具有特殊情况的女员工,如孕期不适、生育双胞胎,或者生育二胎无人照看孩子的,可申请居家办公。

### 截至2023年12月31日

公司女性员工占比**29%**

### 2021年11月公司上市以来

女性职工占比逐年增加,共增加**18人**,增幅**27%**

### 截至2023年12月31日

高管女性占比**50%**,与上年同期持平



## 5.4.4 员工健康与安全

公司秉持“坚持安全生产，营造安全氛围，保证身心健康”的安全生产方针，贯彻落实《中华人民共和国劳动法》《中华人民共和国安全生产法》等法律法规，制定安全生产目标。

相关岗位人员均须根据培训计划所确定的参训人员范围参加公司层级培训，其中公司法定代表人(董事长)、副总经理、高级关务负责人、关务负责人(物流部经理)、各部门负责人、关务及贸易安全相关岗位人员每年至少参加2次海关法律法规培训及 1 次贸易安全培训(包括公司日常安全管理制度、危机管理与应急演练)。

信息与数据安全培训等，全体员工每年度至少参加 1 次。

公司会对全员进行安全知识的普及宣传，并开展应急处置与危机管理培训，重点在于提高员工对发挥自身作用的认识，通过学习，提高其保证工作质量、保护环境、预防安全事故、持续改进的自觉性，熟悉本岗位应急准备与响应的要求。

## 5.5 携手前行, 传导公司利他精神

建邦科技倡导“利他”精神, 携手全体员工、投资者、供应商、客户一起践行“守法经营, 为社会贡献繁荣”的核心价值观, 倡导与人为善, 积极回馈贡献, 主动承担社会责任。



经营的起点是利他。

2022年1月, 公司使命修改为“追求全体员工物质与精神两方面的幸福, 打造高性价比的产品, 助力客户成长, 为全球车主省钱”, 公司核心价值观中将“用心提高员工的幸福感”放在了第一位, 并在年会上对全员做了宣贯。

截至2023年12月31日, 建邦科技通过股权激励计划和员工持股平台等方式使员工直接或间接持有公司股票, 涵盖员工人数128位, 占员工总数的比例为44.6%。

企业文化的核心 “积善行, 思利他”

## 5.5携手前行, 传导公司利他精神

“扫除道”倡导“俯身一拾, 净土一方”;名为扫除, 实为扫心, 让员工常怀感谢之心, 利他之心。

一灯照隅, 万灯照国。管理人员率先垂范, 引领员工打扫卫生间、公共卫生区域以及办公区域周边卫生。强调再小的事, 一旦彻底做好, 它便能释放出巨大的能量。

引领员工做“扫除道”

“守法经营, 为社会贡献繁荣”为核心价值观内容之一, 在增长发展的同时, 关注对社会的回馈贡献。公司及董事长主动承担社会责任, 在胶州市红十字会、慈善总会的各类助学、救困、救灾捐助累计超过300万元。自2020年开始, 员工积极参与公司组织的“慈善一日捐”活动, 所得善款统一捐助给胶州慈善总会。自2016年以来一直与烟台大学机电汽车工程学院保持合作关系, 在2023年的捐助活动中设立了青岛建邦科技“未来之星奖”、助学金、奖学金等捐赠奖励, 惠及更多的在校学生。

社会公益

**QI Automotive**  
Professional Auto Parts

建邦科技 敢为天下先

2024年4月编制