



健康 忠诚 创新 质量

日月重工股份有限公司

社会责任报告

2
0
2
2

报告编制说明

1、报告简介

本报告是日月重工股份有限公司发布的第四份企业社会责任报告，主要阐述了公司在2022年实现自身发展的同时，积极履行社会责任的具体情况，披露了公司履行经济、社会及环境等方面的社会责任理念、实践及绩效。

2、报告范围

报告主体范围涵盖公司及其下属企业，报告期为2022年1月1日至2022年12月31日，部分信息涉及以往年度及2023年第一季度。

3、编写依据

本报告参考上海证券交易所《〈公司履行社会责任的报告〉编制指引》和上海证券交易所《上市公司自律监管指引第1号——规范运作》等文件编制。

4、确认及批准

本报告业经2023年4月21日公司第五届董事会第三十一次会议审议通过，现予以发布。

5、数据说明及可靠性保证

本报告中的相关财务数据来自公司2022年年度报告。公司董事会及全体董事保证本报告内容不存在任何虚假记载、误导性陈述或者重大遗漏，并对其内容的真实性、准确性和完整性承担个别及连带责任。

6、获取及回应本报告

公司十分重视利益相关方的意见，并欢迎读者通过以下联络方式与公司联系。您的意见将协助公司进一步完善本报告以及提升整体履行社会责任表现。

编制部门：董事会办公室

联系邮箱：DSH_2@RIYUEHI.COM

联系地址：浙江省宁波市鄞州区东吴镇北村村

联系电话：0574-55007043

一. 董事长致辞	06
二. 关于日月股份	08
1、公司简介	08
2、企业文化	08
3、主要产品介绍	09
4、突出优势	10
5、荣誉资质	12
三. 公司治理	14
1、组织架构	14
2、企业治理	14
3、信息披露及内控建设	15
4、投资者互动	15
5、廉洁自律体系	16
四. 职工权益与保护	17
1、员工情况	17
2、员工权益保护	18
3、员工培训	19
4、人才培养方案及员工激励	20

CONTENTS

目录

五. 客户、供应商权益保护	21
1、与客户合作共赢	21
2、供应商权益保护	21
3、研发投入	21
4、产品与服务创新	22
六. 环境保护与可持续发展	23
1、安全管理	23
2、质量管理	24
3、环境保护	24
4、生物多样性	28
七. 公共关系与社会责任	29
1、依法纳税	29
2、社会责任	29
3、公益事业	29
4、员工关爱	29
八. 展望未来	32



今年是党和国家历史上极为重要的一年。我们胜利召开党的二十大，描绘了全面建设社会主义现代化国家的宏伟蓝图。面对风高浪急的国际环境和艰巨繁重的国内改革发展稳定任务，在以习近平同志为核心的党中央坚强领导下，全党全国各族人民迎难而上，砥砺前行，统筹国内国际两个大局，统筹经济社会发展，统筹民生和安全，加大宏观调控力度，应对超预期因素冲击，发展质量稳步提升，科技创新成果丰硕，改革开放全面深化，就业物价基本平稳，粮食安全、能源安全和人民生活得到有效保障，保持了经济社会大局稳定。成功举办北京冬奥会、冬残奥会。成绩殊为不易，值得倍加珍惜。

“2030年实现碳达峰，2060年实现碳中和”的蓝图下，积极完善ESG体系。始终坚信可持续发展理念是全球发展的指南针，企业将ESG工作理念融入核心战略、管理架构、企业文化与业务经营中，不仅密切关注内外部利益相关方需求，亦注重识别和管理ESG风险，通过持续改进ESG绩效，积极响应国家政策方针。我国政府在发展道路中不断地督促和推动企业走向绿色可持续发展，风电企业的合规发展规划不可缺少的一环就是ESG合规管理。在未来，我们会通过搭建ESG合规体系，不断提高ESG管理能力，践行双碳目标下的可持续发展理念和原则。



一. 董事长致辞

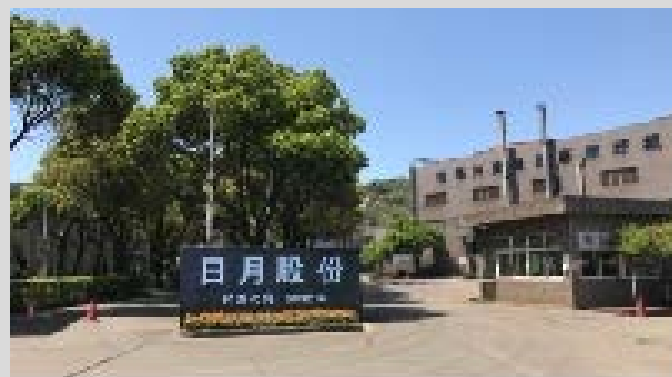

2023年，是全面贯彻落实党的二十大精神开局之年，是“十四五”承上启下的攻坚之年，也是日月股份内部技改降本增效关键之年，公司将携手利益关联方做出更好成绩的同时，积极履行社会责任；进一步优化产能结构，节能降耗；继续加大改革创新力度，为行业提供更先进技术，为国家绿色可持续发展贡献出自己的一份力量。

1. 公司简介

日月股份（股票代码：603218）是一家专业生产风电类等大型铸件的高新技术企业，企业集铸造、研发、生产、销售、服务于一体，拥有先进的铸造工艺和技术，配备了世界一流的铸造、机加工生产线。公司自成立以来，一直致力于大型重工装备铸件的研发、生产及销售，产品包括风电铸件、塑料机械铸件和柴油机铸件、加工中心铸件等其他铸件，主要用于装配能源、通用机械、海洋工程等领域重工装备，公司的主要产品下游行业为风电行业和塑料机械行业。

2. 企业文化

- ✓ 企业愿景：打造全球知名的低碳、环保、和谐型高新重工企业
- ✓ 企业使命：做推动人类广泛使用清洁能源的领跑者，为实现人类绿色可持续发展做出关键性贡献
- ✓ 企业核心价值观：健康、忠诚、创新、质量
- ✓ 企业精神：安全、创新、高效、合作、争先
- ✓ 员工理念：合理构建事业共同体，让广大员工传播爱的种子，收获幸福
- ✓ 经营理念：一切为了客户，一切源于创新
- ✓ 安全理念：安全第一，预防为主，综合治理

3. 公司主要产品

公司产品包括风电铸件、塑料机械铸件、柴油机铸件和加工中心铸件等，主要用于能源装备、通用机械、海洋工程等领域。主要代表产品如下表所示：



风电铸件

箱体、扭力臂、轮毂（转子头）、壳体、底座、行星架、主框架、定动轴、主轴套等



塑料机械铸件

注射油缸、高压油缸、超长油缸、高压油缸模板、头板、二板、尾板等



其他铸件（部分）

柴油机铸件：直立式机体、V形机体、缸盖、活塞、曲轴等

加工中心铸件：床身、工作台、横梁、滑枕等

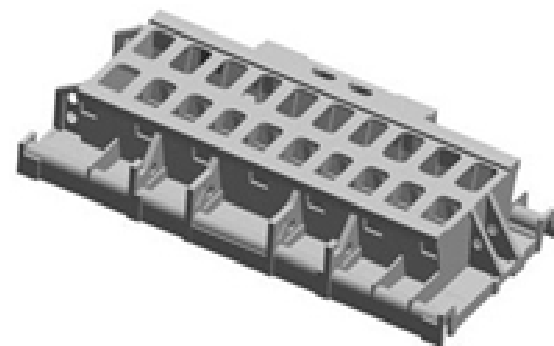



4、突出优势

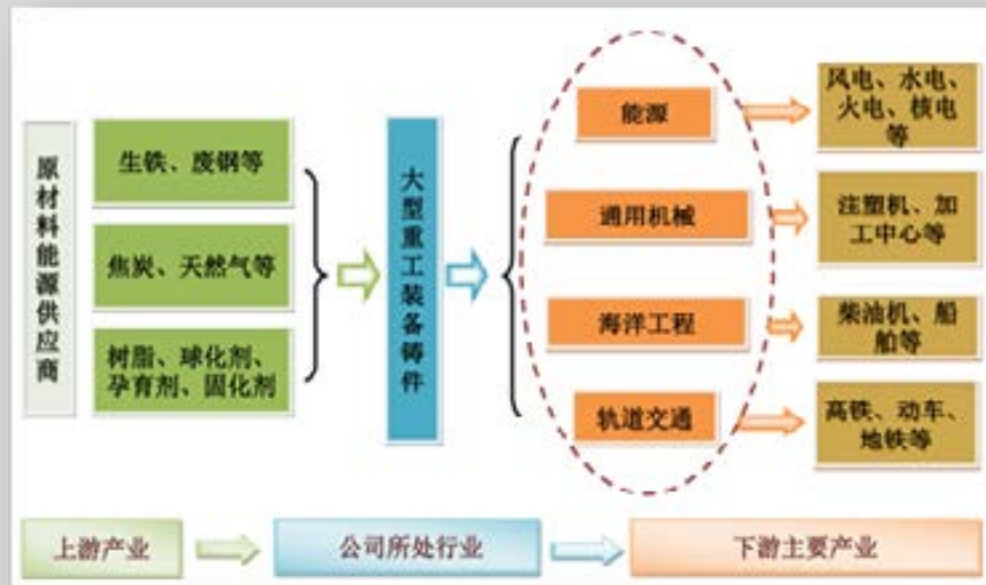

★**规模效应(全球最大)**：产能行业第一，市场占有率连续5年行业第一

★**产业多元化**：深耕铸造行业39载，形成以风电为主+多行业互补的供应格局

★**深度研发**：独立的“材料基础研究院”，利用3D打印、仿真模拟等手段，在提升产品质量，向客户提供更优的解决方案

★**一站式配套保障**：从整机机械零部件参与前期设计，贯穿铸造、精加工、涂装、物流、售后等全流程服务能力

★**全球化布局**：结合市场需求，全球化布局，深入匹配客户服务和需求；提升全球影响力

★**产业链延伸**：立足铸造业本身，向上下游拓展。向上往原材料端延伸，提升能源转换效率；向下往精密制造迈进，构建竞争壁垒

Energy Industry
能源机械



General Machinery
通用机械



Marine heavy industry
海洋重工业



Rail vehicles& others
轨道交通





5、荣誉资质



✓ 公司通过了ISO9001、ISO14001环境管理体系、GB/T45001职业健康安全管理体系、GB/T23331能源管理体系、GB/T 29490知识产权管理体系、三级密资质和中国“CCS”、法国“BV”、英国“LR”、美国“ABS”、挪威“DNV.GL”、日本“NK”船级社工厂认证等

✓ 报告期内，公司已累计获得专利**131**项，其中发明专利**53**项，实用新型专利**78**项

✓ 2022年新增荣誉：“宁波市认定机构2022年认定的第一批高新技术企业”、“中国铸造行业单项冠军企业”、“优质铸件金奖”、“风电铸件荣获2022年度中国铸造行业单项冠军产品”、“企业信用评价AAA级信用企业”、“第二十届中国国际铸造博览会上展品海天HDC8000头极荣获优质铸件金奖”、“第四届中国铸造行业排头兵企业”等

三. 公司治理

1、组织架构

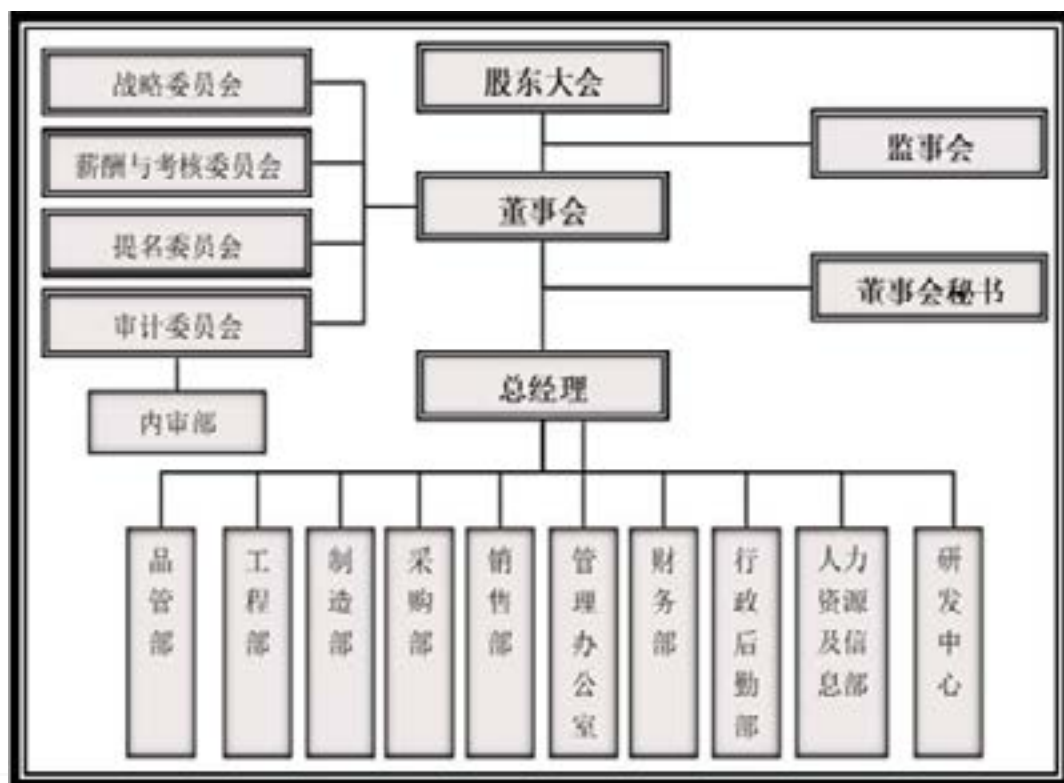

2、企业治理

公司建立和完善了以股东大会为最高权力机构、董事会为决策机构、董事会专业委员会为决策支持机构、经理层为执行机构、监事会为监督机构，股东大会、董事会、监事会和经理层责权分明、各司其职、各尽其责、相互协调、相互制衡的法人治理结构。

公司按照《中华人民共和国公司法》（以下简称“《公司法》”）、《中华人民共和国证券法》、公司《章程》和其他有关法律法规的要求，已制定了《股东大会议事规则》、《董事会议事规则》、《监事会议事规则》、《独立董事制度》、《总经理工作细则》等内控制度并严格执行。

目前，公司董事会成员共9名，其中独立董事3名。公司监事会由3名监事组成，其中1名公司职工监事。公司董监高人员共12名，在9个董事会席位中，企业高管兼任为4人，少于50%的比例，部分高管兼任董事可以很好的将企业经营情况与决策层共享，有利于决策层及时调整经营策略，顺应市场。

公司为重工装备行业，从业人员以男性为主，在12名董监高中，男性9名，女性为3名。在企业发展中，公司大量女性干部不断成长，已经成为公司管理的中坚力量。

3、信息披露及内控建设

公司严格按照《公司法》、《公司章程》、《上市规则》等相关法律法规及规范性文件制定公司《信息披露管理制度》，秉承公开、公正、公平的信息披露原则，承诺所披露信息“真实”、“准确”、“完整”，充分保障股东的知情权，积极维护股东权益。公司进行信息披露的形式包括公司公告、上证e互动答复、投资者电话咨询、投资者调研、媒体采访、官网（www.riyuehi.com）以及微信公众号、上海证券交易所（www.see.com.cn）等。

2022年度，公司累计披露定期报告4份，临时公告102份，其它上网披露文件59份。

公司内部控制的目的是合理保证经营管理合法合规、资产安全、财务报告及相关信息真实完整，提高经营效率和效果，促进实现发展战略。

报告期内，公司按照风险导向原则确定纳入评价范围的主要单位、业务和事项以及高风险领域，依据企业内部控制规范体系组织开展内部控制评价工作。公司内部控制活动不仅涵盖所有运营环节还包括贯穿于经营活动各环节之中的各项管理制度，并考虑公司的业务特征，督促其建立相关业务经营计划、重大事项内部报告等内部控制制度。2022年，公司进一步完善内控制度建设，开展各项内控管理相关工作，强化内部审计监督；公司审计委员会按照证监会、上交所等监管机构要求，结合公司的实际情况，以风险防范为导向开展各项审计项目，做好日常风险管控工作，提高公司内部审计工作的深度和广度，进一步提升对公司整体的管控和风险防范能力，促进合规经营。

4、投资者互动

公司通过辖区投资者接待日活动、电话互动、接待来访、网站平台、“上证e互动”等多种渠道与投资者进行了各种形式的广泛交流，耐心解答投资者咨询、介绍公司发展、分享企业文化和经营愿景，与投资者建立了较好的沟通关系。全面展示了公司全心全意为投资者服务的理念和工作状态，在资本市场树立了良好的企业形象。



5、廉洁自律体系建立

5.1 反腐倡廉

为扎实推进商业活动的反腐败和反贿赂工作，加强企业内控机制，做到诚实守信，树立以守法诚信、优质服务为核心的经营理念，结合公司的实际情况，强化制度监督，推进制度反腐，加强对易发多发腐败的重点环节、重点部位岗位人员的监督、管理力度，确保治理商业贿赂承诺制，严格遵循公平竞争规则，引导公司管理人员及相关利益团体（如客户、供应商等）依法办事，诚实守信，自觉抵制见利忘义、损公肥私、不讲信用、欺骗欺诈等消极腐败现象，树立企业良好形象，公司制定了《反腐败反贿赂控制程序文件》。

5.2 举报人保护

为保障供应商和员工依法行使投诉、举报权利，维护其合法权益，根据宪法和有关法律、法规的规定结合本公司实际，制定了《保护检举人管理程序》。公司鼓励员工及有业务来往的公司检举揭发腐败行为，检举的受理、调查等各个环节，必须严格保密，严禁泄露检举人的姓名、部门、公司名称等情况，严禁将举报情况透露给被举报人或者部门，调查核实情况时，不得出示检举材料原件或者复印件，不得暴露检举人，对匿名的检举书信及材料，不得鉴定笔迹，检举材料不得随意对外借阅。

5.3 员工道德操守等社会责任培养

为保障公司稳定、高速、全面的发展，公司组织员工对质量、环境、职业健康安全一体化管理体系的学习和执行。学习内容包括《质量、环境、职业健康安全管理体系手册》、《管理文件控制程序》、《社会责任管理手册》、《SA8000程序文件》、《安全环保、技术质量、设备装备、产量、成本作业规范标准化职责及工作流程》、《专项应急预案》等，将如何提高产品质量提交单位生产率和如何严格控制环境保护做到双赢。

5.4 岗位不相容和敏感岗位定期轮换制度

公司对材料采购、设备采购、销售等岗位制定了轮岗制度，原则上个人不得在同一岗位上任职5年，定期对相关岗位实施岗位轮换，公司管理办公室人员不定期对采购和销售合同要素与市场进行调查，以验证合同要素的公平性，同时对相关人员定期约谈和换岗，让权利进入体系并实施监督。

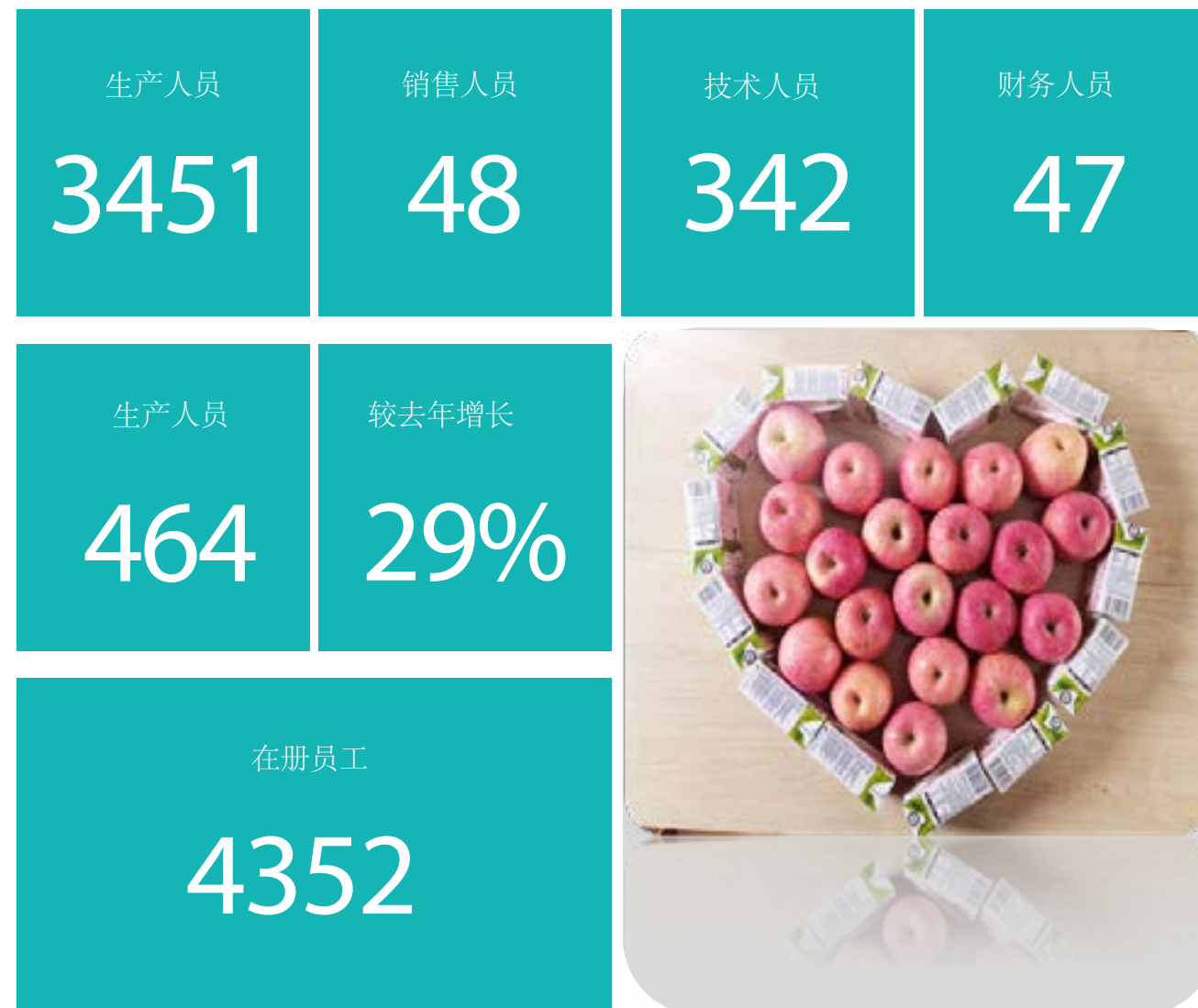

四. 员工权益与保护

1、员工情况

员工是一个企业最大的财富和资源，也是企业发展的基础。公司关注员工的职业发展，鼓励员工在公司的指导和帮助下制定个人的职业发展计划。希望员工以出色的业绩和高尚的职业操守赢得良好的职业声誉，以丰富的经历和杰出的专业水准获取更多的发展空间。公司贯彻落实“以人为本”的企业文化核心价值观，对员工进行人性化管理和关怀，构建积极向上、和谐发展的文明企业。

截止2022年12月31日，公司共有在册员工4,352人。其中生产人员3,451人，销售人员48人，技术人员342人，财务人员47人，行政人员464人。

2、员工权益保护

尊重并维护全体员工的合法权益，2022年公司严格遵守《公司法》、《劳动法》、《劳动合同法》、《工会法》、《企业民主管理规定》、《妇女权益保护法》等法律法规，坚持以职工代表大会为基本形式的企业民主管理制度，维护职工合法权益，构建和谐劳动关系，促进公司持续健康发展。报告期内，公司在招聘、使用、培训、选拔、薪酬待遇、晋升等方面均无对性别、年龄、民族、种族、宗教信仰、身体状况等的歧视政策，无强迫劳动、使用童工等现象。加强人工成本预算管理，健全收入分配体制，充分尊重并维护每一位员工的合法权益，足额为员工缴纳各类社会保险和住房公积金。严格按照国家法律和规定，落实职工带薪年假、探亲假等各种休假制度，员工加班、婚假、丧假、探亲假、计划生育假、产假、病事假等期间，依法参加公司或政府组织的社会活动期间的工资，均按法律及有关规定支付。倡导男女平等，保障员工职业健康安全，签订并认真执行集体劳动合同、个人劳动合同等。切实维护广大员工在企业改革发展、生产经营过程中的切身利益。

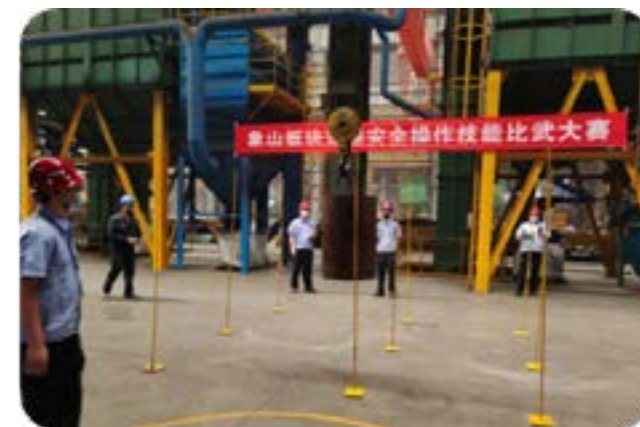

3、员工培训

公司根据各个部门每年度提供的培训计划以及需求来为员工制定职业发展规划，建立了完善的培训体系。培训内容包括企业文化、领导力、员工素质、职业技能、办公自动化软件使用技巧等各个方面，培训形式分管理人员授课、外聘讲师等，并由专人统筹负责培训计划的实施及效果反馈，同时将员工参与培训考核情况作为绩效考核与职位晋升的依据之一。

鄞州厂区2022年度共组织培训159场次，人均15,386人/次，20,754.50课时，人均15个课时。涉及新员工培训；中基层管理培训；安全操作教育培训；事故案例分析培训；薪酬培训；专利撰写培训等方面。

象山厂区：

- 日星事业部2022年度共组织培训463场次，人次为15,424人次，40,284.30课时，人均2.6个课时；
- 新日星事业部2022年度共组织培训647场次，人次为15,424人次，40,284.30课时，人均2.6个课时；
- 机加事业部2022年度共组织培训828场次，人次为15,807人次，3,681.50课时，人均0.2个课时。

五. 客户、供应商权益保护

1、与客户合作共赢

公司以市场为导向、以客户为中心，在技术优势、质量控制与售后服务的基础上，建立了一整套内部质量控制体系，配置了包括各类专用理化检测设备与仪器，确保产品整个生产过程受到严格质量控制。公司产品质量稳定，产品综废率控制水平良好。公司为更好的服务客户，吸取以往的经验教训，建立了质量案例分析库。

公司前瞻性的参与客户产品设计，在设计过程中根据铸造工艺提出合理的优化方案，降低产品成本，为风电行业平价时代提供正能量。

2、供应商权益保护

公司一直坚持“共赢”原则，与供应商共同成长。公司一直积极主动地推进与供应商、客户的战略合作伙伴关系，充分尊重并保护供应商的合法利益，建立了公平、公正的评估体系，在公平公正、充分竞争的基础上择优选择供应商，保证采购成本和质量的控制。从供应链环节上严格把控供应商甄选，制定了公开透明的甄选流程，编制了完善的采购管理制度并严格执行。公司严格把关供应商的准入门槛，并在合作中持续对供应商供货产能、产品价格、质量以及稳定性等方面进行监控，以保障产品质量。为进一步规范经营秩序，维护公平竞争环境，商业贸易的健康有序发展和采购双方的根本利益，与公司发生业务往来的相关供应商与外发加工商，正式交易前均由采购部人员提供一份《反商业贿赂承诺书》，同时签署《供应商社会责任承诺书》，从而构建公平、公开、公正、透明的商业环境。

建立申诉制度，确保供方合理诉求和利益。对于材料质量有争议的处罚，公司放申诉通道，可以对材料进行复测或者双方监督取样后送第三方检测，并以第三方检测数据作为评判依据考核。对于单一材料同时在不同车间进行使用，根据各个部门评估报告进行分析后得出比较合理的结论，确保评估信息相对公平。建立的多维度的供方评估体系，实施“阳光采购”工程，减少采购体系中的道德风险。

3、研发投入

技术升级、工艺改进，是公司得以持续发展的基础。基于对技术研发的重视与投入，截至2022年12月31日，公司拥有已授权的专利131项，其中发明专利53项，实用新型专利78项。此外，公司还积累了包括“高强珠 光体球墨铸铁风力发电行星架的低成本铸造技术”、“大型节能耐高压多油缸体铸件关键技术”、“100万千瓦 超临界汽轮机中压外缸铸件关键技术的研发与应用”、“大型厚断面球墨铸铁件组织性能控制关键技术”、“一种用于球墨铸铁储运容器铸芯的固定装置”等在内的多项技术成果。

4、人才培养方案及员工激励

公司注重人才培养，完善人才培养机制，坚持“以人为本”的管理理念，实施人性化管理，通过关怀员工的身心健康、福利待遇、工作环境等，用关心和服务员工来换取员工的主人翁意识和忠诚服务。

公司大力推进“人才强企”战略，积极制定人才开发培训发展战略和各项规划，同时调动人才的积极性、主动性和创造性，为企业发展提供有力的人才支撑。本公司各子公司贯彻落实公司的人才战略，坚持以人为本、精益化管理，并且结合岗位需求、人才队伍建设和员工职业规划的实际情况，致力为员工提供覆盖面广、针对性强的多层次培训，不断提升员工的专业技能和知识水平。高度重视员工成长，从人才培养、职业发展、人才激励等方面着手，针对性组织各类员工培训，积极推动人才队伍建设，促进员工能力全方位提升，实现个人价值。

为使员工充分享受公司发展的红利，及充分调动员工的主人翁意识。对员工的“六大任务”分月度公平、透明的考核并量化形成完整的数据库。作为员工月度绩效和将来实施股权激励的主要依据，有效的结合了员工短期和长期利益诉求，让员工通过公司平台来进行“创业”，进而获取财富，最终形成公司得到良好发展、员工分享公司发展红利的良性循环。



六. 环境保护与可持续发展

1、安全管理

公司重视生产经营中的安全措施，为确保职工人身及设备安全，使全公司职工树立“安全第一、预防为主”的思想，公司从自身实际情况出发，制定了《安全生产管理制度》，内容涵盖安全教育、安全生产、安全检查及安全管理。2022年，各部门通过对新安法的学习与不断宣贯，利用生产空余时间，组织全员培训（包括员工安全培训、员工操作技能培训等，一共4595人次）。公司组织外聘讲师专业培训新安法，增强干部和员工的安全责任意识。



公司重视新材料的开发与应用，QT500-14、QT600-10等固溶强化铁素体球铁材料已经批量应用于大型风机和通用机床类铸件产品上。同时开发出耐低温高韧性特种球墨铸铁、非标牌号QT600-7、铬钼钢等一系列客户定制化材料。过硬的技术开发能力和丰富的产品系列开发业绩，公司在2019年获得“工信部制造业单项冠军”，并在2020年获得“国家级博士后科研工作站”，公司已经具备了完整的知识产权获取、管理、应用体系和研发能力。

2022年公司研发投入共计 2.2亿。

4、产品与服务创新

创新是提升企业竞争力、实现企业可持续发展的不竭动力。本公司始终秉持“创新、高效、合作、争先”的企业精神，在追求以高效率实现高效益的同时，积极营造活跃的创新氛围，推崇“大胆创新、小心求证”精神，鼓励员工进行创新尝试。公司大力推进技术创新，在科研方面投入大量资源，积极开展各项科研创新活动，不断取得技术进步。2022年公司不断优化内部组织结构，推陈出新，使用更年轻化的办公软件，提升办公效率的同时，更好的服务客户。



2、质量管理

公司构建了统一的质量管理体系，采用质量手册、程序性文件、作业指导书、质量记录等四个层次的文件对各部门的质量工作进行有效的指导和监督，形成PDCA（计划、执行、检查、行动）的持续改进循环。在产品前期开发阶段，公司成立产品项目小组，进行先期质量策划，编制项目计划，确保新产品开发处于受控之中，减少设计过程中存在的质量问题；在产品制造阶段，公司制定了各项检验标准操作规程，对关键、重要工序进行过程控制，各项检验严格按照标准操作规程进行，检验过程中发现偏差及时组织分析，控制质量风险，确保产品符合质量标准。

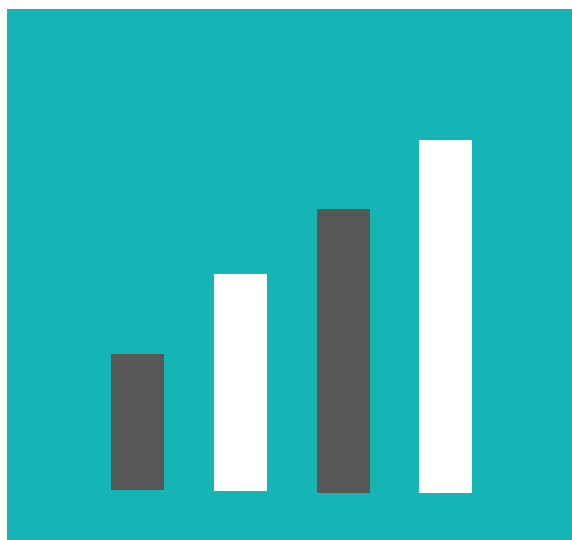

3、环境保护

公司重视环境保护和污染防治工作，积极采取有效措施，加强环境保护工作，从源头抓起，实施清洁生产，控制和减少污染物的排放。公司环境保护措施及环保效果符合国家有关环境保护的要求。2012年12月，公司被浙江省质监局、浙江省经信委评为“浙江省能源计量示范单位”，被浙江省环保厅、浙江省经信委评为“浙江省绿色企业”。2012年公司被中国铸造协会评为“中国绿色铸造示范企业”，并于2016年5月通过复评。2018年11月，入选国家第三批“绿色工厂”名单。

公司全资子公司宁波日星铸业有限公司属于宁波市环保部门公示的2022年土壤环境污染重点监管单位。

主要污染物为生活废水、废气、固废和噪声，具体排污情况如下表所示：

主要污染物及特征污染物的名称	排放方式	排放口数量和分布情况	排放浓度	执行的污染物排放标准	排放总量	核定的排放总量	超标排放情况	减量化措施
废水：COD、氨氮、悬浮物	GB8978-1996一级标准排放	2个	COD: 22mg/L 氨氮: 2.35mg/L 悬浮物: 22mg/L	COD: 100mg/L 氨氮: 15mg/L 悬浮物: 70mg/L	COD: 652kg 氨氮: 67.6kg 悬浮物: 402kg	/	无	重复利用并减少浪费
废气：SO2、NOX、	达标后高空排放	4个	SO2: 18.1mg/m³ NOX: 0.77mg/m³	SO2: 200mg/m³ NOX: 300mg/m³	SO2: 20.61t NOX: 4.01t	SO2: 60.343t NOX: 34.283t	无	设备改造后低标排放
固废：废油漆渣、废油漆桶、废活性炭、废试剂瓶、废乳化液、废漆雾过滤网、含油废抹布	危废处置	危废仓库	/	资质单位处理	废油漆渣: 150.85t 废油漆桶: 102.67t 废活性炭: 119t 废试剂: 4.7t 废试剂瓶: 2.59t 废乳化液: 179.35t 废漆雾过滤: 35.83t 含油废抹布: 0.7t	/	无	采购使用新型环保型物料
噪声	/	厂界四周	昼间<65dB 夜间<55dB	昼间 65dB 夜间 55dB	/	/	无	选购低噪声先进设备；基座作减震处理



3.1 防治污染设施的建设和运行情况

(1) 生活污水处理

公司子公司宁波日星铸业有限公司自建有生活污水处理站，污水通过生活污水处理站经化粪池+A/O生化系统+膜处理去除其中的各污染因子，废水排放达《污水综合排放标准》(GB8978-1996)中一级排放标准后排放。日月重工废水经城镇污水排入排水管网排至鄞州区新周污水处理厂。

(2) 废气处理

冲天炉熔炼废气：废气经多管旋风除尘+布袋除尘+干法脱硫脱硝工艺处理达标后高空排放。逐步采用电炉代替冲天炉使用。

(3) 固废处理

公司委托第三方资质单位进行安全处置，处置均满足《中华人民共和国固体废物污染环境防治法》有关规定要求。危险废物执行《国家危险废物名录(2021年版)》和《危险废物贮存污染控制标准》(GB18597-2001)中有关规定。

(4) 噪声处理

厂区内有效控制噪声，达到工业企业厂界噪声排放标准。

3.2 建设项目环境影响评价及其他环境保护行政许可情况

在项目建设前进行环境影响评价，在建设完成后办理环保验收。公司已在宁波市生态环境局办理了排污许可证。

3.3 突发环境事件应急预案

为及时有效处置公司区域内发生的突发性环境事件或由安全生产次生、衍生的各类突发环境事件，公司按《环保法》、《突发环境事件应急预案管理办法》和《国家突发环境事件应急预案》的相关要求，制定了突发环境事件应急预案，并在象山县环境保护局进行了备案，备案号为：330225-2020-014-L、330225-2021-020-L、330212-2020-014-L。

3.4 环境自行监测方案

公司按照排污许可证管理条例，委托有相关资质的第三方检测机构对公司废水、废气、厂界噪声情况进行监测。在2022年5月24日-2022年5月31日、2022年6月27日-2022年6月30日公司委托宁波远大检测技术有限公司对宁波日星铸业有限公司各厂区废水、废气、厂界噪声进行了上半年度检测；在2022年5月13日-5月14日、2022年6月27日6月28日公司委托宁波远大检测技术有限公司对日月重工股份有限公司各厂区上半年度检测；在2022年11月21日-2022年11月26日公司委托宁波远大检测技术有限公司对宁波日星铸业有限公司各厂区废水、废气、厂界噪声进行了下半年度检测；在2022年12月12日-12月19日公司委托宁波远大检测技术有限公司对日月重工股份有限公司各厂区废水、废气、厂界噪声进行了下半年度检测；对重要设备废气进行了月度检测。委托机构按照相关法律法规要求对污染物进行了检测，并分别出具了检测报告，结果显示各项污染物均符合相关法律法规要求达标排放。



3.5 保护生态、防治污染、履行环境责任的相关信息

(1) 除尘器改造项目：对日星铸业7条砂处理线除尘器进行提标改造，在符合国家排放要求基础上通过改造实施超低标排放。

(2) 除尘器新增项目：新增一套电炉除尘，在符合国家排放要求基础上实现超低标排放。

(3) 冲天炉改电炉使用，减少固废产生、减少废气排放。

3.6 为减少其碳排放所采取的措施及效果

(1) 10.1MW光伏项目：光伏系统持续运行，年节约电量约711万度。

(2) 5.1MW光伏项目：光伏系统持续运行，年节约电量约400万度。

(3) 空压机房节能改造项目：空压机持续运行，通过集中供气、恒压控制、智能管控等方式，年节约用电约741万度。



4、生物多样性

生物多样性是人类赖以生存和社会可持续发展的物质基础，它不仅提供了人类生存不可缺少的生物资源，也构成了人类生存的生物圈环境，2020年以来，中国生态环境部连续发布多个政策，推动生物多样性和生物安全监管立法，完善生物多样性调查、观测和评估标准体系。

公司一直以来积极探索实现气候变化和生物多样性目标协调发展路劲，通过优化生产体系，积极推动危废无害化处理以及再生资源利用，减少对环境的污染，为生物多样性创造了有利条件。公司基于自身经营方向和市场机遇，积极研究制定促进生物多样性保护与可持续发展的目标和战略，积极探索各种合作机制，拓展伙伴关系，拓展产业链，助力科技创新和绿色发展理念。



七. 公共关系与社会责任

1、依法纳税

依法纳税是一家企业的应尽义务，在日月股份的发展过程中，公司一直提倡并严格实行依法纳税、诚信纳税、及时纳税，积极支持国家财政税收和地方经济建。2022年度，公司上缴各项税费共计1.77亿元。

2、社会责任

社会是一个普遍联系的整体，企业的发展离不开来自社会各个方面的帮助，所以企业也应主动承担相应的社会责任，积极吸纳人员，缓解社会就业压力，在为员工提供具有竞争力的薪酬同时，公司实施“人才价值评估工程”，对每位员工的月度绩效量化并折合为积分，为后续员工职业晋升和实施股权激励提供数据支撑。2022年，公司合理规划岗位配置，积极吸纳人才，缓解就业压力，树立良好的企业形象。公司持续参与公益活动的投入，通过义务献血、慰问老人等日常工会活动，以及积极响应政府号召留用过年、慈善一日捐等方式回馈社会。

3、公益事业

公司号召开展无偿献血公益活动，得到了公司及子公司下属广大员工的积极响应。报告期内，公司积极参与慈善捐款、镇村扶贫救助、慰问老人及退休员工及支持政府活动等。

4、员工关爱

关爱每位员工从心出发，是一个企业负责任的表现，也是企业文化在细节点滴中的体现。企业文化的核心，在于一个“爱”字，它表现为企业对员工的关爱，员工对企业的珍爱，以及员工之间的友爱。只有让广大员工真正体会到企业这个大家庭的温暖，解除员工的后顾之忧，安居才能乐业，才能使他们全身心的投入到工作中，发挥每个人的创造力，生产出最优质的产品，使客户获得最大的满足，真正的回馈企业。

PHOTO GALLERY

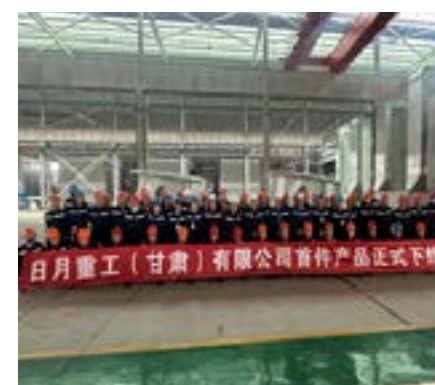
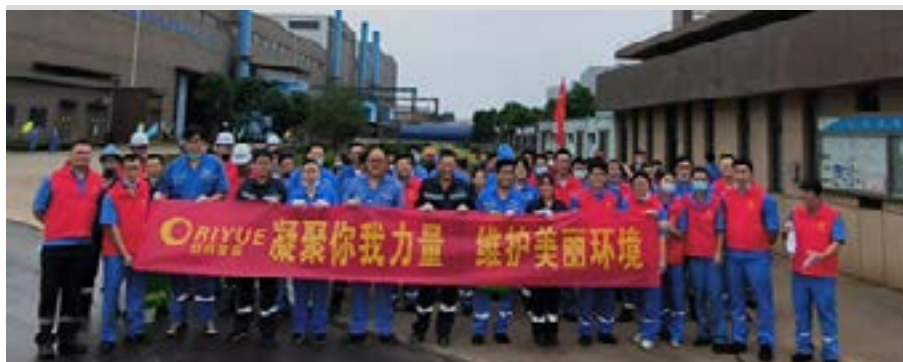

八. 展望未来



未来，公司将继续深入贯彻新发展理念，加快构建新发展格局，充分发挥行业优势，积极履行社会责任，在打造全球知名低碳、环保、和谐型高新重工企业的同时，继续携手利益关联方践行系列新责任行动，以合作促共赢，共同开创可持续发展未来。



编制部门：
董事会办公室

联系电话：
0574-55005043
0574-55007008

Email：
dsh_2@riyuehi.com
nbwuyou@163.com

www.riyuehi.com