

2023

企业社会责任报告

Corporate Social Responsibility Report

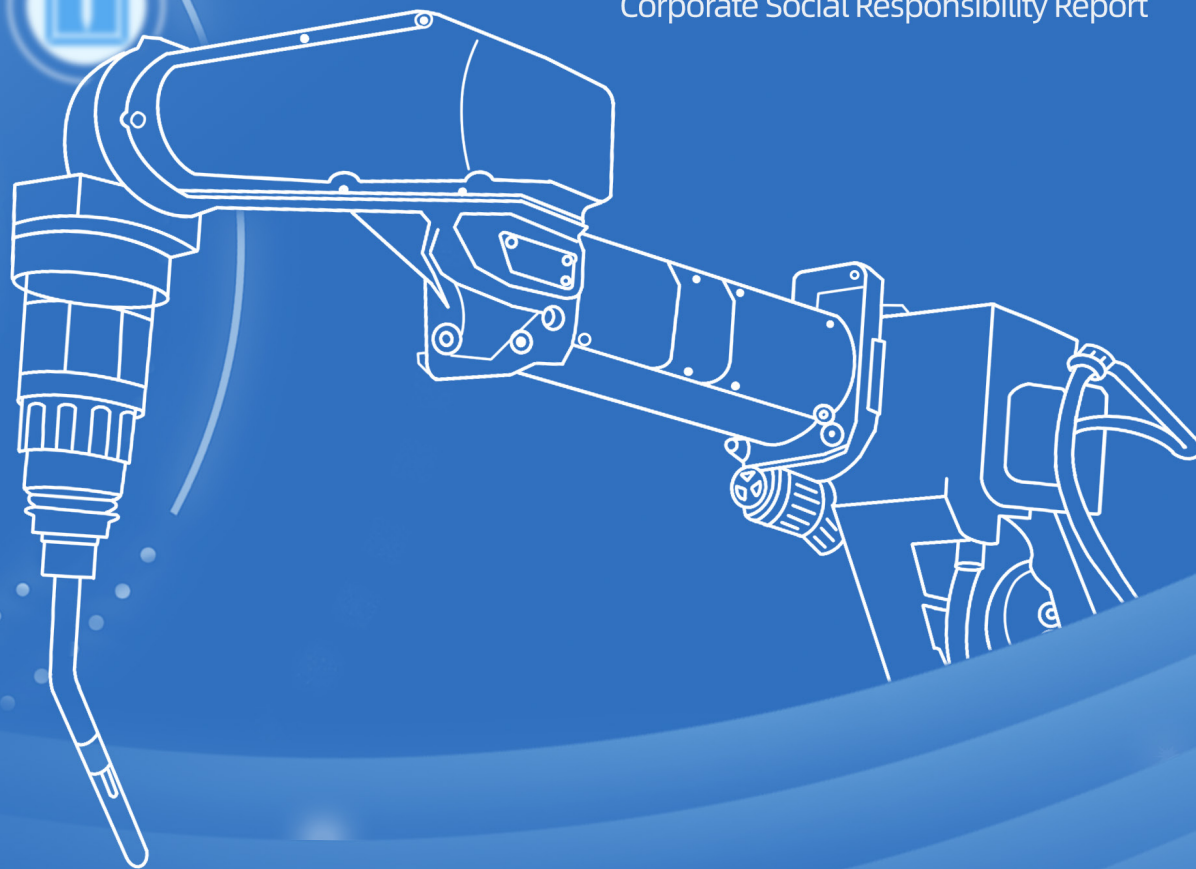

目录 CONTENTS

关于柏楚电子	03
报告说明	04
董事长寄语	05

04

环境责任

统筹管理	24
------	----

01

产品责任

产品概述	07
公司发展与向外布局	09
海外市场	10
展销活动	12

05

责任管理

公司治理	26
公司发展历程	27

02

社会责任

产学研合作	15
柏楚电子开放日	16
知识产权守护	17
公益活动	18

03

员工责任

开放, 包容, 多元	20
以奋斗者为本	21
“柏士计划” 护航员工成长	22

关于柏楚电子

上海柏楚电子科技股份有限公司成立于 2007 年，是一家从事工业自动化系统研发、生产和销售的高新技术企业和重点软件企业，是国家首批从事光纤激光切割成套系统开发的民营企业。

公司概况

公司名称：上海柏楚电子科技股份有限公司

英文名称：Shanghai BOCHU Electronic Technology Corporation Limited.

股票代码：688188.SH

公司总部：上海

公司规模：公司总部设立于上海市闵行区紫竹高新区内，在南京、济南、武汉、佛山设有办事处。

截至 2023 年 12 月 31 日，共拥有 86 项发明专利、61 项实用新型专利授权、9 项外观设计专利以及 93 项软件著作权。

公司主营业务

主要从事：工业自动化领域的产品研发及系统的销售

核心领域：计算机图形学、运动控制及机器视觉核心算法、激光加工工艺

特攻领域：激光加工技术、智能焊接技术、精密加工技术及相关理论科学的研发

主要地位：国内光纤激光行业的先驱者

2023 年经营成果

14.07 亿元

📁 2023 营业收入

53.55 %

💰 2023 净利润率



报告说明

本报告是上海柏楚电子科技股份有限公司（以下简称“柏楚电子”、“公司”或“我们”）发布的第 3 份社会责任报告。柏楚电子自 2019 年登陆上海证券交易所科创板上市以后，便从公司内外着手，积极推行社会责任的履行，努力向常态化靠近。本报告涵盖了公司对社会责任关键议题的实践及管理方法，积极披露了社会责任履行情况。

时间范围：2023 年 1 月 1 日至 2023 年 12 月 31 日，部分内容往前后年度适度延伸

报告范围：以“上海柏楚电子科技股份有限公司”为主体，涵盖了公司对财务和运营政策及措施有控制权或有重大影响的所有实体，并与公司年报所覆盖的范围一致

编制依据：中国社会科学院《中国企业社会责任报告指南（CASS-CSR4.0）》
全球报告倡议组织《可持续发展报告指南》（GRI Standards）

数据来源：除特殊说明外，报告中所使用数据均来自公司正式文件、统计报告或有关公开资料

货币：除特别说明外，本报告所使用的货币单位均为人民币（元）

可靠性保证：柏楚电子保证本报告内容不存在任何虚假记载、误导性陈述或重大遗漏

报告获取：为了保护环境，我们推荐您阅读电子版报告。本报告将于 2024 年 4 月发布电子版，您可以通过访问柏楚电子官网（<https://www.fscut.com/invest/>）下载获取或在线浏览
若您对本报告有任何疑问、评论或反馈，请通过以下方式与我们联系：电话：021-64306968 电子邮箱：bochu@fscut.com

企业的成功不仅仅体现在亮眼的财务数据中，更需要在经济发展的同时积极承担社会责任，与时代步伐同频共振。2023 年标志着柏楚电子创立的第十六年，也是我们成功上市的第四年，致力于推动中国工业自动化发展的第二年。在这漫长而充实的历程中，我们从未间断过磨练产品技术、引领低碳经济、滋养青年势力、回馈社会邻里、赋予行业士气。我们坚信，感恩社会的最佳方式，莫过于亲身参与并解决问题。

迎接时代挑战，引领行业潮流

2023 年，是中国经济迈向新时代的起航之年。在行业环境的演进中，我们见证了科技创新的巨大推力，也感受到了并存的市场竞争与机遇。因此，在研发创新方面，我们不断加强技术力量的投入，确保产品的质量和性能达到行业最高标准。精密、焊接等新业务的拓展，在关键领域创造了众多突破；新建研发生产中心和分子公司的成立更是展现了我们的服务承诺和行业实力，为区域经济注入新的增长动势。我们稳健地接受住了时代的挑战，并乘胜追击，布局并形成了更完善的产业生态。

履行社会责任，迈向可持续未来

企业的可持续发展不仅仅是经济效益的延续，更要在社会责任履行上不断发力。“让用户得安心、让员工得幸福、让社会得正气、让经营可持续”是我们不懈的追求，更是柏楚电子保持着积极的姿态履行着社会责任时坚守的最高价值观。不断提升的产品质量和技术服务是我们对产品责任的信守；清洁绿色的生产环境以及节能降耗的行政管理制度的是我们对环境责任的交代；扩张的校企融合项目和常态的公益慈善事业是我们对社会责任的贡献；不断优化的福利政策以及全方位围绕员工展开的关怀方案是我们对员工责任的守候。未来，柏楚电子将继续保持对社会责任的积极追求，以创新为动力，以绿色为导向，以人才为基础，将可持续发展融入企业的每一个决策与行动中。

融合国家导向，服务国家需求

柏楚电子始终以“让智慧工厂走近万千企业”的企业使命和“成为一家伟大的工业自动化公司”的愿景为引领，不断深化社会责任的履行。新时代背景下，国家提出了更为深入的发展理念，以创新驱动、绿色发展、数字经济为核心的方向指引着新时代的发展脚步，这也激发了柏楚电子在服务国家需求、履行企业社会责任方面的责任担当。智慧工厂和工业自动化的发展既是我们自身的追求，也是对国家现代化进程的有力支持。未来，柏楚电子将围绕创新、协同、绿色、开放、共享五大发展理念，以更高效、更灵活的方式应对快速变化的市场环境，以更高的使命感和责任心，不断创新、不断进取。这是我们对社会、对行业、对自身发展的更高追求，也是我们对未来责任的坚定承诺。

2019 年 8 月 8 日，我们登陆上海证券交易所科创板，成为上海市闵行区第一家在科创板上市的企业。科创板作为资本市场的新标杆，公司在科技创新、企业治理、社会责任等方面自然应当以更高的标准自觉履行要求。创新不止，责任为先。柏楚电子将以更规范和高效的运作，为投资者提供可靠的回报；以更科学的管理、更精准的研发，更强大的团队和更广泛的社会影响力，为社会创造更多的价值！

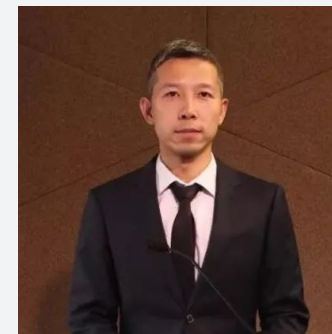

唐晔

上海柏楚电子科技股份有限公司董事长

01

产品责任



激光切割控制系统

控制系统 + 智能切割头 “软硬件王牌组合” 实现突破性增长
——以智能切割头为主的其他类产品实现 69% 营收增长。

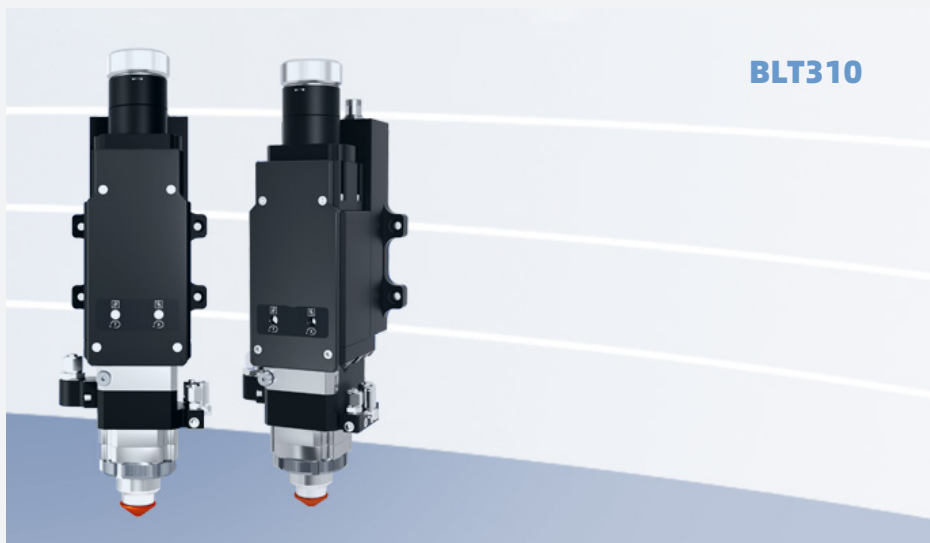

智能焊接

- 依托切割系统龙头地位向下游智能焊接业务延伸
- 重点针对建筑钢结构及铁塔等行业
- 保持与多家焊接行业集成商（鸿路钢构等）进行技术沟通和交流，打破成长天花板

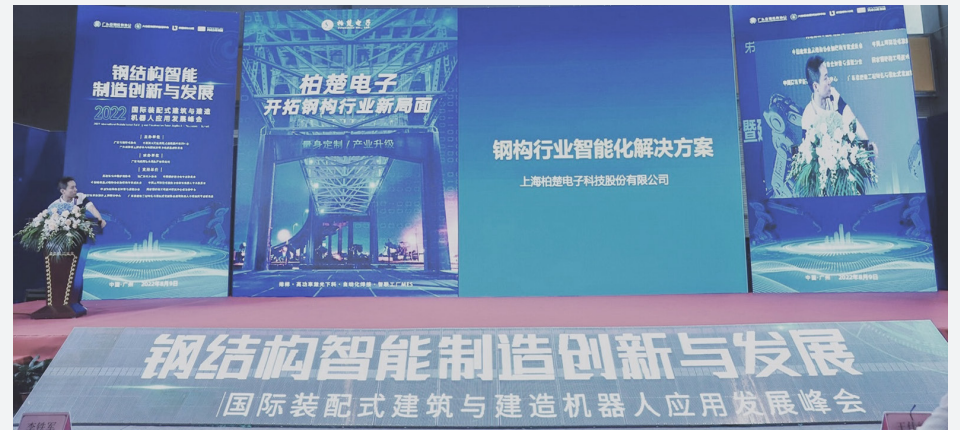

精密加工

应用振镜联动加工实现加工效率超越 30% 的大幅度提升。

凭借高功率、高产能、高精度、多实用高级功能的优势，解决国产超高精度加工技术壁垒。

于半导体、3C、PCB 等关键行业发力，推动国家支撑性产业链发展。



振镜系统图示

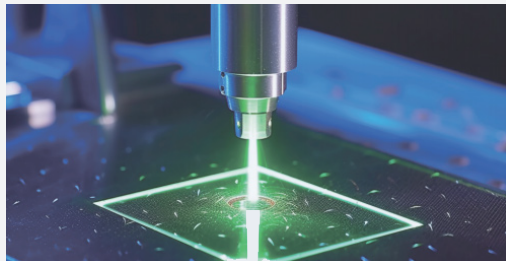

3C 行业解决方案

油墨去除、激光焊接

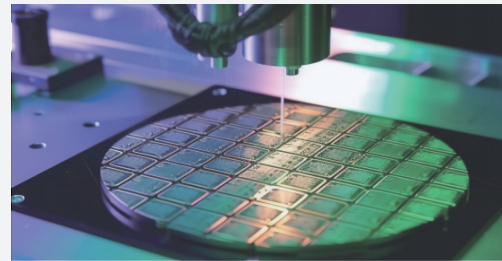

半导体行业解决方案

晶圆表切

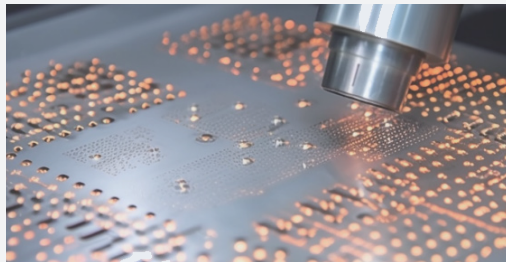

PCB 行业解决方案

PCB 成型切割、PCB 钻孔、FPC 开窗

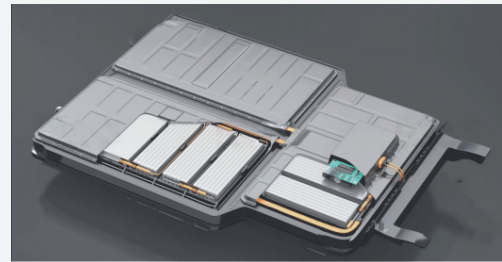

锂电行业解决方案

极片分条、极片制片截断一体、极耳切割、激光焊接、机器人飞行焊接、激光清洗



显示行业解决方案

OLED 切割

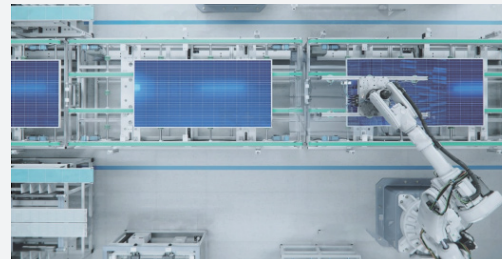

光伏行业解决方案

激光划线、激光图形化、激光钻孔、激光焊接、钙钛矿清边

向外拓宽与布局发展，是一家上市公司始终肩负的任务和使命。

新建研发生产中心

为优化产业布局与研发生产能力，坚持创新驱动、质量为本的发展理念，柏楚电子于 2023 年 3 月在上海市闵行区开工建设研发生产中心大楼，并于报告发出日前完工。新建研发生产中心大楼将在创新力、产品力、生产力等多方面为公司强效赋能。

分子公司设立

为进一步提升高功率智能切割头、振镜精密加工等业务模块的核心竞争力，柏楚电子在苏州、昆山等地投资设立子公司，布局光学仪器、精密加工等领域的发展，为公司注入新的活力。



海外市场

随着环境因素变化，外交、外贸政策不断向好，公司 2023 年积极行动于广袤的海外市场，致力于将国产激光自动化技术推广到全球。

海外合作

深入交流合作的前提是对目标用户群体的足够了解，2023 年公司走向海外，共计出海 33 人次，经过了 12 个国家与地区，足迹遍布欧洲、美洲，实地走访了各国当地工厂，深入一线了解客户实际诉求。

在出海交流的过程中，许多海外厂商对柏楚电子的产品展现出了浓厚的兴趣，并来访中国实地交流考察。公司为来访的各国厂商代表制定了专门的系统演示与培训课程，帮助他们能够在最短的时间内最大程度地了解我们的产品。交流期间我们更是与行业内知名的企业俄罗斯 C3D Group、德国 Accurl&MicroStep Europa GmbH 达成了合作意向，寻求在未来共同打造更优质的产品。



海外活动

行业国产替代盛行的现在，部分赛道下的产品技术壁垒到底在何处，是柏楚电子一直以来的研发重点。除了从客户方面了解诉求外，实际参与业内大型展览活动，也是了解行业动态的重要渠道，同时也是向世界展示国产钣金加工技术风采的方法。

2023年，公司参与了2场海外大型展览：德国钣金加工展览会 Blechexpo、美国金属加工展览会 FABTECH，帮助公司与世界前沿科技接轨，保证了对于行业发展的敏锐度。



NORTH AMERICA'S LARGEST METAL FORMING, FABRICATING, WELDING AND FINISHING EVENT



海外客服

2023年度，柏楚电子的海外服务主要维护89个国家和地区，累计开拓了7个线上服务平台，累计客服6849人次，作为海外市场拓展的后防线，为海外业务提供着稳定的支援服务。



展销活动

2023 年公司在展销活动方面表现出色，在 2023 慕尼黑上海光博会、中国国际工业博览会两大业内焦点的展览会上，技术团队携公司主打新航道业务产品亮相，受到参展观众关注。

团队成员积极参与产品演示与讲解，提升了品牌知名度。通过展销活动，成功与多家国际合作伙伴建立了联系，为公司的国际化发展打下了坚实的基础。

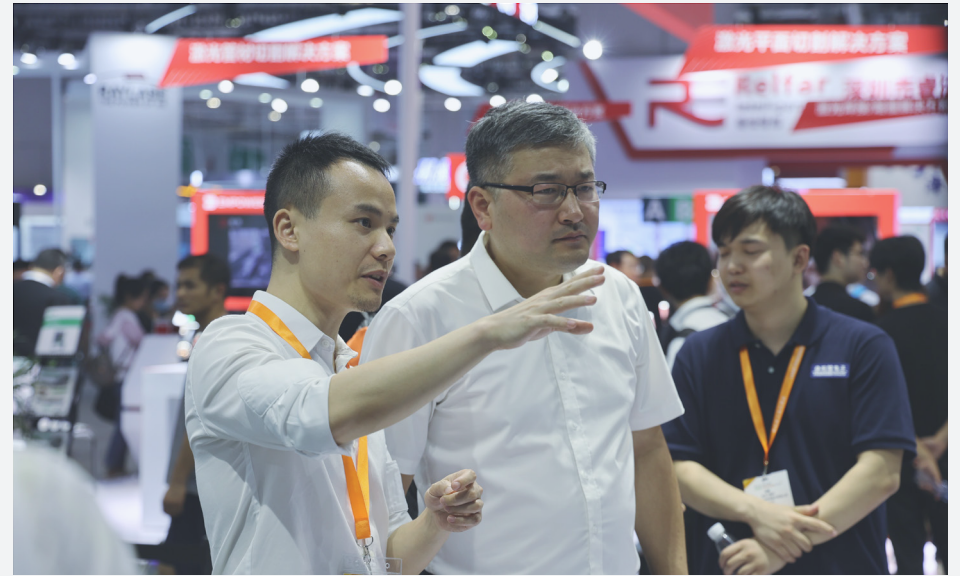

此外，我们还在上海与济南召开了产品推介会、产品训练营等活动，在对外展示柏楚电子的新研尖端产品与技术的同时，也为他们做了充足的培训，提供了完备的客服服务，彰显“以客户为中心”的宗旨。



02

社会责任



产学研合作

企业位于创新链、产业链、人才链的交叉口，充当着引航的信号灯作用。一直以来，柏楚电子坚守着点“智”成“金”的人才理念，与高校“双向奔赴”，让科创走廊川流不息，渊澄取映。

校企合作

柏楚电子已与 30 所院校达成校企合作意愿，搭建高校枢纽，铺设人才脉络，积极探索产学研模式实现的最佳途径。

2023 年，柏楚电子共计举办宣讲会 15 场（线下 3 场，线上 12 场），参加双选会 157 场，校企交流 8 次，参与直播活动 5 场，辐射国内 50 所高校。23 年累计收获应届毕业生简历 451793 份（含 24 届），23 届应届毕业生简历 5779 份，共面试 1909 人（含 24 届），23 届应届生校招入职 125 人，实习 48 人。

此外，柏楚电子还助推了高校双师型队伍建设，充当高校毕设项目的企业导师，满足实践教学和通识教育对企业资源的需求。在校企合作上，持续优化升级，相继举办学术讲座 2 场，小型开放日活动 5 场，创业者课堂 1 场，秉着“过程共建，结果共赢”的原则，深化产学研合作机制，助力创新型人才培养。

应届招聘试

451793

应届毕业生简历

1909

面试应届生人数

125

应届生入职

48

应届生实习

校招活动

15

宣讲会

157

双选会

50

辐射高校

5

直播

8

校企合作

校企合作

15

学术讲座

5

开放日

1

创业者课堂

高校战略合作

长期以来，激光制造行业在“基础科学研究”与“技术商业应用”之间偏向于后者，随着现阶段高功率市场迅猛发展，这一差距日益显著。

柏楚电子深知“为有源头活水来”的道理，为了实现高端激光制造关键技术的自主可控，4月18日，联合上海交通大学及产业链核心伙伴签署战略合作协议，致力在高端激光制造的基础学科领域展开深度合作，推动基础理论与激光制造涉及到的多种应用科学交叉混合，实现“从0到1”的基础理论突破。



8月25日，柏楚电子举办了乔迁新居后的第二届企业开放日活动，活动主题为“木白的魔幻工厂”，分为“智慧工厂”“美食工厂”“欢乐工厂”“希望工厂”四大版块，吸引了来自上海交通大学、华东师范大学等高校的数十位学生参观交流。其中，“智慧工厂”由“BOCHU 深度研学之旅”和“排样大师课程”两个子活动构成，工作人员带领学生参观了办公大楼，对公司的发展概况、创业历程以及工程师文化进行了讲解，在品尝美食的同时，学生们更是深入设备间，通过现场切割演示，近距离感受激光绽放的力与美。

“排样大师课”设置在了研学之旅的终点处，由公司核心研发人员精心备课，为学生带来了一场精彩纷呈的排料先导课，辅之以“排样小比拼”的游戏环节，将理论知识与实践活动相结合，寓教于乐，让大家切实体会工业技术给制造生产带来的革新与突破，让大家对中国自动化产业发展产生更深刻的理解。



柏楚电子作为闵行区第一家在科创板上市的企业，深知知识产权对于高新技术企业的重要性。侵犯知识产权不仅会对产权所属企业形成巨大伤害，客户企业同样也会因为不可靠的非正规产品蒙受损失。

柏楚电子一直以来都坚持倡导并实践维护社会知识产权这一理念，旨在能让社会有更好的创新创业环境，希望能够通过自身的努力，营造更好的行业氛围、社会秩序，为中国的先进制造也带来更多的活力。

工业计算机软件是高新技术民营企业创新发展的核心资产，强化知识产权赋能，有助于激发企业创新活力，企业自身也要主动、积极地维护自身权益。柏楚电子软件著作权维权一案，最终作为典型案例，入选“2022年上海法院知识产权司法保护十大案件”和“2022年度上海版权十大典型案例”，同时被收录进闵行区《2022年度MIP知识产权保护白皮书》中。



2020年5月，公司发现有人通过网络低价销售其公司开发的激光切割控制软件。盗版软件不仅功能残缺，性能也不稳定，于是及时联系公安机关展开调查。在公司积极的配合下，各方面的损失和负面影响都被降到了最低。

2022年8月3日，上海市闵行区人民法院审理了柏楚电子著作权维权一案，并于8月8日公开宣判：被告人王某犯侵犯著作权罪，判处有期徒刑三年，并处罚金人民币20万元，责令被告人王某退赔被害人的经济损失。

(图文来源：上海电视台相关报道 时间：2022年8月8日)

强化知识产权保护是立足新发展阶段、贯彻新发展理念的必然要求，企业要将知识产权保护作为一项重要的战略任务和日常工作行为，主动担当作为。

美术作品《木白与林正》是柏楚电子于2020年9月正式创作完成并敲定风格的IP形象设计，作为企业形象的实际载体，木白与林正以独立或合体的形式，频繁被运用在公司各类活动海报设计、校招宣传帖、表情包以及外联礼品设计中，2024年1月柏楚电子正式将《木白与林正》以美术作品的形式提交上海一网通办系统，申请著作权保护，后续还将对表情包申请视听作品著作权保护。

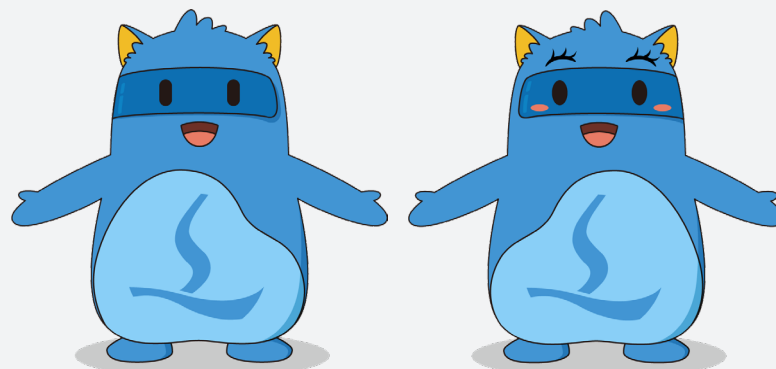

木白(男)

林正(女)

公益活动

慈善活动

秉承“回馈社会，关爱儿童”的公益理念，柏楚电子以向困难儿童募捐为目的，举办了慈善义卖活动。活动筹备期间，公司内部员工积极参与，捐赠出各类闲置物品进行义卖。同时，公司也邀请了员工家属及高校学生共同参与，一起为需要帮助的孩子送去温暖。



基础教育建设

作为闵行区首家科创板上市公司，我们时刻牢记饮水思源、关注周边社区需求。公司深知教育对国家和社会的重要性，因此向闵行区江川街道教育基金会捐赠人民币 10 万元，旨在完善社区教育环境与氛围，引导孩子德智体美劳全面发展。



03

员工责任



宽容与接纳是员工成长的力量源泉, 为人才营造一种公开、公平、公正的工作环境和职业舞台, 让每一位员工都有被接纳感和归属感, 并促进相互之间的理解与包容, 是企业对自身价值的良好倡导。

人员构成

柏楚电子的董监高人数共计 11 人, 其中男女人数分别为 6 人与 5 人。

高层管理者在企业发展和战略决策中起着主导作用, 柏楚电子的领导班底从全局出发, 以长远的视角规划企业发展战略。

公司 2023 年员工人数共计 864 人, 研发人员中本科及以上学历者有 387 人, 研究生及以上学历者共 203 人。

作为市场研发“双轮驱动”的企业, 柏楚电子致力于源头创新, 学历毋庸置疑是人才选用的重要考量标准, 但并不是唯一标准。

柏楚电子愿意为具备真才实学的“英雄”留有用武之地。

柏楚电子 2023 年新入职员工人数共计 208 人, 其中应届毕业生人数 124 人。

年轻人是未来, 是希望, 柏楚电子不以资历论英雄, 乐于接纳并细心培养初入社会的同学们, 赋予他们充分的锻炼机会和学习资源, 我们期待年轻人焕发生机的同时, 也给予他们试错的包容与鼓励。凭借年轻、活力的员工构成和属性, 柏楚塑造了校园般的职场沟通氛围, 不断吸引着新生力量一同遨游工业自动化的星辰大海。

柏楚电子目前共招收了 8 位残障人士作为员工。

柏楚电子积极践行企业社会责任, 为残障人士提供就业岗位和人文关怀, 鼓励他们融入社会, 实现自我价值和社会价值。

员工关怀

新建体育馆: 鼓励员工进行体育锻炼, 丰富业余生活, 强化身体素质

配置健身房: 健身设施配套完备, 提倡员工利用业余时间进行各类健身活动

开设员工食堂: 提供健康营养的餐饮服务, 包揽员工的“三餐一宵”

入职周年礼品—“年轮计划”: 贴心实用的周年礼品, 记录员工与柏楚电子同行的足迹



以奋斗者为本

任何为客户创造价值的活动，以及为充实提升自己而做的努力，均叫奋斗。

奋斗者是最可爱的人，让奋斗者得到合理的回报，并保持长期的健康，是柏楚电子永恒的人才理念。

我们为奋斗者提供更多的支持和机会

股权激励

柏楚电子会依据员工职级、司龄、所任岗位重要程度、对公司综合贡献情况等要素评选股权激励人员，以进一步提高员工的积极性、创造性，增强优秀管理人员和员工对公司的忠诚度，从而促进公司业绩持续增长，在提升公司价值的同时与员工分享增值利益，实现员工与公司共同发展。

晋升通道

公司建立了完善的研发人员晋升通道，鼓励研发人员进行持续创新研究，优秀的研发人员不仅可以获得优厚的薪酬待遇，还能参与柏楚电子最高荣誉“BOCHU 优秀工程师”的年度评选。截至 2023 年，公司已从各领域评选出“优秀研发工程师”24 人。

此外，柏楚电子设立了三级培训体系，涵盖产品培训、技术能力入门培训和晋升培训，确保每一位员工都能够熟悉公司的产品和用户场景，从而在技术研发体系中快速成长进步。

我们为奋斗者搭建起施展才能的舞台，让奋斗者有为。

我们让奋斗者有声、有价、有所得

“默默无闻”可以是奋斗者的主动选择，但不应成为一种被动态势。作为市场研发“双轮驱动”的企业，公司十分重视标杆榜样的引领带头作用，主动作为，主动发力，通过开展“优秀研发工程师”等奖项的评选工作，对本年度做出杰出贡献的人员给予奖励，让奋斗者有声、有价、有所得。

柏楚电子始终贯彻“将资源和激励向有成效的奋斗者、价值贡献者倾斜，不让奋斗者吃亏”的行事理念，重视高精尖人才的培养和吸纳，内部贯彻积极推进科研、技术发展的工程师精神，鼓励各研发小组进

行交流，设立“BOCHU 技术讲堂”，由各项目组长和能力组长进行本项目和领域内的最新技术交流和研发心得分享，进而基于各种业务场景，融合技术，做出客户真正需要的产品和功能，以客户为中心。

我们为奋斗者给予充分的关怀和保障

BOCHU EAP (Employee Assistance Program) 是柏楚电子为员工设置的一套系统的、长期的福利与支持项目。常规的 EAP 分为内部服务和外部服务，外部由专业人员开展，内部服务则是在企业内部配置专门人员人数，更贴近和了解企业及员工的情况。综合目前柏楚电子发展较稳定的情况，我们选取内部服务，围绕常见工作问题、生活问题协助解决及疏通，并为柏楚电子的 EAP 团队配置专门人员 10 人。



“柏士计划”护航员工成长

柏楚电子一贯重视人才培养与发展，坚持以机制激励人，以文化团结人，以创新吸引人，以事业凝聚人。应届毕业生作为柏楚电子发展过程中的新生代力量之一，受到企业高层和业务领导人的持续关注与关注，“柏士计划”应运而生。

“柏士计划”旨在从内部培养高度契合柏楚电子价值观、真正熟悉公司业务，推动并实现战略落地的中层管理者，而“柏士生”是从校园选拔出来的符合企业价值观、高潜力的优秀人才，将作为企业未来核心骨干人员、中层管理人员的人才储备库。

转变

帮助新员工完成认知、社交、环境等一系列转变

融入

发展新员工动力与能力，加快融入团队

了解

了解激光自动化行业，了解柏楚电子，形成对文化、产品及自我的认同

“柏士计划”

培养

识别新员工思维方式与潜力，高效做出任用培养决策



04

环境责任



统筹管理

作为一家高新技术企业与智能制造领域的龙头企业，推动绿色经济是我们不可懈怠的重要使命。柏楚电子通过制定严格的制度与规范，积极推动节能减排，为保护环境、实现可持续发展贡献力量。软性监管之外，公司也通过制度流程上的调控以及福利待遇的影响，尽力在合理、优化员工感受度的同时履行环境责任。

节能减排小组

为达成“降本增效、开源节流”的目标，公司委派各部门专项负责人成立节能减排小组，共同执行、规范、监督，通力合作，真正把节能减排落到实处。针对常见能源浪费现象，公司制定了小组的行动规范与准则。



能耗降低

通过优化设备运行、改进照明系统、推广使用节能电器等措施，公司办公楼的整体能耗得到有效降低。

绿色办公

推广无纸化办公、减少一次性用品使用等绿色办公理念，降低办公过程中的能耗和废弃物产生。



绿色出行

公司通过规划路径、租用班车、申请周边公租房源等措施，减少私家车出行与使用，在方便员工的同时，也为降低碳排放作出了贡献。



05

责任管理



柏楚电子在追求高质量实现公司经营目标的同时，严格贯彻落实监管层对进一步提高上市公司质量的要求。公司坚持在实践中不断学习探索，持续优化公司治理、完善内部控制制度、提高信息披露水平、落实股东回报机制、实施股权激励，为公司长期可持续发展构筑坚实的基础。

Improve 完善法人治理机构

柏楚电子建立了由股东大会、董事会、监事会和公司管理层组成的较为完善的法人治理机构。在责任管理方面，股东大会不仅是权利的集中体现，更是决策层面对公司的社会责任承担进行监督的平台。董事会、监事会与公司管理层之间形成了权责明确、运作规范、相互协调、相互制衡的良好公司治理体系，为企业社会责任的全面展开提供了坚实的组织结构保障。

Institutionalize 规范制度体系

柏楚电子根据相关法律、法规及规范性文件的规定，建立并逐步完善了以《公司章程》为核心的公司治理制度体系。其中，《股东大会议事规则》、《董事会议事规则》、《监事会议事规则》等制度明确了各层级机构的职责范围和工作程序，为责任管理提供了具体操作指南。公司还进一步规范了独立董事、总经理、董事会秘书等角色的工作制度，以确保责任管理在各个层面得到有效的践行和监督。

Intensify 提升信息披露水平

作为企业社会责任的一部分，柏楚电子积极提高信息披露水平，通过定期发布企业社会责任报告，全面透明地呈现公司的经济、社会和环境层面的责任承担情况。在报告中，公司详细披露了在各方面的社会责任实践，包括员工福利、环境保护、社会公益等方面的具体举措和成效，以实际行动回应社会的关切。

Implement 落实股权激励与股东回报机制

柏楚电子不仅在公司治理中强调了权责的明确，还通过股权激励计划和股东回报机制，将公司的经济成功与员工、投资者等利益相关方的利益紧密相连。公司鼓励员工通过股权激励参与企业的发展，同时致力于为股东提供稳定、可持续的回报，实现公司价值与社会责任的有机结合。

Innovation 持续学习探索与创新

柏楚电子始终秉持在实践中不断学习探索的理念，不断追求更高水平的责任管理。通过不断优化公司治理、完善内部控制制度、持续改进信息披露水平等方面的努力，公司不仅满足监管层对上市公司质量的要求，更加深了对企业社会责任的理解，为公司长期可持续发展夯实了基础。

总体而言，柏楚电子在责任管理方面通过坚持并坚守五个“1”以及多维度的努力，不仅为企业的规范运作提供了制度保证，更是在构建可持续发展的基石上迈出了坚实的步伐。

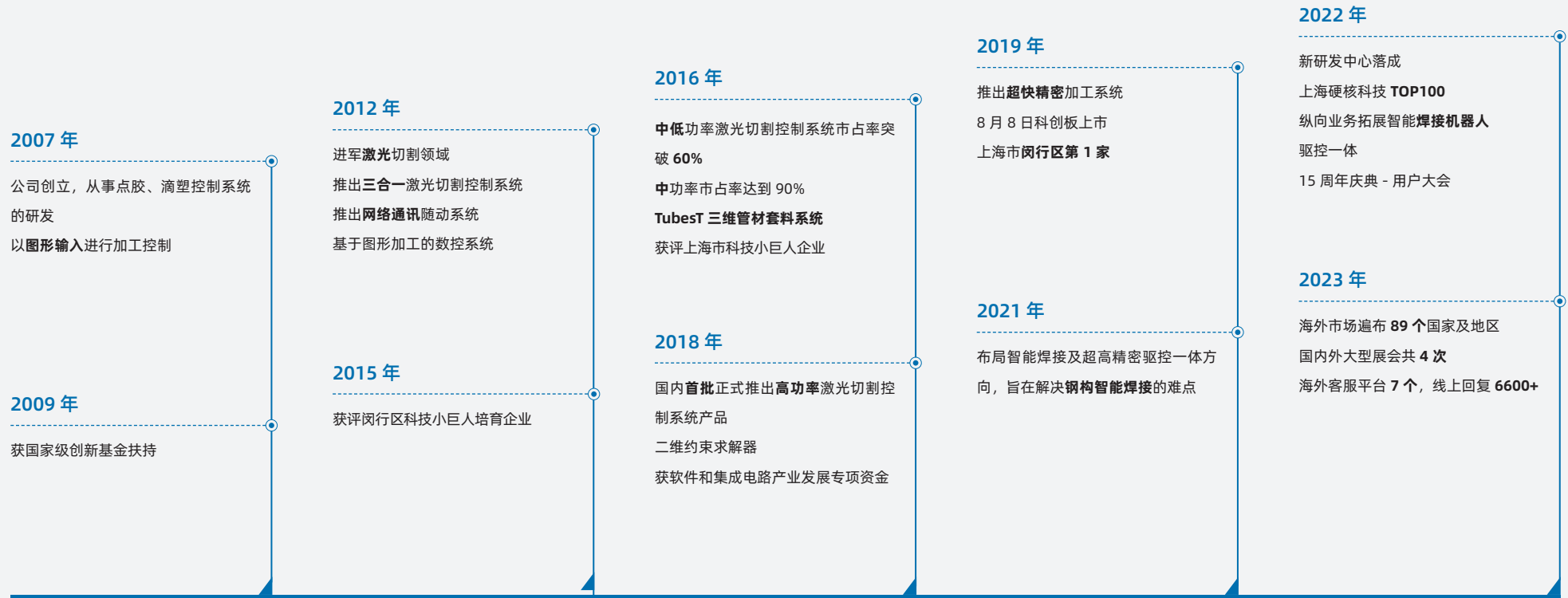

2007-2009

2010-2015

2016-2018

2019-2021

2022-2023



理念

以客户为中心
以奋斗者为本
协同制胜



创新

技术创新，产品创新，服务创新
理念创新，管理创新



使命

让智慧工厂走进万千企业



企业社会责任

让用户得安心、让员工得幸福
让社会得正气、让经营可持续



愿景

致力于成为一家伟大的工业
自动化公司

